

**Укладач:** Бариш Олег Миколайович  
учитель предмета «Захист України»  
комунального закладу «Полтавський  
міський багатoproфільний ліцей №1  
ім. І. П. Котляревського»  
Полтавської міської ради  
Полтавської області,  
вчитель вищої категорії, вчитель-  
методист

### **РЕЦЕНЗЕНТИ:**

**М. К. Бороздін** – завідувач військової кафедри національного університету «Полтавська політехніка ім. Ю. Кондратюка», кандидат технічних наук, доцент;

**Ю. В. Третинник** – консультант центру професійного розвитку педагогічних працівників Полтавської міської ради.

Посібник містить методичні поради щодо організації та проведення навчально-польових занять (зборів) з предмета «Захист України» для учнів 11-го класу (юнаки).

Для вчителів предмета «Захист України» та заступників директора з виховної роботи у загальноосвітніх навчальних закладах.

Розглянуто на засіданні методичної ради ММК управління освіти виконавчого комітету Полтавської міської ради.

Протокол №4 23.02.2017 року.

## ЗМІСТ

Навчально-польові збори .....	4
Орієнтовний план проведення навчально-польових занять (зборів) .....	9
План-конспект 35 .....	10
План-конспект 36 .....	29
План-конспект 37 .....	46
План-конспект 38 .....	60
План-конспект 39 .....	74
План-конспект 40 .....	83
План-конспект 41 .....	100
План-конспект 42 .....	112
План-конспект 43 .....	129
План-конспект 44 .....	155
План-конспект 45 .....	176
План-конспект 46 .....	180
План-конспект 47 .....	198
План-конспект 48 .....	211
План-конспект 49 .....	221
План-конспект 50 .....	227
План-конспект 51 .....	242
План-конспект 52 .....	246
Додаток 1 .....	250
Список використаної літератури: .....	259

## **Навчально-польові збори**

### **Особливості планування та проведення занять**

#### *Особливості планування*

Навчально-польові збори є підсумковим періодом навчання предмету, завершенням допризовної підготовки (початкової військової підготовки) юнаків. Основою навчально-польових зборів (польової виучки учнів) є тактична підготовка. Вона найбільш повно забезпечує комплексне навчання учнів і навчальних підрозділів умілих і злагоджених дій на полі бою в умовах, максимально наближених до бойових. З цією метою заняття з тактичної підготовки плануються та проводяться у комплексі з іншими розділами предмета – вогневою, прикладною фізичною підготовкою, основами медичних знань та допомоги.

Крім того, до змісту занять з тактичної підготовки включені навчальні питання, якими створюються можливі ситуації, що вимагають прийняття рішень з дотримання кодексу поведінки учасниками бойових дій, під час відпрацювання яких учні отримують практичні навички та удосконалять теоретичні знання щодо застосування норм міжнародного гуманітарного права (МГП).

Тактична підготовка планується до проведення у польовій обстановці з наближенням до реальної бойової дійсності, що дозволить досягти необхідного рівня вмій та навчально-бойових навичок юнаків, виробити у них морально-психологічну стійкість, фізичне загартування і витривалість.

Планування змісту тактичної підготовки під час НПЗ забезпечує удосконалення одиночної підготовки юнаків до дій солдата в бою, відпрацювання практичних дій солдата у складі бойових груп та відділення.

Рівень планування достатній для оволодіння основними прийомами і способами дій солдата в бою у складі відділення та його бойових груп.

Показники рівня планування тактичної підготовки (програмні завдання навчання) у третьому періоді навчання нарощуються. На основі знань і умій, отриманих у першому і другому періодах навчання, учні повинні:

оволодіти навичками дій солдат в бою, набути первинних навичок дій у наступі та в обороні у складі бойових груп і відділення.

Обсяг матеріалу спрямований на оволодіння практичними діями солдата в бою як самостійно, так і в складі бойових груп і відділення.

Для навчання учнів та підготовки підрозділів у період НПЗ плануються такі основні форми тактичної підготовки: тактико-стройові, тактичні заняття, бойові стрільби.

Вогнева підготовка є основою виконання вогневих завдань, складовою частиною польової виучки учнів і навчальних підрозділів. Планування змісту вогневої підготовки забезпечує оволодіння прийомами та способами ведення вогню зі стрілецької зброї і прийомами метання гранат під час тактичних дій, у складі бойових груп і відділення.

Рівень планування достатній для виконання вогневих завдань бойовою зброєю і метання бойових ручних гранат у бою.

Показники рівня планування вогневої підготовки (програмні завдання навчання) у третьому періоді навчання нарощуються. На основі знань і умінь, отриманих у першому і другому періодах навчання, учні повинні:

набути первинних навичок у діях зі зброєю під час виконання вогневих завдань.

Обсяг матеріалу спрямований на удосконалення учнями прийомів і способів ведення вогню – виконанням вогневих завдань бойовою зброєю і метанням навчальних (ручної оборонної і ручної наступальної) гранат у ході практичних (тактичних) занять.

Навчання з вогневої підготовки проводяться на планових практичних заняттях, у тому числі на вогневих тренуваннях і під час виконання вправи бойових стрільб, також на тактичних заняттях в частині, що стосується виконання вправ зі стрільбу у складі механізованого відділення (взводу).

Прикладна фізична підготовка здійснюється в ході планових занять і під час занять з тактичної підготовки. Вона забезпечує необхідний рівень фізичної готовності учнів до виконання навчально-бойових завдань навчально-польового збору. До розділу введені навчально-тренувальне заняття з подолання перешкод, а також заняття з виконання контрольних вправ у подоланні перешкод. Планування змісту прикладної фізичної підготовки забезпечує розвиток і удосконалення швидкості, загальної витривалості і військово-прикладних рухових навичок учнів у ході занять з тактичної підготовки, виховання морально - вольових якостей.

Рівень планування достатній для застосування юнаками військово-прикладних навичок у пересуванні по пересіченій місцевості, подоланні перешкод, метанні гранат і самозахисту в основних видах бою.

Показники рівня планування прикладної фізичної підготовки (програмні завдання навчання) у третьому періоді навчання нарощуються. На основі вмінь і навичок, отриманих у першому і другому періодах навчання, учні повинні:

набути первинних навичок у подоланні перешкод, під час самозахисту в бою, пересуванні по пересіченій місцевості в пішому порядку.

Обсяг матеріалу спрямований на фізичну підготовку учнів до дій солдата під час пересування з подоланням перешкод у бою.

Для навчання учнів та підготовки підрозділів у період НПЗ плануються такі основні форми прикладної підготовки: навчально-тренувальні і контрольні заняття.

### ***Особливості проведення***

У ході навчально-польового збору послідовно здійснюється підготовка учнів до одиночних дій солдата в бою, дій солдат у бою у складі бойової групи, дій солдат у бою у складі відділення та його бойових груп, учні діють у складі навчального відділення, яке організаційно входить до складу навчального взводу. З метою відпрацювання навчально-бойових завдань у навчальному взводі формується навчальний штат механізованого взводу у складі трьох механізованих відділень. До складу відділення призначаються: командир відділення (1), навідник-оператор (1), механік-водій (1), кулеметник (1), гранатометник (1), помічник гранатометника (1), старший стрілець (1) і стрільці (2), всього 9 чол. Кожне механізоване відділення поділяється на бойові групи, наприклад:

**1-ша бойова група** – командир відділення, кулеметник, гранатометник, помічник гранатометника;

**2-га бойова група** – старший стрілець і два стрільці;

**3-тя бойова група** – навідник-оператор і механік-водій.

Наведений бойовий розрахунок є варіантом. Слід мати на увазі, що основним завданням навчання є підготовка учнів до дій солдата в бою, а не тільки окремого солдата, наприклад, стрільця (автоматника). Учні повинні розуміти обов'язки всього особового складу механізованого відділення, вміти тактично діяти у складі бойових груп, знати і вміти виконувати тактичні (бойові) завдання кожного солдата відділення.

Перший день навчально-польового збору включає проведення занять з тактичної і прикладної фізичної підготовки. Усі заняття з тактичної підготовки організуються та проводяться у формі тактико-стройового заняття – з метою навчання учнів одиночних дій солдата в бою та дій солдата в бою у складі бойової групи. Останнє заняття (ПФП, навчальний норматив) першого дня – це перевірка готовності учнів до прискореного пересування на місцевості і метання гранат. Воно проводиться як з метою індивідуальної перевірки, так і з метою підготовки учнів до пересування у складі відділення і метання гранат у бою на другий день навчально-польового збору.

У ході занять кожний учень відпрацьовує дії солдата в обороні (з переходом до дій у наступі з положення безпосереднього зіткнення з противником), а також перевіряється вміння учнів швидко пересуватися на будь-якій місцевості й метати гранату, а саме:

- усвідомлення одержаного завдання та інші дії під час підготовки до оборони;
- дії солдата, призначеного спостерігачем під час оборони;
- дії в обороні під час відбиття атаки противника, у тому числі у складі бойової групи;
- дії солдата у наступі з положення безпосереднього зіткнення з противником, а також з переходом в атаку з ходу і при наступі в глибині;
- метання гранати Ф-1 з місця і в русі.

***ПРИМІТКА: НА ТАКТИКО-СТРОЙОВИХ ЗАНЯТТЯХ КОЖНИЙ ПРИЙОМ І СПОСІБ ДІЙ СПОЧАТКУ ВІДПРАЦЬОВУЄТЬСЯ ЗА ЕЛЕМЕНТАМИ, А ПОТІМ У ЦЛОМУ В МЕЖАХ ЧАСУ, ЩО ВСТАНОВЛЕНИЙ НОРМАТИВАМИ, ЙОГО ВІДПРАЦЮВАННЯ МОЖЕ ПОВТОРЮВАТИСЯ.***

Тактико-стройові заняття можуть проводитися, як на обладнаній місцевості (наприклад, на ділянці тактичного навчального поля військової частини), так і на необладнаній місцевості з виставленням необхідної мішеневої обстановки, яка відповідає темі заняття.

Основним методом навчання на тактико-стройових заняттях є вправи (тренування) з виконання прийомів і способів дій. За необхідності застосовуються пояснення і показ.

Тактична обстановка на занятті створюється для відпрацювання кожного навчального питання окремо і не пов'язана єдиним замислом.

Організатором і керівником тактико-стройових занять є викладач предмета.

Другий день навчально-польового збору включає проведення занять з тактичної і вогневої підготовки, а також з прикладної фізичної підготовки. Усі заняття з тактичної підготовки організуються та проводяться у формі тактичного заняття – з метою навчання учнів діям солдата в бою у складі бойових груп та відділення.

Друге заняття цього дня – це пересування відділення маршем у складі навчального підрозділу. Воно доповнює перше заняття, що стосується дій солдата в ході пересування відділення маршем і розташування на місці, з метою підготовки відділення до наступу з ходу та ведення наступу, у тому числі бойовими групами відділення. У ході наступу з ходу учні проводять вогневі тренування: метають ручні гранати (виконують першу і другу навчальні вправи з метання) в бою. Надалі відпрацьовуються дії відділення у дозорі у ході наступу, вимушений перехід до оборони і тренування у подоланні перешкод як підготовка до переходу в наступ з положення оборони.

**Примітка.** Тактичні заняття з відділеннями та взводами проводяться у спосіб «піший по-машинному».

Основним методом навчання на тактичних заняттях є практична робота учнів щодо виконання обов'язків, які покладаються на них керівником заняття згідно із бойовим розрахунком в умовах, наближених до бойової дійсності.

Усі навчальні питання відпрацьовуються у суворій послідовності на фоні єдиної тактичної обстановки з позначеним противником.

Тактичні заняття проводяться, як правило, односторонніми з позначенням противника. Місцем їх проведення може бути тактичне навчальне поле або ділянка місцевості, яка забезпечує відпрацювання визначених навчальних питань із встановленням підготовлених мішеней (згідно із мішеневою обстановкою плану-конспекту) або ж з використанням мішеневого обладнання ротного тактичного комплексу (у військових частинах).

Третій день навчально-польового збору включає проведення занять з тактичної і вогневої підготовки, а також заняття з прикладної фізичної підготовки (навчальний норматив). Усі заняття з тактичної підготовки організовуються та проводяться у формі тактичного заняття – з метою продовження навчання учнів дій солдата в бою у складі бойових груп та відділення. Розглядаються дії відділення в обороні: підготовка й ведення оборони, у тому числі бойовими групами, перехід у наступ з положення оборони (безпосереднього зіткнення з противником), подолання перешкод (ПФП, на смузі перешкод) і виконання вогневих завдань бойовою зброєю (ВП, бойові стрільби) у наступі.

Завершується третій день ознайомленням із озброєнням та бойовою технікою родів військ Сухопутних військ. Військова частина, на базі якої проходить навчально-польовий збір (або, до якої організовується екскурсія за узгодженням з командиром частини), ознайомлює (за домовленістю) зі зразками стрілецької зброї і бойовими машинами механізованих військ, озброєнням і бойовою технікою інших родів військ безпосередньо на військовому стрільбищі або ж у парку бойових машин.

За неможливості ознайомлення з реальними зразками озброєння і бойової техніки їх демонструють під час відео перегляду.

**Примітка.** Бойові стрільби – вища форма навчання учнів на завершальному етапі підготовки солдата у складі бойових груп та відділення (взводу), на яких тактичні дії пов'язані з вогнем і маневром.

## Орієнтовний план проведення навчально-польових занять (зборів)

№ з/п	Назва розділу (предмета)	Кількість годин	1 день	2 день	3 день
1	Тактична підготовка	11	6	5	
2	Вогнева підготовка	4			4
3	Основи медичних знань і допомоги	1			1
4	Прикладна фізична підготовка	2		1	1
	Всього:	18	6	6	6

### Тактична підготовка:

*Солдат у бою ПК 35,36,37,38,39*  
*Відділення в бою ПК 40,41,42,43,44*  
*Озброєння та бойова техніка родів військ Сухопутних військ ПК 45*

### Вогнева підготовка:

*Стрільба по наземним і повітряним цілям ПК 46,47*  
*Метання ручних гранат у бою ПК 48,49*

### Основи медичних знань і допомоги:

*Перша медична допомога ПК 50*

### Прикладна фізична підготовка:

*Подолання перешкод ПК 51,52*



## План-конспект 35

### *Тактична підготовка:*

1. Солдат у бою.
2. Дії солдата в бою
3. Дії солдата в бою у складі бойової групи

### *Заняття 1*

#### **Дії солдата в обороні. Підготовка до оборони**

1. Одержання та усвідомлення завдання на оборону.
2. Вибір місця й обладнання окопу для стрільби лежачи і його маскуванню, пристосування місцевих предметів до оборони.
3. Підготовка до ведення вогню: вивчення місцевості, визначення відстані до орієнтирів, ділянок місцевості, закритих і які не прострілюються, імовірних шляхів руху противника, способів ведення вогню.
4. Спостереження за полем бою.

### ***Цілі:***

- спрямувати заняття на удосконалення знань, набуття вмінь і навичок щодо дій солдата в обороні;
- **навчати** учнів тактичних дій, що стосуються підготовки солдата до дій в обороні;
- **досягти** практичних навичок щодо обладнання і маскуванню окопу для стрільби, підготовки вогневої позиції до ведення вогню.

**Форма і методи:** тактико-стройове заняття з тактичної підготовки, пояснення, показ, тренування.

**Місце:** тактичне поле (навчально-тренувальний комплекс).

**Забезпечення:**

**методичне**

1. Програма предмета 2022.
2. Бойовий статут Сухопутних військ, ч. III.
3. Захист Вітчизни. Тактична підготовка: навчально-методичний посібник, Черкаси, 2009.
4. Курс стрільб зі стрілецької зброї і бойових машин (КС СЗіБМ – 09), Київ, 2009.
5. Підручник сержанта механізованих військ, Київ, 2006.
6. Порадник воїну сил територіальної оборони, Київ, 2022.
7. Плакати з тактичної підготовки.

### **Матеріальне:**

Макети автомата, піхотні лопатки і спорядження – на кожного учня; прапорці червоні та жовті (білі) – на кожного командира; макет місцевості з комплектом тактичних знаків (позначок) для створення тактичної обстановки, мішенева обстановка для відпрацювання нормативу № 3 (мішені № 6, 7, 76, 8, 8а, 10, 10а, 12, 14а) «Спостереження за полем бою»; підручні засоби визначення відстані до орієнтирів; список навчального взводу (відділення), списки зведених відділень (за необхідності).

## ***ХІД УРОКУ***

### ***I. Вступна частина (час: 3 хвилини)***

1. *Доповідь командира навчального взводу, військове вітання, перевірка наявності учнів*
2. *Доведення теми, навчальних питань заняття і цілей викладання. Заходи безпеки. Схема та особливості заняття*

#### **Заходи безпеки**

Увага! Безпека заняття забезпечується його чіткою організацією, суворим дотриманням заходів безпеки, які визначаються статутами, курсом стрільб, відповідними керівництвами та настановами.

1. Упевнитись, що учні засвоїли вимоги безпеки занять з предмета, що вивчалися з учнями напередодні навчально-польового збору, встановити заходи безпеки цього заняття й забезпечити постійний контроль за їх дотриманням.
2. Перевірити справність навчальної зброї та військово-технічного майн, що використовуватиметься під час заняття, звернувши особливу увагу на знання учнями правил поводження з ними.
3. Перевірити справність та припасування одягу (обмундирування), спорядження й засобів індивідуального захисту учнів з урахуванням пори року.

4. Вимагати від учнів суворого дотримання вимог пожежної безпеки під час проведення заняття у лісистій місцевості та в інших пожежонебезпечних місцях.

5. Визначати маршрути руху в пішому порядку та порядок пересування учнів у ході заняття.

6. Використовувати під час заняття тільки технічно справне навчальне обладнання, зразки озброєння та військово-технічне майно.

Схема та особливості заняття:

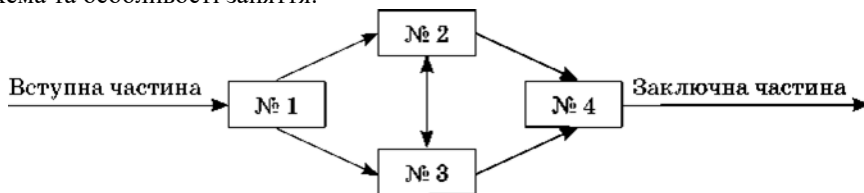

1. Навчальні питання № 2 та № 3 відпрацьовуються одночасно, тобто, в ході обладнання (відривання) окопу здійснюється підготовка до ведення вогню, при цьому нормативний час на відривання окопу не встановлюється.

2. На початку відпрацювання другого навчального питання здійснюється тренування нормативу № 1 з тактичної підготовки з метою заняття вибраного місця для стрільби й відривання окопу.

3. Навчальне питання № 4 відпрацьовується на фоні розучування нормативу № 3 з тактичної підготовки.

4. На тактичному полі (навчально-тренувальному комплексі) вибирається ділянка оборони для дій учнів у складі навчального підрозділу. Ділянка оборони повинна забезпечувати імітацію тактичних дій солдата у складі механізованого відділення (бойових груп) в обороні у співвідношенні 1:10, тобто, для фронту оборони відділення у 100 м ширина навчальної ділянки – 10 м, а її глибина – 100 м (відносно прицільної дальності автомата – 1000 м).

## II. Основна частина (час: 40 хвилин)

### Зміст і технологія навчання

*Дії солдата в обороні. Підготовка до оборони*

#### 1. Одержання та усвідомлення завдання на оборону

ЧАС: 5 хвилин

Дії солдата в бою починаються з одержанням завдання, як правило, на місцевості, а якщо це неможливо – на карті (схемі, макеті місцевості).

Завдання особовому складу відділення ставляться бойовим наказом або розпорядженням, які видаються усно або за допомогою засобів зв'язку.

Солдат, отримавши бойове завдання, повинен: усвідомити його (зрозуміти завдання відділення (взводу), сусідів і своє завдання), порядок і терміни його виконання.

#### Важлива інформація

Тактичні завдання солдата в обороні: зайняття місця для спостереження й ведення вогню; знищення живої сили і ураження вогневих засобів противника під час його розгортання і переходу в атаку, відбиття атаки й утримання бойової позиції відділення; знищення противника, що увірвався в траншею (в окоп).

Солдат в оборонному бою діє в пішому порядку або з бойових машин, у складі свого відділення або однієї з бойових груп відділення, під прикриттям вогню БМП (БТР) або танка і самостійно.

Він одержує завдання на оборону під час підготовки відділення до оборони в умовах відсутності зіткнення із противником або в умовах безпосереднього зіткнення з ним. Командир відділення проводить бойовий розрахунок, визначає завдання особовому складу й доводить їх у бойовому наказі на оборону.

При проведенні бойового розрахунку, командир відділення повинен, серед іншого, визначити й склад бойових «двійок», «трійок» (груп) і їх старших.

У бойовому наказі командир відділення вказує:

- орієнтири, склад, положення і характер дій противника;
- завдання взводу і відділення (позицію, смугу вогню і додатковий сектор обстрілу; порядок спостереження і ведення вогню по наземних і повітряних цілях) і завдання сусідів;
- завдання особовому складу (бойовим групам): навіднику-оператору (кулеметнику бронетранспортера), кулеметнику і гранатометнику;
- основні та запасні вогневі позиції; старшому стрільцю і стрільцю (стрільцям), бойовим «двійкам», «трійкам» (групам) – місця для стрільби, послідовність їх обладнання і зміни під час бою.
- час готовності оборони, системи вогню, черговість і терміни інженерного обладнання, сигнали оповіщення, управління і взаємодії, порядок дій за ними;
- своє місце і заступника.

Одержавши завдання на оборону, солдат повинен усвідомити (з'ясувати) наступне: зрозуміти завдання відділення (взводу) і поставлене йому завдання (місце для стрільби і напрямок ведення вогню в ході відбиття наступу і знищення противника, який уклинився в оборону; ділянку зосередженого вогню відділення), рубежі, з виходом противника на які відкривати вогонь за командою командира відділення чи самостійно; завдання сусідів (місця для стрільби, напрямки ведення вогню) і порядок взаємодії з ними; термін інженерного обладнання місця для стрільби, час готовності до оборони.

Вихідне положення навчального взводу (відділення) – на ділянці оборони, в одношеренговому (двошеренговому) строю.

1. Розподілити учнів навчального взводу згідно навчального штату

механізованого взводу (відділення).

2. Назвати навчальне питання № 1. Пояснити, що учні навчального взводу знаходяться на позиції одного з механізованих відділень, яка визначена командиром взводу для підготовки оборони. Указати, що підготовка солдата до оборони починається з отримання завдання. Провести бойовий розрахунок відділення: визначити й довести такий склад бойової групи: три стрільці (старший групи солдат Шустенко (старший стрілець), солдат Крутенко (стрілець) і солдат Грузденко (стрілець)).

3. Пояснити тактичні завдання солдата в обороні, порядок одержання та необхідність усвідомлення завдання.

4. Орієнтувати учнів навчального взводу по сторонам горизонту і місцевим предметам, вказати орієнтири, наприклад, «У напрямку окремого дерева (вказати рукою) – північ, решта сторін горизонту – відповідно (вказати напрямки рукою. Ми знаходимось на південних скатах висоти Кругла на ділянці «кущ, яма». Перед нами – Дубіївка. Орієнтири: перший – кущ, дальність 450 м; другий – пень, дальність 500 м; третій – вишка, дальність 800 м; четвертий – сарай, дальність 900 м.».

5. Довести учням навчального взводу завдання солдату на оборону.

*Примітка.* Завдання на оборону доводиться на макеті місцевості. Тактична обстановка відображається на макеті тактичними знаками відповідно до графіки завдання солдату на оборону. Навчальний взвод розташувати біля макета місцевості (відділеннями, бойовими групами).

Завдання солдату на оборону (із бойового наказу командира відділення на оборону)

1. Орієнтири: перший – кущ, другий – пень, третій – вишка, четвертий – сарай.

2. Противник розвиває наступ на північному напрямку, підхід його з напрямку села Дубіївка можливий зранку завтра.

3. Наш (другий) механізований взвод переходить до оборони опорного пункту на висоті «Кругла» із завданням не допустити прориву танків і піхоти противника через висоту в населений пункт Петрівка.

4. Другому механізованому відділенню наказано обладнати і обороняти позицію на південних скатах висоти «Кругла» на ділянці «кущ, яма» з завданням не допустити прориву танків і піхоти противника з півдня в напрямку орієнтир 2, Петрівка. Смуга вогню: праворуч – кущ, орієнтир 3, ліворуч – яма, орієнтир 4. З появою противника на рубежі кущів зосереджений вогонь вести всім складом відділення за моєю командою. При досягненні противником рубежу орієнтир 1, орієнтир 2 вогонь вести самостійно. Зосереджений вогонь вести за сигналом – черга трасуючих куль у напрямку вогню. Ділянка зосередженого вогню відділення – кущі у напрямку орієнтира 4.

При переході противника в атаку всі вогневі засоби ведуть безперервний вогонь, з підходом противника до позиції відділення на 25- 30 м – усі солдати закидають його ручними оборонними гранатами.

У випадку прориву танків противника через позицію – знищувати їх вогнем зі всіх видів зброї і ручними (протитанковими) гранатами, відсікати піхоту противника від танків і знищувати її перед позицією відділення.

Бойовій групі у складі старшого стрільця і двох стрільців (солдати Шустенко, Крутенко, Грузденко) обладнати позицію між каменем і ямою. Смуга обстрілу: справа – камінь, курган, зліва – яма, орієнтир 4.

Солдату Шустенку (старшому стрільцю) місце для стрільби – між каменем і ямою, вогонь підготувати у напрямку кущів.

Солдату Грузденку (стрільцю) місце для стрільби – правіше ями, вогонь підготувати в напрямку орієнтира 2.

Солдату Крутенку (стрільцю) місце для стрільби – лівіше каменя. Вогонь підготувати у напрямку кургану.

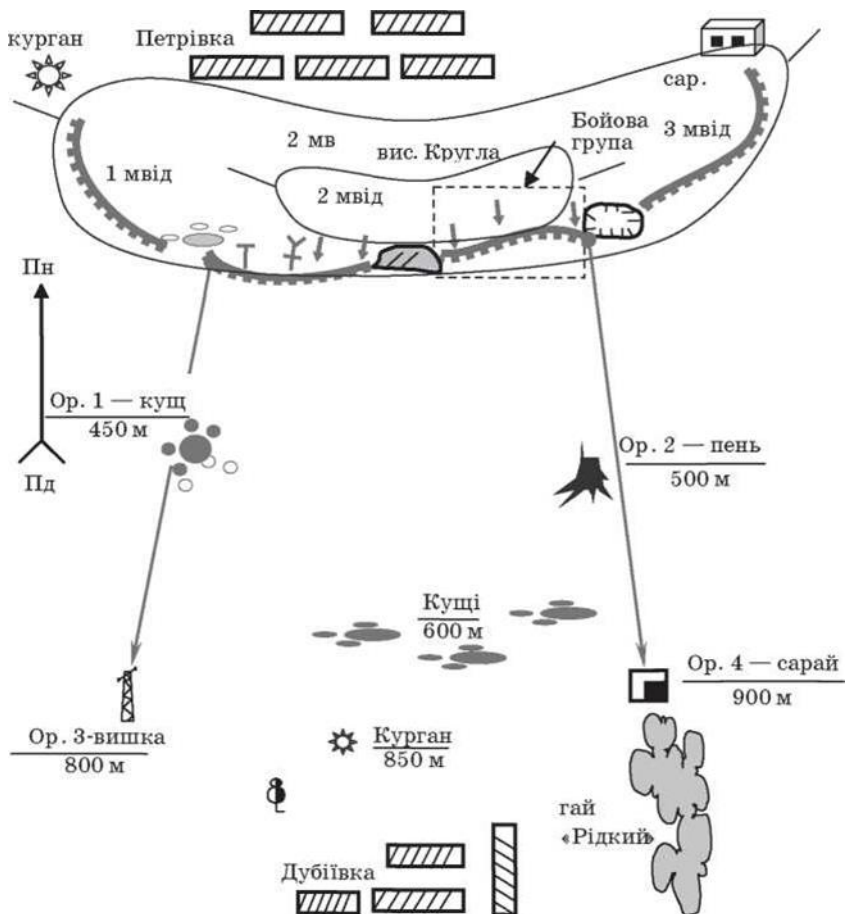

Графіка завдання солдату на оборону.

## 5. Сигнали:

- оповіщення: про повітряного противника – голосом «Повітря», про радіоактивне зараження – голосом «Радіаційна небезпека», про хімічне, бактеріологічне, біологічне зараження – сигнальний патрон «Сигнал хімічної тривоги», голосом «Хімічна тривога»;

- управління та взаємодії: бойова тривога – сигнальний патрон червоного вогню, голосом – «До бою»; відкрити вогонь по ділянці зосередженого вогню взводу – голосом «Точка»; перехід на запасну вогневу позицію – голосом «Перевал»; розпізнавання своїх літаків і військ – «Я свій літак» – два крени і ракета червоного вогню, «Ми свої війська» – серія зелених ракет у зеніт, передній край чи рубіж – дим помаранчевого кольору.

6. Готовність до оборони – 4.00 27.06. Мій заступник – солдат (кулеметник) Юдаков.

7. Перевірити усвідомлення завдання на оборону одним-двома учнями. Уточнити завдання та послідовність його усвідомлення.

**Примітка.** Якщо навчальне питання відпрацьовується на місцевості (без макета), викладач предмета вибирає ділянку місцевості шириною не менш ніж 100 м, у глибину до 1000 м, попередньо її рекогносцирує (визначає й уточнює на місцевості орієнтири й інші необхідні для постановки завдання вихідні дані)

## 2. Вибір місця і обладнання окопу для стрільби лежачи і його маскування, пристосування місцевих предметів до оборони.

ЧАС: 30 хвилин

Із зайняттям позиції командир відділення вказує основну позицію кулеметнику, гранатометнику, бойовим «двійкам», «трійкам» (групам), місця стрільцям і їх завдання.

Солдат (стрілець) займає вказане командиром відділення (старшим бойової групи) місце, а в ході бою може обирати його самостійно.

Місце для стрільби вибирають із урахуванням бойової обстановки, характеру місцевості і поставленого завдання: в окопі, траншеї, ході сполучення, вирві від снаряду, канаві, за каменем, пнем, у вікні будівлі, інших місцях.

Місце для стрільби повинно бути зручним для виконання прийомів стрільби, забезпечувати широкий спектр огляду та ведення вогню, захищати солдата від спостереження і вогню противником. Обираючи місце для стрільби, необхідно розташовуватися так, щоб спостерігати за діями противника, а самому, за можливості, залишатися непоміченим.

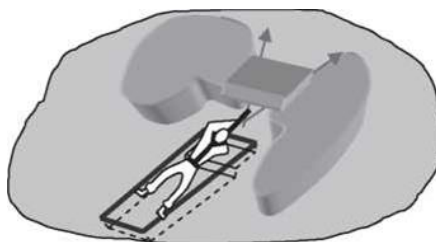

На вогневій позиції (у місці для стрільби)  
в окопі у положенні лежачи





Для ведення вогню, спостереження і захисту від засобів ураження, в місці для стрільби солдат (стрілець, озброєний автоматом) облаштовує одиночний окоп для стрільби лежачи, а потім заглиблює його для стрільби з коліна і стоячи.

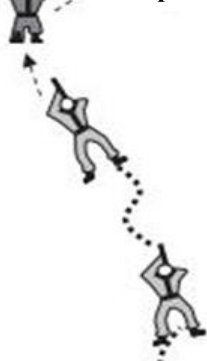

**Переповзання**

Послідовність і спосіб відривання окопу залежить від умов переходу до оборони. До початку бойових дій, в умовах відсутності зіткнення із противником окоп (після позначення його меж) відривається солдатом у положенні стоячи. Під час бою та внаслідок несприятливої обстановки (наприклад, під вогнем або спостереженням противника) солдат окопується у положенні лежачи.



**Перебіжка**

Окоп для стрільби із автомата лежачи солдат відриває у такій послідовності:

- на обраному місці кладе автомат праворуч від себе на відстані витягнутої руки; повернувшись на лівий бік, витягує правою рукою піхотну лопату з чохла, бере держак двома руками і зрізає дерен (верхній ущільнений шар землі) з ґрунту, для чого ударами на себе підрізає дерен, позначаючи спереду і збоку межі окопу; ударами від себе відгортає дерен, кладе його спереду і приступає до відривання ґрунту

- при досягненні у передній частині окопу глибини 30 см, солдат відсувається назад і продовжує відривання окопу до необхідної довжини (170 см), щоб укрити тулуб і ноги.

Пересування на полі бою

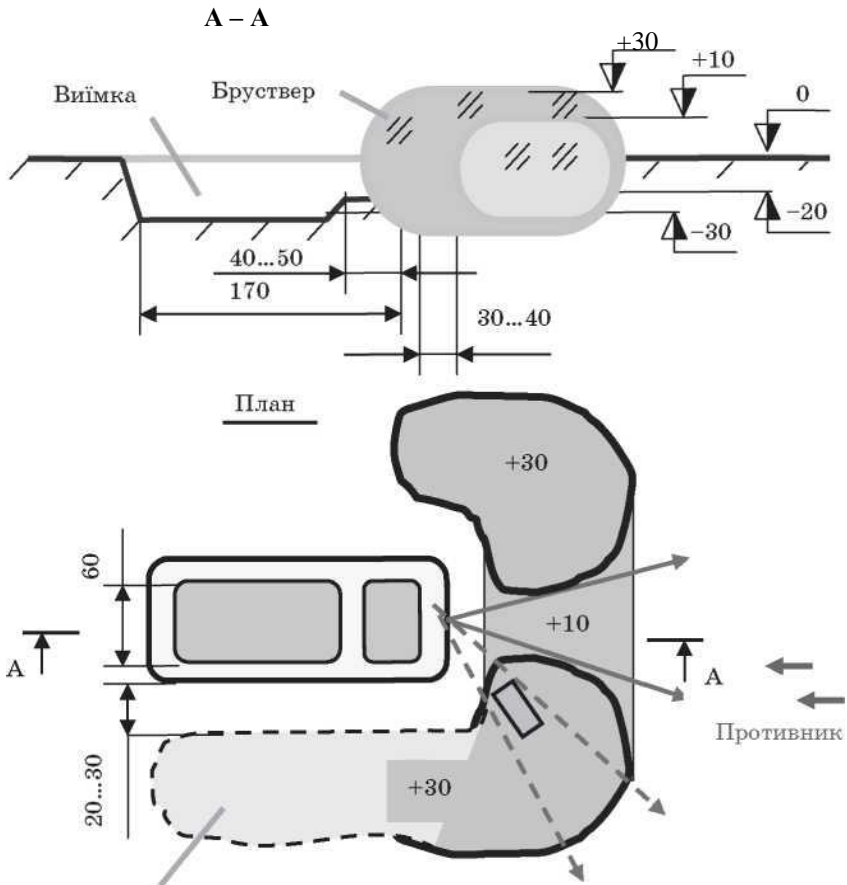

*Нарощування брустверу на всю довжину  
окопу для ведення флангового вогню  
Окоп для стрільби із автомата лежачи*

Місце для стрільби (окоп) зовні нічим не повинно відрізнятися від навколишньої місцевості і повинно бути замасковано. Із закінченням відривання окопу для стрільби лежачи, якщо не передбачається заглиблення до повного профілю, його ретельно маскують (вводять противника в оману відносно наявності окопу на вогневій позиції). З цією метою окоп дообладнується під вид і колір місцевості: бруствер розрівнюють лопатою й обкладають

маскувальним покриттям – табельною маскувальною сіткою або пристосовують місцеві матеріали (дерен, трава, сніг, гілля дерев тощо).

Вихідне положення навчального взводу (відділення) – на ділянці оборони, у розімкненому на два кроки одношеренговому (двошеренговому) строю.

1. Назвати навчальне питання № 2.

2. Визначити кожному навчальному відділенню ділянку місцевості (позицію) на відстані 50 м з інтервалами між місцями для стрільби – два кроки.
3. Поставити тактичне завдання на пересування на полі бою одночасно всім відділенням й відпрацювати норматив № 1,3 (Пересування на полі бою перебіжками і переповзанням).
4. З приготуванням учнів до стрільби (лежачи) поставити завдання на відривання кожним окопу для стрільби лежачи, уточнивши кожному ним вибране місце.
5. Уточнити (шляхом опитування й нагадування) розміри окопу для стрільби лежачи й послідовність його відривання.
6. Протягом відривання (обладнання) окопів відпрацювати епізодами навчальне питання № 3.
7. Досягти завершення обладнання окопів протягом 30 хвилин.

**Примітки.** Дообладнання окопів здійснювати без порушення порядку відпрацювання навчальних питань заняття. Одиночні окопи об'єднуються (траншеєю) в окоп на відділення в ході наступних занять, що стосуються дій відділення в обороні.

### **3. Підготовка до ведення вогню: вивчення місцевості, визначення відстані до орієнтирів, ділянок місцевості, закритих і які не прострілюються, імовірних шляхів руху противника, способів ведення вогню**

ЧАС: у ході відпрацювання навчального питання № 2.

Важлива інформація

Послідовність вивчення місцевості: визначення її загального характеру; вивчення прохідності і захисних властивостей; детальне вивчення умов спостереження і маскувальних властивостей, ведення вогню і орієнтування.

Оглядаючи рельєф, дороги, рослинне покриття, солдат виявляє перешкоди (яри, лощини, канали, вирви тощо), що впливають на його пересування у пішому порядку. Він визначає, наскільки місцевість забезпечує достатній огляд (спостереження) й обстріл цілей із окопу та його маскування, приховане пересування й орієнтування в ході бою.

Відстань до орієнтира визначають: окомірною, проміром кроками, за допомогою бінокля або приладів спостереження і прицілювання (елементів зброї), за показаннями спідометрів машин, за часом і середній швидкості руху.

Ці способи застосовують під час витримування напрямку руху або при простих способах цілевказання, коли немає необхідності визначати відстань з високою точністю.

Окомір – основний, простий і швидкий спосіб визначення відстаней неозброєним оком. Сутність цього способу в тім, що чим ближче предмет, тим чіткіше він проглядається. Точність окомірною способом: для дистанцій до 1000

м похибка не перевищує 10-15 % відстані. Окомірно, за відрізками місцевості, визначається відстань до орієнтирів, що знаходяться на рівній місцевості, при цьому умовно відкладають від себе до орієнтира добре відкладений у зоровій пам'яті відрізок (100, 200, 400 м) місцевості. Окомірно також визначають відстань за ступенем видимості орієнтира та його уявній величині. Наприклад, якщо орієнтиром вибраний будинок, то з відстані 600-500 м можна розрізнити деякі деталі будівлі (двері, вікна).

Спосіб визначення відстані до орієнтирів за допомогою бінокля, елементів прицілювання й підручних предметів зводиться до виміру в тисячних кута, під яким спостерігається орієнтир та наступному вирішенні задачі: по співвідношенню лінійної величини і кутової величини орієнтира визначають відстань до нього. Ця пропорція носить назву формули тисячної.

Похибка вимірювання відстаней за кутковими величинами об'єкта не перевищує 8 % від відстані, що визначається за умови, що розміри орієнтира відомі достатньо точно, а величина кута, під яким спостерігається орієнтир, не перевищує 300 тисячних (3-00).

**Вивчення місцевості.** Солдат вивчає місцевість безпосереднім оглядом.

Визначаючи загальний характер місцевості, солдат робить висновок про доступність діяти у пішому порядку, особливо при зміні місця для стрільби (вогневої позиції).

У результаті вивчення прохідності солдат визначає: вигідні для руху дороги (доріжки) у потрібному (заданому) напрямку та вірогідну швидкість руху на окремих ділянках; шляхи обходу ділянок руйнувань і зараження; напрямки сприятливого маневрування в бою.

Вивчення захисних властивостей здійснюється з метою визначити природні укриття, які можна використати для свого захисту, а також які захисні властивості місцевості можна використати під час обладнання окопу (інших фортифікаційних споруд) для солдата.

У результаті вивчення умов спостереження і маскувальних властивостей солдат встановлює: місця, з яких відкривається найкращий огляд місцевості; ступінь оглядання противником ділянки місцевості і різних об'єктів (наприклад, позиції відділення); наявність природних масок, що приховують солдата від наземного і повітряного спостереження.

Умови ведення вогню і орієнтування вивчаються з метою: визначити, наскільки вказане (вибране) місце для стрільби дозволяє вести вогонь у заданому секторі стрільби чи напрямку; визначення ділянок місцевості, які не прострілюються стрілецькою зброєю; визначення можливості використання орієнтирів для доповіді про результати спостереження (витримування заданого напрямку руху). Можливість ведення вогню у заданому секторі (напрямку) встановлюється послідовним наведенням автомата (кулемета) на різні місцеві предмети.

Визначення відстані до орієнтирів. Солдат в обороні визначає відстань до орієнтира на око (окомірно), за допомогою бінокля, елементів прицілювання

зброї і підручних предметів. Ці способи застосовуються при простих способах цілевказання, коли немає необхідності визначати відстань з високою точністю.

Визначення відстаней до орієнтирів на око (окомірно) – основний, простий і швидкий спосіб визначення відстаней неозброєним оком. За цим способом солдат визначає відстань до орієнтира по відрізкам місцевості, за ступенем його видимості й уявній величині.

За допомогою польового бінокля, елементів прицілювання зброї, підручних предметів солдат визначає відстань до орієнтира у випадку, коли відома його лінійна величина (висота, ширина) або ж лінійна величина елементів зброї, підручного предмета.

Визначення закритих ділянок місцевості, і які не прострілюються. Залежно від ступеня закритості (за умовами маскуваннн і спостереження) місцевість поділяється на закриту, напівзакриту і відкриту. На відкритій місцевості забезпечується достатній огляд і обстріл цілей, але утрудняється приховане пересування солдата, розміщення і маскуваннн окопу. На закритій місцевості (лісні, гірські райони, у населених пунктах) навпаки, полегшується приховане пересування солдата, але сильно утрудняється спостереження, орієнтування і веденнн всіх видів вогню.

У результаті визначення загального характеру місцевості виробляється висновок не тільки про доступність району (окремих його напрямків) для дій солдата у пішому порядку, а й намічають об'єкти (напрямки) на ділянці місцевості для безпосереднього огляду.

Щоб визначити ділянки місцевості (напрямки, які не прострілюються на ділянці місцевості), під час вивчення умов веденнн вогню солдат визначає: у лісі – можливості веденнн вогню вдовж доріг, стежок, просік; вплив конфігурації узлісся на веденнн флангового і перехресного вогню; у населеному пункті – планування вулиць, характер забудови, наявність будівель із підвальними приміщеннями для веденнн флангового і перехресного вогню; біля водних перешкод – можливість веденнн вогню на підступах до водної перешкоди.

Визначення імовірних шляхів руху противника, способів веденнн вогню. Солдат вивчає місцевість на її доступність як для своїх дій, так і для дій противника. Характер місцевості (закритість, прохідність, наявність перешкод та інше) визначатимуть шляхи руху противника і вплинуть на його дії. Детально вивчивши місцевість до можливих рубежів, з яких діятиме противник у наступі, солдат може передбачити його імовірні шляхи руху, вибрати той чи інший спосіб веденнн вогню. Наприклад, на віддалених (від позиції відділення в обороні) напівзакритих шляхах руху противник може з'являтися кожний раз у новому місці, отже, противника слід уражати швидкими (одна за одною) чергами. Противник, який атакує на відкритій місцевості з відстані 200 м і ближче, уражається довгими чергами з розсіюванням куль по фронту цілі

Вихідне положеннн навчального підрозділу – на ділянці оборони, в місцях відриванннн і маскуваннн окопів.

1. Назвати навчальне питання № 3. У ході розгляду навчального питання відпрацювати наступні епізоди.

Вивчення місцевості

а) Під час визначення загального характеру

1. Вказати, що солдат вивчає місцевість, як правило, безпосереднім оглядом, у такій послідовності: визначає її загальний характер; вивчає прохідність і захисні властивості; детально вивчає умови спостереження і маскувальні властивості, ведення вогню і орієнтування. Під час огляду місцевості він повинен визначити, наскільки місцевість забезпечує достатнє спостереження та стрільбу із окопу і його маскуванню, приховане пересування і орієнтування в ході бою.

2. Поставити завдання: в ході відривання окопів визначити загальний характер ділянки місцевості (навколо свого окопу і в напрямку стрільби на дальність прямого пострілу); доповісти про доступність діяти на ділянці (вогневій позиції) у пішому порядку.

3. Заслухати доповідь одного-двох учнів з місць відривання окопів про результати визначення загального характеру місцевості.

б) Під час вивчення прохідності і захисних властивостей

1. Указати, що солдат вивчає прохідність з метою визначення вигідних для руху доріг (напрямоків руху), шляхів обходу перешкод; він вивчає захисні властивості й визначає можливі укриття для свого захисту та які природні матеріали пристосувати для маскуванню окопу.

2. Поставити завдання: в ході відривання окопів вивчити прохідність і захисні властивості ділянки місцевості навколо свого окопу і в напрямку стрільби на дальність прямого пострілу; доповісти про вигідні напрямки руху в ході зміни місця стрільби (вогневої позиції) та які захисні властивості ділянки місцевості можна використати для маскуванню свого окопу.

3. Заслухати доповідь одного-двох учнів з місць відривання окопів про результати вивчення прохідності і захисних властивостей ділянки місцевості під час вивчення умов спостереження і маскувальних властивостей, ведення вогню і орієнтування.

1. Вказати, що солдат вивчає умови спостереження і маскувальні властивості ділянки місцевості з метою визначення напрямків, з яких місцевість найкраще проглядається і приховує дії солдата в бою; під час вивчення умов ведення вогню (наведенням своєї зброї) і орієнтування він визначає, наскільки ділянка місцевості у напрямку стрільби забезпечує найкращий обстріл цілей противника, де обстріл неможливий, а також визначає (встановлює місцезнаходження) які орієнтири він використовуватиме для доповіді про результати свого спостереження.

2. Поставити завдання: в ході відривання окопів вивчити умови спостереження і маскувальні властивості, ведення вогню і орієнтування ділянки місцевості навколо свого окопу і в напрямку стрільби на дальність прямого пострілу; доповісти про напрямки найкращого ведення вогню і спостереження

та напрямки, з яких місцевість не проглядається і не прострілюється. Указати на місцевості вибрані (встановлені) орієнтири й дальності до них.

**3.** Заслухати доповідь одного-двох учнів з місць відривання окопів про результати вивчення умов спостереження і маскувальних властивостей, ведення вогню і орієнтування.

Визначення відстані до орієнтирів

а) Окомірним способом

1. Указати, що цим способом солдат визначає відстань до орієнтира переважно на рівній місцевості. Показати на місцевості відрізок 100 м, наказати запам'ятати його.

2. Поставити завдання: визначити дальність до орієнтира (вибрати на місцевості й указати його) шляхом відкладання від себе й до орієнтира необхідної кількості 100-метрових відрізків, доповісти про результат вимірювання.

3. Заслухати доповідь одного-двох учнів з місць відривання окопів про результати визначення відстані до орієнтира, визначенням відстані за кутовими (лінійними) величинами орієнтира.

1. Указати, що цим способом солдат визначає відстань до орієнтира у випадку, коли відома лінійна величина (висота, ширина) орієнтира (елементів зброї і підручного предмета), до якого визначається відстань.

2. Поставити завдання: визначити дальність до орієнтира (вибрати на місцевості й указати його ширину) з допомогою наведення мушки автомата, доповісти про результат вимірювання.

3. Заслухати доповідь одного-двох учнів з місць відривання окопів про результати визначення відстані до орієнтира.

Визначення закритих ділянок місцевості і, які не прострілюються

1. Указати напрямок (наприклад, у лісі, вдовж дороги чи інший) й поставити завдання визначити можливості ведення вогню вдовж указанного напрямку; заслухати доповідь одного-двох учнів.

Визначення імовірних шляхів руху противника, способів ведення вогню

1. Доповісти, наприклад, про появу групи піхоти противника у напрямку орієнтира першого (вказати на місцевості).

2. Поставити завдання визначити шлях імовірного руху групи піхоти й вибрати спосіб ведення вогню; заслухати доповідь одного - двох учнів.

### **3. Спостереження за полем бою.**

ЧАС: 5 хвилин

Солдат в обороні веде спостереження за полем бою, як правило, з місця (із окопу), у вказаному секторі обстрілу (напрямку). У ході організації безпосередньої охорони командир відділення вказує особовому складу порядок ведення спостереження за місцевістю, повітрям і сигналами командира відділення, при цьому вказує: орієнтири, відомості про

противника, район особливої уваги, порядок доповіді.

Спостереження ведеться незброєним оком. При цьому особлива увага звертається на скриті підступи до противника. Місцевість оглядається справа наліво від ближніх предметів (орієнтирів) до дальніх. Ретельно виявляються демаскуючі ознаки противника: блиск, шум, качання гілок дерев і кущів, поява нових дрібних предметів, зміна положення і форми місцевих предметів інше. За наявності бінокля, солдат може більш ретельно вивчити окремі предмети чи ділянки місцевості, при цьому він приймає міри, щоб блиск стекол бінокля не виявив місця свого розміщення.

Про помічені цілі на полі бою солдат негайно доповідає командирю, вказуючи їх розташування. Ціль указується усно або ж встановленим сигналом (наприклад, трасуючими кулями у напрямку виявленої цілі).

Солдат, що діє у бойовому порядку свого підрозділу та веде спостереження, про помічені цілі негайно доповідає командирю, вказуючи їх розташування на полі бою від напрямку руху або відносно орієнтирів.

Положення цілі відносно напрямку руху вказується усно в такій послідовності: напрямок виявленої цілі відносно себе; характерний місцевий предмет, на якому (біля якого) виявлено ціль; тип виявленої цілі. Наприклад: «Прямо – міст, на мосту – група піхоти».

Положення цілі відносно найближчого до неї орієнтира вказується усно в такій послідовності: порядковий номер орієнтира; напрямок розташування цілі та відстань до цілі відносно орієнтира; характерний місцевий предмет та ціль, яку виявлено. Наприклад: «Орієнтир перший, вправо 50 під деревом – кулетет».

Під час спостереження декількох цілей одночасно для доповіді вибирається найбільш важлива, віддалена й уразлива ціль, а з однаково важливих – найближча і легко уразлива

Вихідне положення навчального підрозділу – на ділянці оборони, в одношеренговому (двошеренговому) строю.

1. Назвати навчальне питання № 4.

2. Нагадати способи і порядок ведення спостереження за полем бою, розміри грудної (0,5 м на 0,5 м), поясної (1,0 на 0,5 м) і ростової (1,5 м на 0,5 м) фігури.

3. Показати перед фронтом позиції відділення ділянку місцевості глибиною до 50 м та її мішеневу обстановку.

4. Довести тактичну обстановку (вказати встановлені орієнтири, відомості про противника встановленими мішенями у напрямку спостереження та стрільби) й поставити завдання на спостереження (порядок ведення, доповідь про результати) із окопів у положенні лежачи, за умовами нормативу № 3 «Спостереження за полем бою».

5. Перевірити вміння учнів вести спостереження, для чого наказати одному із учнів доповісти про виявлені цілі та їх положення на місцевості відносно орієнтирів. Інші учні під час доповіді уважно слухають. Перевірку здійснити



неодноразово.

6. Провести аналіз доповіді учня про результати спостереження. Звернути увагу на точність визначення положення цілей відносно орієнтирів.

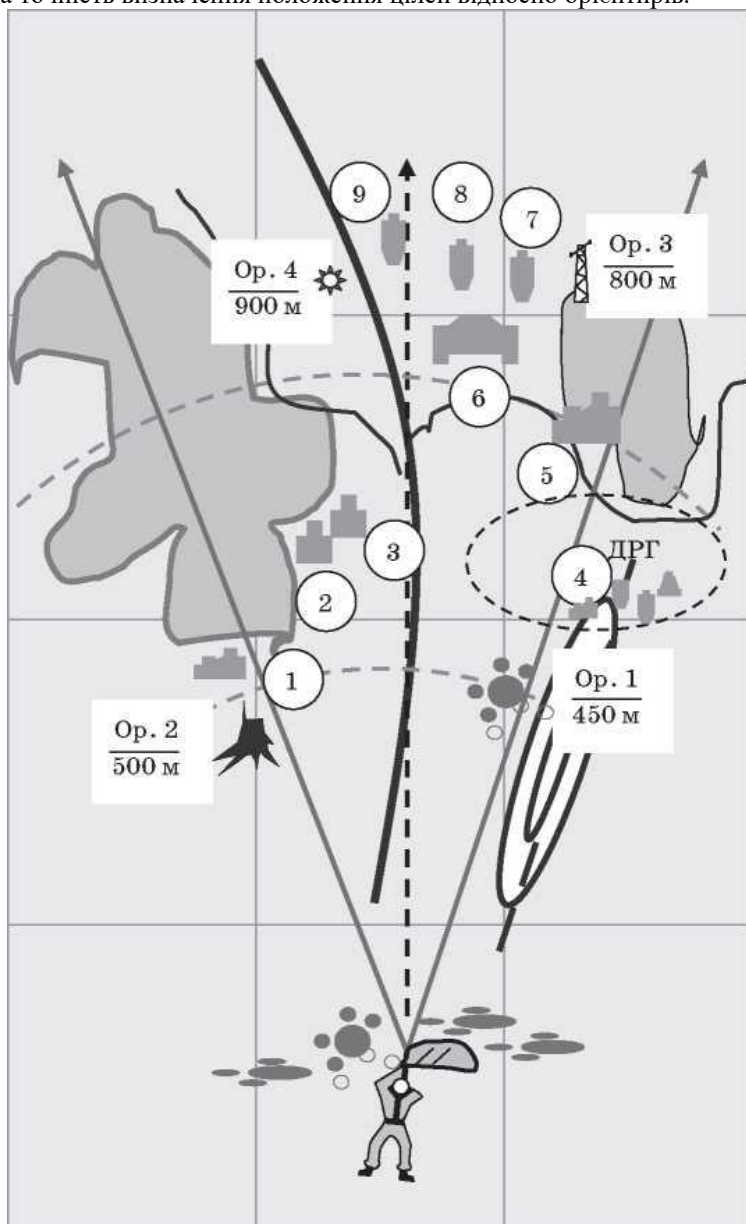

Графіка спостереження за противником

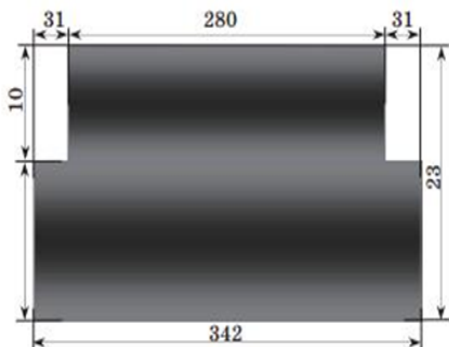

Танк  
(мішень № 12)

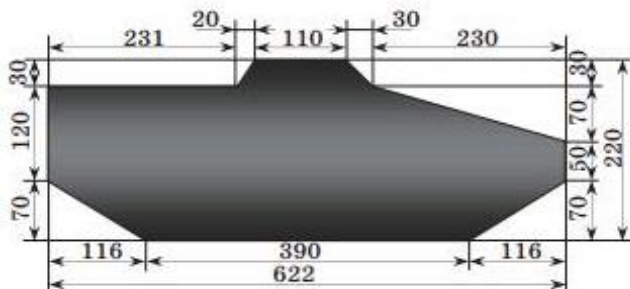

БМП  
(мішень № 14а)

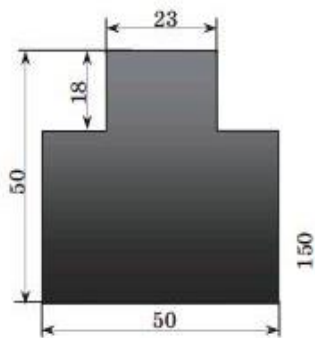

Грудна фігура  
(мішень № 6)

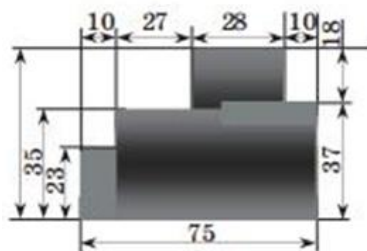

Ручний кулемет  
(мішень № 10)

Мішенева обстановка на позиції відділення у напрямку спостереження створюється завчасно або ж у ході відпрацювання навчального питання № 3. Застосовуються мішені курсу стрільб з розмірами, зменшеними у 10 разів, які встановлюються на дальність у 10 разів меншу відносно дальності, що зазначається в умовах виконання вправ з вогневої підготовки. Наприклад,

грудна фігура (мішень № 6) за умовами вправи бойових стрільб із автомата розміщується на дальності 100 м. У нашому випадку мішень розмірами 50 мм х 50 мм встановлюється на дальності 10 м; розміри всіх інших мішеней – у міліметрах, якщо дальність їх встановлення зменшується у 10 разів.

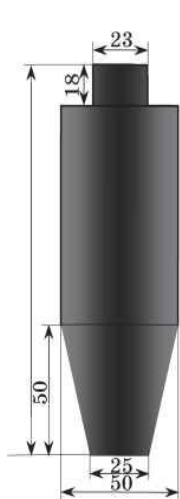

*Ростова фігура  
(мішень № 8)*

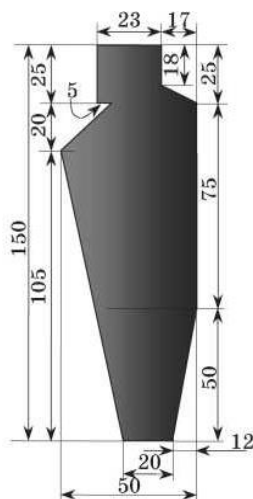

*Ростова фігура  
(мішень № 8а)*

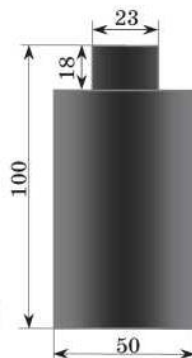

*Поясна фігура  
(мішень № 76)*



### *III. Заключна частина (час: 2 хвилини)*

**Підсумки заняття:** досягнення цілей викладання, оцінювання можливостей учнів.

## План-конспект 36

### *Тактична підготовка:*

1. Солдат у бою.
2. Дії солдата в бою
3. Дії солдата в бою у складі бойової групи

### *Заняття 2*

#### **Дії в обороні під час відбиття атаки противника**

1. Дії під час артилерійського (мінометного) обстрілу з боку противника. Ведення вогню за командою командира і самостійно, оцінка і вибір цілі, прицілу і точки прицілювання.
2. Знищення противника, що атакує, вогнем зі стрілецької зброї і гранатою. Бій з противником, що увірвався в траншею, допомога товаришу вогнем і гранатою.
3. Зміна вогневої позиції (місця для стрільби), самопомога при пораненнях.
4. Дії за сигналами оповіщення.
5. Дії солдата у складі бойової групи в ході оборони.

### *Цілі:*

- спрямувати заняття на удосконалення знань, набуття вмінь і навичок щодо дій солдата в обороні;
- навчати учнів тактичних дій, що стосуються дій солдата в обороні під час відбиття атаки противника, в тому числі у складі бойової групи;
- досягти практичних навичок щодо знищення противника вогнем із автоматичної зброї і гранатою, самостійно і у складі бойової групи..

Форма і методи: тактико-стройове заняття з тактичної підготовки; пояснення, показ, тренування.

Місце: тактичне поле (навчально-тренувальний комплекс)

Забезпечення:

**методичне**

1. Програма предмета 2022.
2. Бойовий статут Сухопутних військ, ч. III.
3. Захист Вітчизни. Тактична підготовка: навчально-методичний посібник, Черкаси, 2009.
4. Курс стрільб зі стрілецької зброї і бойових машин, Київ, 2009.
5. Підручник сержанта механізованих військ, Київ, 2006.
6. Порадник воїну сил територіальної оборони, Київ, 2022.
7. Плакати з тактичної підготовки

## **Матеріальне**

Макети автомата, піхотні лопатки, спорядження та імітаційні гранати – на кожного учня; прапорці червоні та жовті (білі) – на кожного командира; комплект позначок для створення тактичної обстановки, мішенева обстановка: мішень № 6 (грудна фігура), мішень № 7 (поясна фігура), мішень № 10 (ручний кулемет); список навчального взводу (відділення), списки зведених відділень (за необхідності).

## ***ХІД УРОКУ***

### *I. Вступна частина (час: 3 хвилини)*

*1. Доповідь командира навчального взводу, військове вітання, перевірка наявності учнів*

*2. Доведення теми, навчальних питань заняття і цілей викладання. Заходи безпеки. Схема та особливості заняття*

Заходи безпеки

**УВАГА! БЕЗПЕКА ЗАНЯТТЯ ЗАБЕЗПЕЧУЄТЬСЯ ЙОГО ЧІТКОЮ ОРГАНІЗАЦІЄЮ, СУВОРИМ ДОТРИМАННЯМ ЗАХОДІВ БЕЗПЕКИ, ЯКІ ВИЗНАЧАЮТЬСЯ СТАТУТАМИ, КУРСОМ СТРІЛЬБ, ВІДПОВІДНИМИ КЕРІВНИЦТВАМИ ТА НАСТАНОВАМИ.**

**1.** Установити заходи безпеки цього заняття, залежно від місця проведення навчально-польового збору, забезпечити постійний контроль за їх дотриманням.

**2.** Перевірити справність навчальної зброї та військово-технічного майна, що використовуватиметься під час заняття, звернувши особливу увагу на знання

учнями правил поводження з ними.

3. Перевірити справність та припасування одягу (обмундирування), спорядження й засобів індивідуального захисту учнів з урахуванням пори року.

4. Вимагати від учнів суворого дотримання вимог пожежної безпеки під час проведення заняття у лісистій місцевості та в інших пожежонебезпечних місцях.

5. Визначати маршрути руху в пішому порядку та порядок пересування учнів у ході заняття, особливо під час зміни місць для стрільби.

6. Використовувати під час заняття тільки технічно справне навчальне обладнання, зразки озброєння та військово-технічне майно.

7. Навчальні питання відпрацьовуються послідовно, неодноразово (за необхідності), всім складом навчального відділення, одночасно всіма бойовими групами або відділеннями (за наявності двох і більше відділень у навчальному підрозділі).

8. На тактичному полі (навчально-тренувальному комплексі) ділянка оборони для дій учнів у складі навчального підрозділу удосконалюється. Ділянка оборони повинна забезпечувати імітацію тактичних дій солдата у складі механізованого відділення в ході оборони.

## *II. Основна частина (час: 40 хвилин)*

### *Зміст і технологія навчання*

## **Дії в обороні під час відбиття атаки противника**

**I. Дії під час артилерійського (мінометного) обстрілу з боку противника. Ведення вогню за командою командира і самостійно, оцінка і вибір цілі, прицілу і точки прицілювання.**

ЧАС: 10 хвилин

Важлива інформація

Під час постановки (уточнення) вогневих завдань командира вказують: кому (якому підрозділу); де (цілевказання); що (найменування цілі) і завдання (знищення, придушення або зруйнування тощо).

Цілевказання може здійснюватися від орієнтирів (місцевих предметів) і від напрямку руху (атаки), за азимутальним покажчиком, трасуючими кулями і снарядами, розривами снарядів, сигнальними засобами, а також наведенням приладів і зброї в ціль.

Корегування вогню здійснюється від місця розташування цілі, орієнтирів (місцевих предметів) і розривів снарядів із вказівкою величини відхилення за дальністю і напрямком

На початку бою противник може вести розвідку поодинокими солдатами і дрібними групами, здійснювати вогневу підготовку свого наступу (в ході розгортання підрозділів на місцевості для атаки), а також нанести ядерний удар.

З виявленням противника відділення за сигналом (командою) командира відділення або спостерігача негайно приводиться в бойову готовність. Дрібні та більш чисельні групи противника, що наближаються до відділення, знищуються вогнем чергового засобу, а за необхідності вогнем усього відділення. Солдат на початку бою веде вогонь, як правило, у складі відділення (взводу) і знищує цілі, що вказуються командиром.

Під час вогневої підготовки противника солдат, якщо він не призначений спостерігачем, разом з іншими солдатами відділення укривається від ракетно-артилерійського вогню противника в окопі із протиосколковим козирком, підбрустверній протиосколковій ніші, бліндажі, на дні окопу (траншеї) або в бойовій машині піхоти (бронетранспортері) в готовності швидко зайняти своє місце на позиції для відбиття атаки.

Командир відділення і спостерігач, чергові вогневі засоби ведуть спостереження з метою своєчасно виявити момент переходу противника в атаку. У випадку знищення противником, під час вогневої підготовки, частини вогневих засобів командир відділення негайно уточнює завдання особовому складу, який залишився, з метою відновлення системи вогню.

З виявленням переходу противника в атаку, за командою командира відділення (сигналом спостерігача) солдат негайно пригтовляється до бою у своєму окопі. Вогонь по противнику, що просувається до переднього краю, солдат відкриває з наближенням його на дальність дійсного вогню своєї зброї. З підходом противника до переднього краю на дистанцію до 400 м вогонь доводиться до найбільшого напруження.

Якщо солдат веде вогонь самостійно, він оцінює ті цілі (місце розташування й характер їх дій), що з'являються та рухаються у секторі стрільби (напрямку його стрільби), й вибирає ціль для обстрілу. Першочерговими для знищення вибираються найбільш небезпечні і важливі цілі, наприклад, кулеметники, снайпери, командири і спостерігачі противника. На кожен нову важливу ціль солдат переносить вогонь негайно. Рівні за важливістю цілі солдат оцінює з точки зору їх розташування й вибирає для обстрілу найближчу та найбільш уразливу. Приціл і точку прицілювання він вибирає з таким розрахунком, щоб середня траєкторія проходила посередині вибраної для обстрілу цілі. При стрільбі на дальності до 400 м вогонь ведеться з прицілом 4 або <П>, при цьому солдат прицілюється у нижній край, якщо ціль – грудна, або в її середину, якщо – ростова. При неможливості в ході бою змінити приціл, вогонь ведеться з прицілом, що відповідає дальності прямого пострілу, із прицілюванням у нижній край цілі.

Дальність до цілі солдат визначає, як правило, окомірно, та з допомогою елементів прицілювання зброї. Якщо ціль виявлена біля орієнтира, відстань до якого відома, солдат на око враховує віддалення цілі від орієнтира й визначає її дальність

Вихідне положення навчального підрозділу – на ділянці оборони, в одношереновому строю.

1. Назвати навчальне питання № 1. У ході розгляду навчального питання відпрацювати наступні епізоди.

Дії під час артилерійського (мінометного) обстрілу противника

1. Вказати, що противник, з метою забезпечення розгортання своїх підрозділів на місцевості для атаки, веде розвідку й здійснює вогневу підготовку свого наступу, а також може нанести ядерний удар.

2. Подати команду «Відділення, артилерійський обстріл противника, укритися на дні своїх окопів, в окопи – бігом – РУШ».

3. Переверити виконання команди оглядом окопів для стрільби лежачи, вказати на неправильне положення під час укриття в окопі. Заслухати доповідь одного-двох учнів про порядок укриття солдат в окопі під час артилерійського обстрілу.

4. Подати команду на прийняття положення стоячи в окопі, із автоматом у правій руці. Звернути увагу, що під час мінометного обстрілу осколки мін діють, як правило, зверху вниз, отже, захист солдата від їх дії знижується.

Ведення вогню за командою командира і самостійно, оцінка і вибір цілі, прицілу і точки прицілювання

а) За командою командира відділення

1. Указати, що противник, на початку оборонного бою, веде розвідку спостереженням. Спостерігач противника виявлений на дальності 600 м від переднього краю (позиції відділення), з правого флангу. Командир взводу прийняв рішення знищити спостерігача противника вогнем снайпера. В команді на відкриття вогню він указує: кому стріляти, ціль, приціл (цілик) і точка прицілювання. Показати на місцевості ціль, що може імітувати спостерігача противника або ж встановити на ділянці місцевості мішень № 7 (поясну фігуру) у напрямку стрільби на відстані 20 м від позиції відділення.

2. Подати команду за командира відділення, наприклад, «Відділення, лежачи – ДО БОЮ» й наказати кожному діяти як снайпер й доповісти про готовність до бою. Поставити вогневе завдання, наприклад, «Снайперу, по спостерігачу, шість, під ціль – ВОГОНЬ».

3. Подати команду «Стій» і заслухати доповідь одного-двох учнів з місць стрільби (із окопів) про результати ведення вогню.

4. Указати, що на дальності 300 м від позиції відділення, з правого флангу атакує піхота противника. Командир відділення прийняв рішення знищити



противника вогнем автоматника (кулеметника), що займає місце для стрільби (вогневу позицію) на правому фланзі позиції відділення.

5. Подати команду за командира відділення, наприклад, «Відділення – ДО БОЮ» й наказати кожному діяти в якості автоматника (кулеметника). Поставити вогневе завдання, наприклад, «Автоматнику (кулеметнику) по атакуючій піхоті – ВОГОНЬ».

6. Подати команду «Стій» і заслухати доповідь одного-двох учнів з місць стрільби (із окопів) про результати ведення вогню.

7. Подати команду на прийняття положення стоячи в окопі, із автоматом у правій руці. Пояснити, що в команді на відкриття вогню на дальності менш ніж 400 м приціл і точка прицілювання можуть не вказуватися.

б) Самостійно.

1. Зосередити навчальний підрозділ біля одного із окопів ділянки оборони. Вказати, що солдат у бою веде вогонь за командою і самостійно. За командою солдат веде зосереджений вогонь (у складі відділення, бойової групи) під час обстрілу групових і найбільш важливих одиночних цілей. Пояснити, що по мірі наближення противника до переднього краю управління вогнем ускладнюється, тому солдат все більше веде вогонь самостійно, короткими або довгими чергами по цілям, що з'являються та рухаються у вказаному напрямку стрільби. Першими для обстрілу солдат вибирає найбільш небезпечні і важливі цілі, а з появою нової важливої цілі – переносить на неї вогонь негайно. Рівні за важливістю цілі солдат оцінює з точки зору їх розташування й вибирає для обстрілу найближчу та найбільш уразливу.

2. Встановити з інтервалом 1-2 м на ділянці місцевості у напрямку стрільби: мішень № 6 (грудна фігура) на дальності 10 м; мішень № 7 (поясна фігура) на дальності 20 м і мішень № 10 (ручний кулемет) на дальності 10 м. Наказати одному із учнів приготуватися у окопі для стрільби лежачи й самостійно виявити цілі, вибрати найбільш важливу із цілей й вибрати для неї приціл і точку прицілювання, відкрити вогонь.

3. Змінюючи дальність установки мішеней, досягти вміння учнями визначати найбільш небезпечні і важливі цілі для першочергового обстрілу.

#### **ПРИМІТКА. ПРО ФОРМУ І РОЗМІРИ (У МІЛІМЕТРАХ) МІШЕНЕЙ.**

**2. Знищення противника, що атакує, вогнем зі стрілецької зброї і гранатою. Бій з противником, що увірвався в траншею, допомога товаришу вогнем і гранатою**

ЧАС: 15 хвилин

В обороні кожен солдат, діючи у складі механізованого відділення, уміло використовуючи свою зброю, фортифікаційні спорудження, загородження і

вигідні умови місцевості, здатний знищити велику кількість живої сили противника та успішно вести боротьбу з його танками та іншими броньованими машинами.

Механізоване відділення може розподілятися на бойові групи, які створюються у складі 2-3 і більше військовослужбовців.

Солдати, що озброєні автоматами, кулеметом і автоматичним гранатометом знищують противника, який спішується, зосередженим вогнем своєї зброї. Піхота противника, що спішилася, відсікається від танків і інших броньованих машин загороджувальним вогнем і знищується зосередженням вогню зброї групи солдат.

Під час подолання загороджень перед переднім краєм прицільний вогонь, що веде солдат із стрілецької зброї, є найбільш ефективним, оскільки загородження знижують темп наступу противника.

При наближенні піхоти противника до окопів на відстань 30- 40 м солдат знищує її вогнем своєї зброї, разом з іншими солдатами відділення закидає піхоту ручними гранатами.

Перед метанням гранати зброя лівою рукою кладеться на бруствер, із гранати (у правій руці) висмикується запобіжна чека. Метання виконується правою рукою, що відводиться разом із гранатою вгору і назад до відказу. Для цього, спираючись на ліву руку, солдат різко випрямляє трохи зігнуті ноги і кидає гранату в ціль. Після кидка оборонної (протитанкової) гранати солдат негайно укривається в окопі (траншеї), а після вибуху швидко приготується до стрільби (змінює позицію).

Солдат може діяти у складі однієї з бойових груп, яка знищує противника, що увірвався в траншею (хід сполучення). При діях у першій групі солдат просувається її дном і вогнем упритул, багнетом, гранатою знищує противника, а під час дій у другій групі діє з одного з боків траншеї (ходу сполучення), знищує противника, який намагається її покинути або надати допомогу тим, хто діє в ній, вогнем і гранатою підтримуючи дію першої групи.

Солдати противника, що увірвалися в окоп, траншею (на бойову позицію відділення), знищуються і в рукопашній сутичці. З метою самозахисту солдат приймає положення готовності до бою. Засоби боротьби (автомат, піхотна лопатка, ніж) утримує перед собою на рівні очей, масу тіла рівномірно розподіляє на дві напівзігнуті ноги.

Захищаючись від уколів багнетом солдат діє своєю зброєю – відбиває противника вбік кінцем ствола чи багнетом по його зброї. Вслід за відбивом проводить можливу на момент самозахисту атаку противника, наприклад, наносить удар магазином автомата з короткого замаху від тулуба тичком прямо, зближуючись з противником кроком (випадом) уперед. Від уколу багнетом солдат може нанести своєю зброєю укол багнетом з випадом лівою ногою в сторону, висмикнути багнет і прийняти готовність до бою або приготуватися до інших дій в обороні.

Для упередження уколу багнетом солдат наносить удари прикладом у

голову противника – поворотом тулуба вліво і різким рухом зброї правою рукою наліво.

У рукопашній сутичці без зброї: у противника зброя виринається, відводиться, а потім противник обеззброюється.

Пересування противника вдвож траншеї і ходу сполучення затримується вогнем зі стрілецької зброї, швидкою установкою завчасно підготовлених рогаток, їжаків і других переносних загороджень. Якщо противник атакує бойову позицію сусіднього відділення, солдат надає допомогу сусіду своїм вогнем з флангу. Для ведення вогню по противнику, що обходить позицію відділення, солдат може зайняти запасний окоп або окопчик у траншеї (ході сполучення). У випадку, якщо противник обходить позицію відділення, солдат продовжує стійко її обороняти.

З відбиттям атаки солдат негайно приводить у порядок свою зброю, поповнює боєприпаси, відновлює ушкодження окопу (змінює вогневу позицію) і готується до відбиття наступної атаки.

Вихідне положення навчального підрозділу – на ділянці оборони, в окопах, у положенні для стрільби лежачи.

1. Назвати навчальне питання № 2. У ході розгляду навчального питання відпрацювати наступні епізоди.

Знищення противника, що атакує, зосередженням вогню стрілецької зброї і гранатою.

1. Указати, що солдат у бою веде вогонь за командою і самостійно. Пояснити, що по мірі наближення противника до переднього краю вогонь відділення доводиться до найвищої напруги. За командою солдат веде зосереджений вогонь (у складі відділення, бойової групи) під час обстрілу групових і найбільш важливих одиночних цілей. Наприклад, вогонь відділення зосереджується по піхоті, що спішується. Показати на місцевості групову ціль, що може імітувати спішування бойової групи противника або ж встановити на дальності до 50 м на ділянці місцевості мішені, що імітують бойову групу піхоти противника: мішень № 7 (поясна фігура); мішень № 8 (ростова фігура) в кількості 2 шт., у напрямку стрільби з інтервалом до 1 м, на відстані 20 м від позиції відділення.

2. Подати команду за командира відділення, наприклад, «Відділення – ДО БОЮ» й наказати кожному діяти як автоматник. Поставити вогневе завдання, наприклад, «Автоматникам, по групі піхоти, п'ять, у пояс – ВОГОНЬ».

3. Змінюючи дальність і напрямок (з правого або лівого флангу) установки мішеней, досягти вміння учнями зосереджувати й вести фронтальний і фланговий вогонь по противнику, що атакує.

4. Указати, що при наближенні піхоти противника до окопів (траншеї) на відстань 30-40 м солдат знищує її вогнем своєї зброї, разом з іншими солдатами відділення закидає піхоту ручними гранатами.

5. Наказати отримати (взяти) гранати й підготувати їх до бою; всім діяти в ролі солдата Крутенка (стрільця).

6. Подати команду, наприклад, «Солдату Крутенку, по піхоті противника, з положення лежачи, із окопу, гранатою – ВОГОНЬ». За командою всі учні навчального відділення закидають противника гранатами.

7. Досягти вміння учнями метати гранату із окопу для стрільби лежачи з інших положень – з коліна, стоячи з місця.

Вихідне положення навчального підрозділу – на ділянці оборони, в одношеренговому строю.

Бій з противником, що увірвався в траншею, допомога товаришу вогнем і гранатою.

1. Указати, що солдат знищує противника, що увірвався в окопи траншеї (хід сполучення), у складі однієї з бойових груп відділення: солдат у складі першої групи просувається її дном і вогнем впритул і гранатами знищує його; солдат у складі другої групи діє з однієї із боків траншеї (ходу сполучення) й знищує противника, який намагається її покинути або надати допомогу тим, хто діє в ній, вогнем і гранатами підтримуючи (допомагаючи товаришу) дію першої групи.

2. Пояснити, що одиночні окопи заглиблюються й об'єднуються траншеєю шириною до 1 м у верхній частині. На ходу об'єднати (шляхом трасування піхотною лопаткою) три сусідніх окопи (на бойову групу) суцільною траншеєю.

3. Визначити бойові групи у навчальних відділеннях (відділенні) у складі 2-3 осіб. Поставити завдання (наказати) одній з бойових груп у складі трьох осіб, шляхом просування (одного дном, а двох інших членів групи – по боках траншеї) й веденням вогню впритул і гранатами, знищити противника, що «увірвався» в траншею. Забезпечити правильне виконання бойовою групою прийомів (техніку виконання) просування й ведення вогню.

4. Усіма бойовими групами, послідовно, здійснити «знищення» противника в траншеї.

*Примітка.* Під час проведення навчально-польових зборів у військових частинах, тактичні (тактико-стройові) заняття проводяться на тактичних полях з обладнаними фортифікаційними спорудами на механізоване відділення.

Вихідне положення навчального підрозділу – на позиції відділення, в двошеренговому строю.

5. Указати, що солдати противника, що увірвалися в окоп (траншею), знищуються і в рукопашній сутичці. Солдат, з метою самозахисту, із засобами боротьби (автомат, піхотна лопатка, ніж) приймає положення готовності до бою.

6. Провести в парах наступні навчальні сутички:

- захищаючись від уколів багнетом солдат (перші номери) діє своєю зброєю – відбиває противника (другі номери) вбік кінцем ствола чи багнетом по його зброї. Услід за відбивом солдат проводить атаку противника – наносить удар магазином автомата з короткого замаху від тулуба тичком прямо, зближуючись з противником кроком (випадом) уперед;

- від уколу багнетом солдат (перші номери) наносить своєю зброєю укол багнетом (другим номерам) з випадом лівою ногою в сторону, висмикує багнет і

приймає готовність до бою або пригтовляється до інших дій в обороні;

- захищаючись піхотною лопаткою, з положення готовності до бою, солдат (перші номери) відбиває й захвачує зброю противника (другі номери), й проводить атаку ударом лопати у відповідь.

*Примітка.* Під час проведення навчальних сутичок діяти за методикою занять з основ самозахисту.

### **3. Зміна вогневої позиції (місця для стрільби), самопомога при пораненнях**

ЧАС: 5 хвилин

Маневр – організоване пересування вогневих засобів (військовослужбовців) під час виконання поставлених завдань з метою зайняття вигідного положення для ведення вогню по найбільш уразливим місцям у бойовому порядку противника, особливо у фланг і в тил.

Маневр здійснюється вогневими засобами і вогнем.

Маневр вогневими засобами полягає у зміні вогневих позицій.

*Зміна вогневих позицій* здійснюється бойовими машинами піхоти (бронетранспортерами, танками, кулеметами, гранатометами, протитанковими ракетними комплексами) з метою підвищення живучості вогневих засобів за рахунок пониження ефективності вогню противника та введення його в оману відносно дійсного знаходження вогневих позицій. Зміна вогневої позиції відділення здійснюється з дозволу командира взводу.

*Маневр вогнем* застосовується для більш ефективного ураження противника. Він полягає в зосередженні вогню відділення на одній важливій цілі, своєчасному перенесенні вогню з однієї цілі на іншу та веденні вогню взводом одночасно по декількох цілях.

Після виконання завдання вогнева позиція (місце для стрільби) негайно змінюється.

*Зміна вогневої позиції* (місця для стрільби) здійснюється вогневим засобом: кулеметом, (автоматом), гранатометом з метою підвищення живучості вогневого засобу за рахунок пониження ефективності вогню противника та введення його в оману відносно дійсного знаходження вогневої позиції.

*Зміна вогневої позиції* (місця для стрільби) вогневим засобом здійснюється з дозволу командира. Місце для стрільби може змінюватися (для підвищення живучості автоматника) за вказівкою командира або ж старшого групи, якщо автоматник діє у складі бойової групи. Вогнева позиція (місце для стрільби) змінюються в ході бою, як правило, після обстрілу чергової цілі і в ході пересування на полі бою. Наприклад, після здійснення двох-трьох автоматних (кулеметних) черг (пострілів із гранатомета) солдат приховано і швидко змінює

окоп (вогневу позицію) на запасний (тимчасову вогневу позицію) і продовжує вести, як правило, фланговий вогонь у межах встановленого сектору.

*Маневр зміною вогневої позиції* (місця для стрільби) повинен бути простим за задумом, здійснюватися приховано, швидко та раптово для противника.

Для здійснення маневру солдат використовує результати вогню по противнику, відкриті фланги, проміжки, складки місцевості, приховані підступи, аерозолі (дими), траншею (хід сполучення), а для своєї зброї – запасну (тимчасову) позицію.

Солдат, що отримав поранення під час ведення вогню й пересування в ході оборони, без дозволу командира не залишає своє місце в бою; при пораненні він уживає необхідних заходів самодопомоги (взаємодопомоги) й продовжує виконання завдання; при неможливості виконувати завдання відповзає зі зброєю в укриття й чекає допомоги (санітарів).

Вихідне положення навчального підрозділу – на ділянці оборони, в одношеренговому строю.

**1.** Назвати навчальне питання № 3. Указати, що солдат приховано і швидко змінює основну вогневу позицію (місце для стрільби) на запасну (тимчасову) вогневу позицію після здійснення дво- трьох автоматних (кулеметних) черг (пострілів із гранатомета). Після зміни позиції він продовжує вести вогонь у межах встановленого сектору (у вказаному напрямку).

**2.** Визначити бойові групи у складі трьох осіб; вказати основну вогневу позицію (наприклад, у трьох окопах, об'єднаних умовною суцільною траншеєю (*див. навчальне питання №2*) й запасну вогневу позицію для бойової групи, дотримуючись приведеної схеми; наказати першій бойовій групі зайняти основну вогневу позицію (місця для стрільби), потім наказати (голосом або встановленим сигналом) приховано і швидко змінити вогневу позицію й приготуватися у визначених місцях для стрільби лежачи.

**3.** Відпрацювати зміну вогневих позицій з кожною бойовою групою, послідовно.

**4.** Пояснити, що солдат у бою повинен уміти надавати першу медичну допомогу, використовуючи засоби індивідуального медичного оснащення; при пораненні надати допомогу собі (своєму товаришу, розшукати та відтягнути пораненого в укриття і позначити місце умовним знаком), а за неможливості діяти в бою, відповзти в укриття й чекати допомоги.

**5.** Показати порядок користування індивідуальним перев'язувальним пакетом при пораненнях солдата. Після показу призначити умовно пораненого у стегно, вручити йому ІПП й наказати зупинити собі кровотечу та здійснити перев'язку місця поранення. За необхідності, провести самодопомогу неодноразово, до повного засвоєння учнями.

**6.** Провести короткий аналіз дій навчального підрозділу.

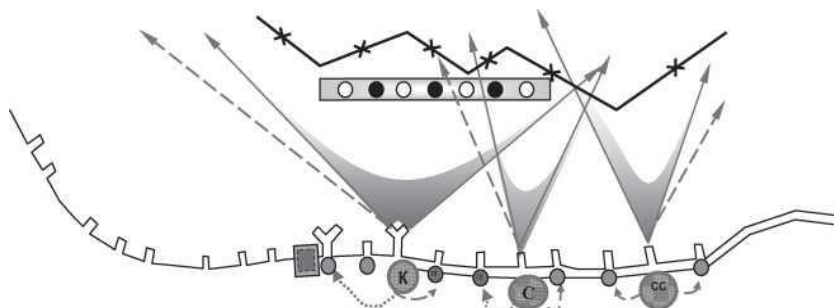

Зміна вогневих позицій в траншеї відділення

#### 4. Дії за сигналами оповіщення

ЧАС: 5 хвилин

Оповіщення особового складу про повітряного противника, безпосередню загрозу і початок застосування противником ядерної, хімічної і біологічної зброї, а також про радіоактивне, хімічне і біологічне зараження здійснюється за єдиними і постійно діючими сигналами. Сигнали оповіщення повинен знати весь особовий склад підрозділу. Командир відділення завчасно визначає порядок дій підлеглих за сигналами оповіщення, і одержавши сигнал, подає відповідні команди.

Спеціально призначений спостерігач (зі складу поста радіаційного, хімічного, біологічного спостереження) слідкує за допомогою відповідних приладів і візуально спостерігає за радіаційною і хімічною обстановкою в районі розташування підрозділу. При виявленні потужності дози (рівня радіації) випромінювання 0.5 Р/год і більше спостерігач доповідає командирі і за його вказівкою подає сигнал «Радіаційна небезпека». У разі виявлення хімічного зараження – негайно подається сигнал «Хімічна тривога». Оповіщення про біологічне зараження здійснюється аналогічним сигналом. Подача сигналу оповіщення може здійснюватися табельним засобом – 40-мм реактивним сигнальним патроном СХТ (сигнал хімічної тривоги).

Сигнали оповіщення дублюються голосом та іншими, завчасно обумовленими засобами, – сиренами, сигналами машин, ударами у дзвін, в гільзу від снаряду.

З отриманням сигналу про безпосередню загрозу застосування противником ядерної зброї або про нанесення противником ядерного удару солдат у складі відділення швидко укривається в щілині, бліндажі, бойовій машині піхоти, бронетранспортері (залягає на дно окопу, траншеї), а після проходження ударної

хвилі готується до відбиття атаки противника.

При застосуванні противником хімічної зброї солдат негайно надягає засоби індивідуального захисту (у танках, бойових машинах піхоти вмикається система захисту від зброї масового ураження).

Особовий склад відділення оповіщається негайно всіма засобами зв'язку єдиними і постійно діючими сигналами: про радіоактивне зараження – «Радіаційна небезпека», про хімічне і біологічне зараження – «Хімічна тривога».

З одержанням сигналу попередження особовий склад продовжує виконувати поставлене завдання і переводить засоби захисту в положення «наготові».

У разі нанесення противником ядерного удару і з появою спалаху та інших факторів вибуху солдат виконує такі заходи захисту:

- при перебуванні в бойовій машині – виконує один із завчасно призначених заходів: зачиняє люки, жалюзі, бійниці, включає систему захисту від ЗМУ;

- при перебуванні у відкритому бронетранспортері – повинен пригнутися, а при розташуванні поза машиною – швидко зайняти найближче укриття, яке є поблизу або лягти на землю головою в сторону, протилежну вибухові. Після проходження ударної хвилі солдат продовжує виконувати завдання.

За сигналом оповіщення про радіоактивне, хімічне, біологічне зараження солдат, який діє в пішому порядку або на відкритій машині, не припиняючи виконання бойового завдання, надягає засоби індивідуального захисту, а той, що знаходиться у закритому бронетранспортері – тільки респіратор (протигаз). Як і під час проходження ударної хвилі, солдат, що перебуває в бойовій машині піхоти у складі відділення, виконує один із заходів – зачиняє люки, жалюзі, бійниці, включає систему захисту від ЗМУ. За необхідності спішування або залишення бойової машини з інших причин солдат надягає засоби захисту шкіри і дихання, а, залишаючи бронетранспортер, – і засоби захисту шкіри. За сигналом «Радіаційна небезпека» особовий склад одягає респіратори (протигази), а за сигналом «Хімічна тривога» – протигази

Вихідне положення навчального підрозділу – на позиції відділення, біля окопів, у одношеренговому строю.

**1.** Назвати навчальне питання № 4. Пояснити, що оповіщення про радіоактивне, хімічне і біологічне зараження організується і проводиться з метою своєчасного прийняття особовим складом заходів захисту від впливу радіоактивних, отруйних, інших токсичних і біологічних речовин.

У ході розгляду навчального питання відпрацювати такі дії:

а) З одержанням сигналу попередження

**1.** Указати, що одержано попередження про безпосередню загрозу і початок застосування противником зброї масового ураження, при цьому зазначити, що особовий склад продовжує виконувати поставлене завдання і переводить засоби захисту в положення «наготові».

**2.** Про переведення протигазів в положення «наготові» подати команду,



наприклад, «Протигази – ГОТУЙ». Команду відпрацювати необхідну кількість разів. Перевести протигази у похідне положення.

б) У разі нанесення противником ядерного удару

**1.** Указати, що з появою спалаху при перебуванні на відкритій місцевості солдат повинен швидко зайняти найближче укриття, яке є поблизу або лягти на землю головою в сторону, протилежну вибухові. Після проходження ударної хвилі солдат продовжує виконувати завдання.

**2.** Подати команду, наприклад, «Спалах з фронту» й прослідкувати виконання команди навчальним підрозділом. Команду відпрацювати необхідну кількість разів.

в) За сигналом оповіщення про радіоактивне, хімічне, біологічне зараження

**1.** Указати, що за сигналами оповіщення про радіоактивне, хімічне і біологічне зараження особовий склад, який діє в пішому порядку, на відкритій місцевості, не припиняючи виконання бойового завдання, одягає засоби індивідуального захисту. Уточнити, що за сигналом «Радіаційна небезпека» особовий склад одягає респіратори (протигази), а за сигналом «Хімічна тривога» – протигази, при цьому особовий склад надягає індивідуальні засоби захисту шкіри.

**2.** Подати команду (сигнал) «Радіаційна небезпека» або «Плащ у рукави, панчохи, рукавиці одягнути, Гази». Учні навчального підрозділу переводять індивідуальні засоби захисту шкіри (респіратор або протигаз, ЗЗК у рукави) у бойове положення в такій послідовності: знімають головний убір; заправляють куртку у штани; одягають захисні панчохи і закріплюють їх шворки за брючний (поясний) ремінь; одягають плащ у рукави; переводять протигаз у «бойове» положення; надівають головний убір (підшоломник), потім капюшон захисного плаща; підганяють капюшон за розміром за допомогою головного хлястика; застібають плащ, при цьому з'єднують трубку протигаза (якщо вона передбачена) просовують між другим та третім шпешком – зверху; одягають захисні рукавиці; відвертають вилоги рукавів поверх захисних рукавиць; закріплюють вилоги рукавів за допомогою наруканних петель.

Із завершенням надягання засобів захисту подати команду, наприклад, «Засоби захисту – ЗНЯТИ».

**3.** Подати команду (сигнал) «Хімічна тривога». Учні навчального підрозділу переводять індивідуальні засоби захисту органів дихання і шкіри (протигаз, ЗЗК у вигляді накидки) у бойове положення у такій послідовності: одягають протигаз; розстібують чохол плаща й розгортають його; відводять руки назад та, взявшись за поли плаща, накидають його на плечі, одягають капюшон на голову; присідають і прикривають плащем весь одяг, взуття для недопущення зараження; продовжують вести спостереження за місцевістю.

За наявності на відстані 5-10 м від розташування підрозділу сховищ або закритої техніки: затримують дихання, заплющують очі; одягають протигаз; займають сховище, зачиняють двері, люки, опускають жалюзі та вмикають систему колективного захисту.

Із завершенням надягання засобів захисту подати команду, наприклад, «Засоби захисту – ЗНЯТИ».

4. Провести короткий аналіз дій учнів навчального підрозділу.

## **5. Дії солдата у складі бойової групи в ході оборони**

**ЧАС: 5 хвилин**

Солдат у складі бойової групи не завжди діє у бойовій лінії (цепу), як він діє у складі відділення. Він не оволодіває територією, а знищує на ній противника, не утримує певний район (рубіж, пункт), а мобільно в його межах пересувається з метою пошуку і знищення живої сили і захоплення об'єктів противника. Солдат виконує подрібнені бойові завдання у складі бойових груп, які є складовою частиною бойового завдання відділення.

Солдат у складі бойової групи (з відстанню між собою в середині – до 5 м), змінюючи в ході оборони вогневі позиції, вогнем своєї зброї (іншими прийомами і засобами) знищує противника, як правило, у ближньому бою, підтримує своїм спостереженням і вогнем дії особового складу групи.

У бойовій групі заздалегідь повинен бути обговорений порядок спільних дій (взаємодії) в бою. На кожній вогневій позиції солдат здійснює спостереження за полем бою й знаходиться в постійній готовності до вогневого прикриття переміщення інших солдат бойової групи. За можливості подальшого переміщення необхідно подати їм заздалегідь установлений сигнал на пересування на наступний рубіж, а надалі – умовними сигналами уточнити завдання і новий кидок.

У ході оборони солдат бойової групи, переміщаючись на нову позицію, може займати на місцевості 2-3 місця для стрільби. Для кожної позиції призначається основний і додатковий сектори стрільби, що перекривають один одного (не менше ніж на 10-15 градусів), створюючи зону суцільного вогню. Кожна вогнева позиція змінюється після декількох коротких черг, якщо по виявленому противнику відкривався вогонь. Сектор обстрілу для кулеметника в обороні – 1200, для стрільця – 400.

Під час підготовки до бою старший бойової групи визначає відповідні завдання кожному солдату. У ході оборонного бою, залежно від характеру дій противника, вказані завдання на новій вогневій позиції можуть уточнюватися

Вихідне положення навчального підрозділу – на ділянці оборони, в одношереновому строю, у складі бойових груп.

**1.** Назвати навчальне питання № 5 і пояснити, що солдат у складі бойової групи, змінюючи в ході оборони вогневі позиції (місця для стрільби), вогнем своєї зброї знищує противника й підтримує своїм спостереженням і вогнем дії

особового складу групи.

**2.** Указати для бойової групи основну вогневу позицію (три окопи, що об'єднані суцільною траншеєю) й тимчасову вогневу позицію, на відстані до 10 м від основної позиції.

**3.** Наказати старшому першої бойової групи вибрати своє місце для стрільби на тимчасовій позиції й призначити місця для стрільби особовому складу (стрільцям) групи.

**4.** Поставити завдання першій бойовій групі зайняти основну позицію, зосередженим вогнем групи знищити кулеметника противника й здійснити послідовне переміщення (по-пластунськи) групи на тимчасову вогневу позицію. Після переміщення кожному на своєму місці для стрільби підготувати тимчасовий бруствер й приготуватися для ведення вогню.

**5.** Відпрацювати зняття основної позиції, переміщення, заняття тимчасової позиції й приготування для ведення вогню з кожною наступною бойовою групою, послідовно.

**6.** Провести короткий аналіз дій навчального підрозділу.

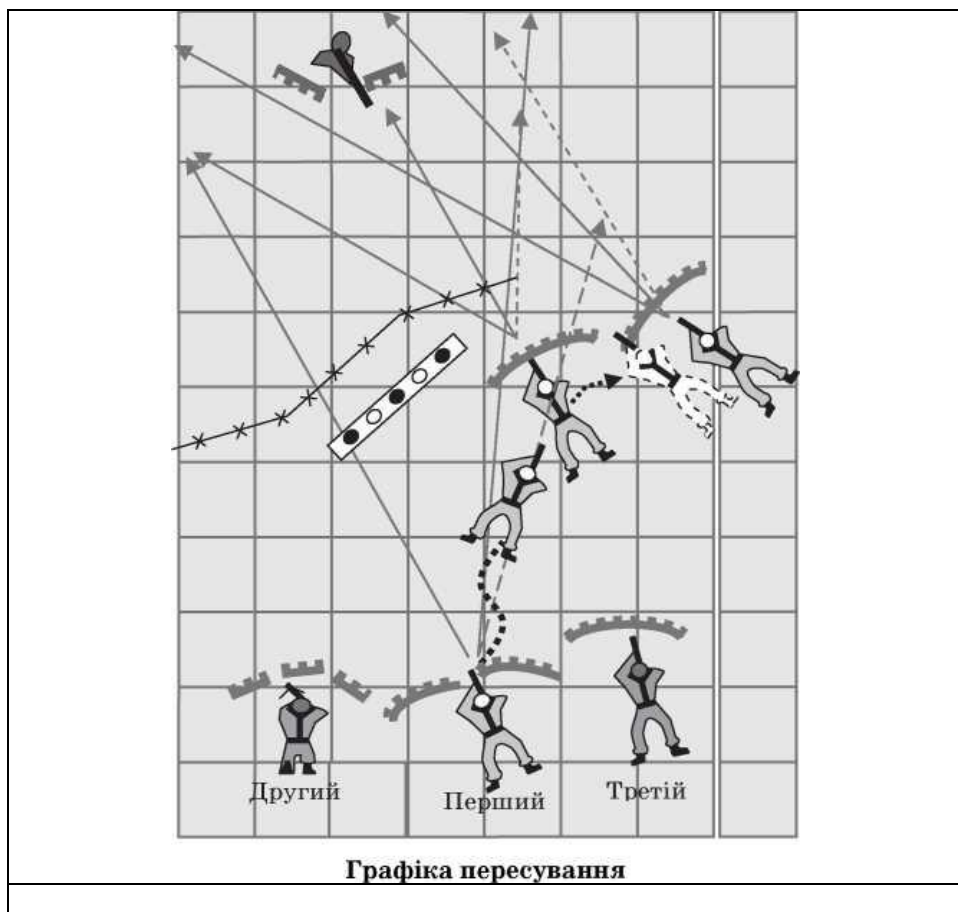

### III. Заключна частина (час: 2 хвилини)

*Підсумки заняття: досягнення цілей викладання, оцінювання можливостей учнів.*

## План-конспект 37

### *Тактична підготовка:*

**Солдат у бою**

**Дії солдата в бою**

**Дії солдата в бою у складі бойової групи**

### *Заняття 3*

**Дії солдата у наступі. Підготовка до атаки і атака з положення безпосереднього зіткнення з противником**

1. Одержання та усвідомлення завдання на наступ.
2. Зайняття вихідної позиції для атаки і маскуванню. Спостереження за полем бою.
3. Підготовка до атаки: поповнення боєприпасів, зарядження зброї, спорядження гранат, вибір шляху руху в атаку, спостереження за сигналами командира і дії за ними.
4. Вистрибування із траншеї. Рух в атаку по пересіченій місцевості (Н-Т-1), ураження відкритих цілей противника вогнем на ходу, подолання природних перешкод, закидання противника гранатами.
5. Бій в траншеї, взаємодія з сусідом, знищення противника вогнем уприутл і в рукопашному бою

### ***Цілі:***

- спрямувати заняття на вдосконалення знань, набуття вмінь і навичок щодо дій солдата у наступі;
- навчати учнів тактичних дій солдата під час підготовки до наступу і руху в атаку; .
- досягти практичних навичок щодо заняття і маскуванню вихідної позиції та підготовки солдата до руху в атаку, знищення противника в ході атаки.

Форма і методи: тактико-стройове заняття з тактичної підготовки; пояснення, показ, тренування.

Місце: тактичне поле (навчально-тренувальний комплекс).

## Забезпечення:

### методичне

1. Програма предмета 2022.
2. Бойовий статут Сухопутних військ, ч. III.
3. Захист Вітчизни. Тактична підготовка: навчально-методичний посібник, Черкаси, 2009.
4. Курс стрільб зі стрілецької зброї і бойових машин (КС СЗіБМ – 09), Київ, 2009.
5. Підручник сержанта механізованих військ, Київ, 2006.
6. Порадник воїну сил територіальної оборони, Київ, 2022.
7. Плакати з тактичної підготовки.

### матеріальне

Макети автомата, піхотні лопатки і спорядження – на кожного учня; прапорці червоні та жовті (білі) – на кожного командира; макет місцевості з комплектом тактичних знаків (позначок) для створення тактичної обстановки, мішенева обстановка для відпрацювання нормативу № 3 «Спостереження за полем бою»; підручні засоби визначення відстані до орієнтирів; список навчального взводу (відділення), списки зведених відділень (за необхідності).

## ХІД УРОКУ

### I. Вступна частина (час: 3 хвилини)

1. *Доповідь командира навчального взводу, військове вітання, перевірка наявності учнів*
2. *Доведення теми, навчальних питань заняття і цілей викладання. Заходи безпеки* *Схема та особливості заняття*

#### Заходи безпеки

Увага! Безпека заняття забезпечується його чіткою організацією, суворим дотриманням заходів безпеки, які визначаються статутами, курсом стрільб, відповідними керівництвами та настановами.

1. Установити заходи безпеки цього заняття, залежно від місця проведення навчально-польового збору, забезпечити постійний контроль за їх дотриманням.
2. Перевірити справність навчальної зброї та військово-технічного майна, що використовуватиметься під час заняття, звернувши особливу увагу на знання учнями правил поводження з ними.
3. Перевірити справність та припасування одягу (обмундирування), спорядження й засобів індивідуального захисту учнів з урахуванням пори року.
4. Вимагати від учнів суворого дотримання вимог пожежної безпеки під час проведення заняття у лісистій місцевості та в інших пожежонебезпечних місцях.
5. Визначати маршрути руху в пішому порядку та порядок пересування учнів у ході заняття, особливо під час руху в атаку по пересіченій місцевості.
6. Використовувати під час заняття тільки технічно справне навчальне обладнання, зразки озброєння та військово-технічне майно.

Схема та особливості заняття

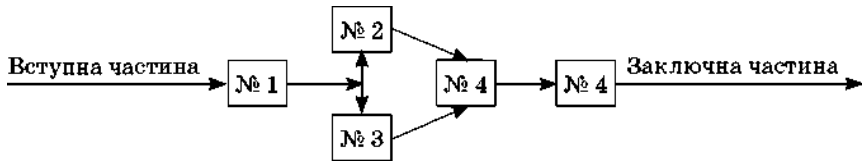

1. У ході тактико-стройового заняття учні навчаються дій солдата у наступі з положення безпосереднього зіткнення з противником. Навчальні питання відпрацьовуються послідовно, при цьому друге та третє відпрацьовуються одночасно.

2. Друге, четверте і п'яте навчальне питання відпрацьовується всім складом навчального відділення одночасно і неодноразово (за необхідності), а за наявності двох і більше відділень у навчальному взводі – всіма відділеннями одночасно.

## II. Основна частина (час: 40 хвилин)

*Зміст і технологія навчання*

### Дії солдата у наступі. Підготовка до атаки і атака з положення безпосереднього зіткнення з противником

#### 1. Одержання та усвідомлення завдання на наступ

ЧАС: 10 хвилин

Важлива інформація

Наступ проводиться з метою розгрому (знищення) противника і оволодіння важливими районами (рубежами, об'єктами) місцевості. Він полягає в ураженні противника всіма засобами, які є в наявності, рішучій атаці, стрімкому просуванні підрозділів у глибину його бойового порядку, знищенні та полоненні живої сили, захопленні озброєння, військової техніки, намічених районів (рубежів) місцевості.

Наступ може вестися на противника, який обороняється, наступає або відходить. Наступ на противника, який обороняється, здійснюється із положення безпосереднього зіткнення з ним або з ходу.

Тактичні завдання солдата у наступі: зайняття вихідного положення для наступу; висування на рубіж переходу в атаку; зайняття визначеного місця у бойовому порядку відділення (групи) і зближення з противником; подолання інженерних загороджень і природних перешкод; атака і оволодіння вказаним відділенню (групі) об'єктом противника; розвиток наступу в глибині оборони і переслідування противника.

Солдат у наступальному бою діє в пішому порядку або на бойових машинах, у складі свого відділення або однієї з бойових груп відділення, під прикриттям броні БМП (БТР) або танка, і самостійно.

Він одержує завдання на наступ під час підготовки відділення до наступу з ходу або з положення безпосереднього зіткнення з ним. Командир відділення

проводить бойовий розрахунок, визначає завдання особовому складу й доводить їх у бойовому наказі на наступ.

При проведенні бойового розрахунку, командир відділення повинен, серед іншого, визначити склад бойових груп і їх старших, порядок їх розміщення в бойовій машині піхоти (бронетранспортері) і в бойовому порядку.

У бойовому наказі командир відділення вказує:

- орієнтири, склад і характер дій противника, накреслення його переднього краю оборони, місця розташування вогневих засобів;

- завдання взводу і відділення (об'єкт атаки і напрямок продовження наступу), завдання сусідів, танка, за яким буде наступати відділення, його номер (розпізнавальний знак), а також порядок використання вогню артилерії старшого командира й інших вогневих засобів;

- завдання особовому складу відділення: всьому особовому складу («двійкам», «трійкам», тактичним групам) – місце і порядок спішування, місце кожного солдата (групи) в бойовій лінії відділення, порядок подолання загороджень і перешкод; навіднику-оператору (кулеметнику бронетранспортера), кулеметнику і гранатометнику, а за необхідності й іншому особовому складу (групам) – цілі для ураження і порядок ведення вогню; механіку-водію (водію) – напрямок, порядок руху в атаці, подолання загороджень і перешкод;

- час готовності до виконання завдання, сигнали оповіщення, управління, взаємодії і порядок дії за ними;

- своє місце і заступника.

Під час усвідомлення (з'ясування) завдання солдат повинен зрозуміти: завдання відділення та взводу (об'єкт атаки і напрямок продовження наступу) і своє завдання (місце і порядок спішування відділення, своє місце в бойовій лінії відділення (групі); порядок подолання загороджень і перешкод; які цілі уражати й порядок ведення вогню, завдання танка та його номер (розпізнавальний знак) а також завдання сусідів; час готовності до наступу.

Вихідне положення навчального взводу – на ділянці оборони (у вихідному положенні для наступу), в одношереновому (двоше- реновому) строю.

**1.** Уточнити розподіл учнів навчального взводу згідно навчального штату механізованого взводу (відділення).

**2.** Назвати навчальне питання № 1. Пояснити, що солдат у складі механізованого відділення виведений на вказану командиром взводу вихідну позицію (вихідне положення) відділення й підготовляється до наступу. Указати, що підготовка солдата до наступу починається з отриманням завдання. Довести тактичні завдання солдата у наступі.

**3.** Провести бойовий розрахунок механізованого відділення: призначити спостерігача за противником, зв'язківця і піднощика боєприпасів, визначити й довести такий склад бойової групи: три стрільці (старший групи солдат Шустенко (старший стрілець), солдат Крутенко (стрілець) і солдат Грузденко (стрілець)).

**4.** Орієнтувати навчальний взвод на ділянці оборони (у вихідному



положенні для наступу) по сторонам горизонту і місцевим предметам, указати орієнтири на місцевості.

**5.** Довести учням навчальному взводу завдання солдату на наступ з положення безпосереднього зіткнення з противником.

*Примітка.* Завдання на наступ доводиться на макеті місцевості. Тактична обстановка відображається на макеті тактичними знаками відповідно до графіки завдання солдату на оборону. Навчальний підрозділ розташувати біля макету місцевості (відділеннями, бойовими групами).

Завдання солдату на наступ з положення безпосереднього зіткнення з противником (із бойового наказу командира відділення на наступ)

**1.** Орієнтири: перший – окремі дерева, другий – курган; третій – розвалини будівлі; четвертий – вишка.

Противник обороняється на південних скатах висоти «Довга». Перед переднім краєм противника на рубежі ор. 1, ор. 2 виявлені мінно-вибухові загородження.

**2.** 2 механізований взвод (2 мв) із танком № 230 з вихідного положення «західне узбіччя кущів, курган» в напрямку ор. 3, атакує і знищує живу силу і вогневі засоби противника на ділянці ор. 1, ор. 2, далі наступає в напрямку Покровське, «Темний ліс».

**2** механізоване відділення (2 мвід) наступає в центрі бойового порядку взводу, атакою із вихідного положення (з рубежу) «обгоріле дерево, яма» у напрямку ор. 3 знищує кулемет і живу силу противника в траншеї біля ор. 3, далі наступає в напрямку західної окраїни Покровське.

**3.** Бойовій групі у складі старшого стрільця і двох стрільців наступати на лівому фланзі відділення у напрямку кущів, вийти з лівого флангу до траншеї противника й вогнем упритул знищити в ній живу силу, далі наступати в напрямку західної окраїни Покровське.

Солдату Шустенку (старшому стрільцю) у ході атаки наступати у центрі бойової групи, знищувати піхоту противника в траншеї, вогонь вести за своєю командою і самостійно. Спостереження вести в напрямку – кущі, ор. 3, за діями особового складу групи і вогневої групи.

Солдату Крутенку (стрільцю) у ході атаки наступати праворуч від старшого групи у напрямку кущів, ор. 3, пересуватися в траншеї у складі групи, вогонь відкривати за командою старшого групи. Спостереження вести в напрямку – кущі, ор. 3 і за пересуванням особового складу групи

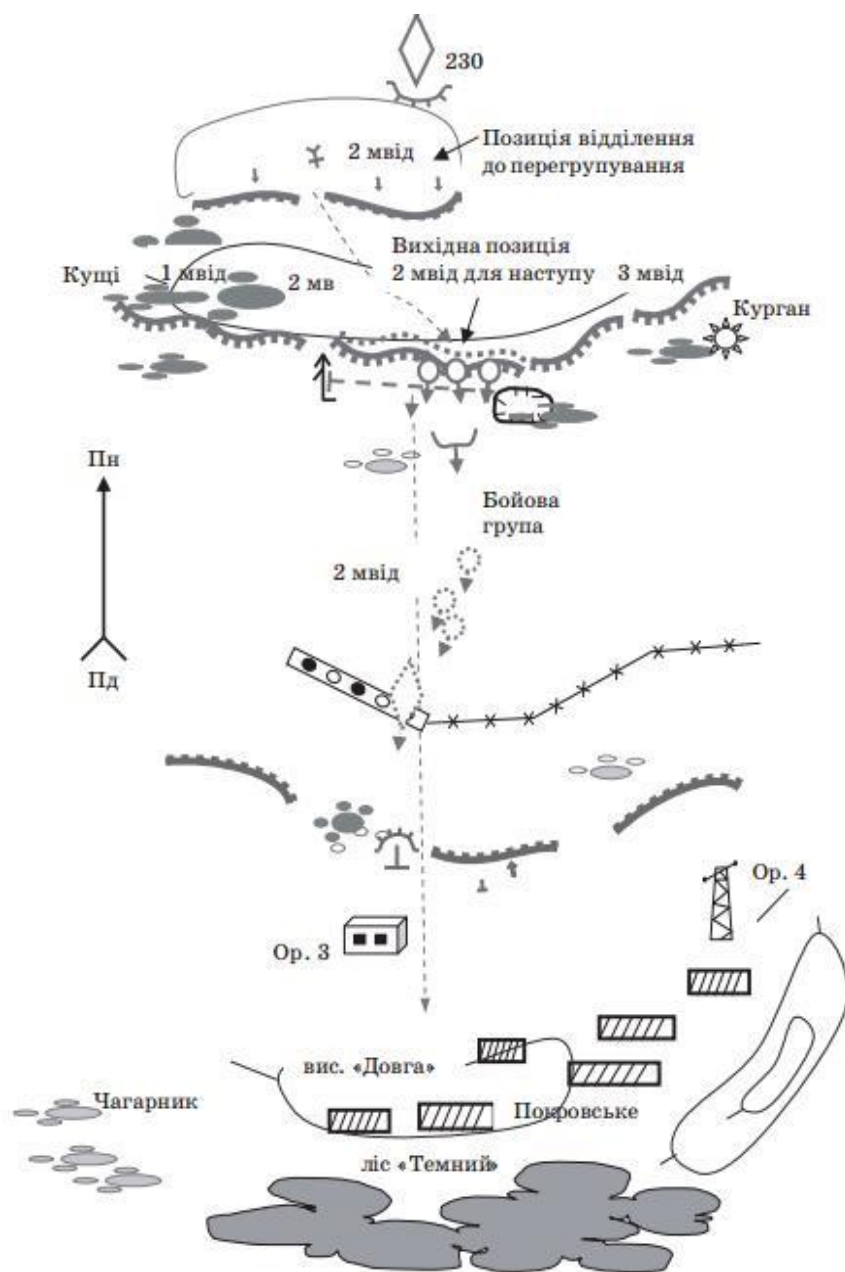

Графіка завдання солдату на наступ

Солдату Грузденку (стрільцю) у ході атаки наступати ліворуч від старшого групи у напрямку кущів, ор. 3, пересуватися до траншеї у складі групи, вогонь відкривати за командою старшого групи. Спостереження вести в напрямку – кущі, ор. 3 і за пересуванням особового складу групи.

Відділенню під час артилерійської підготовки атаки за моєю командою зосередженим вогнем знищити кулемет і групу піхоти в окопі, витрата боєприпасів: на автомат – 15, на кулемет – 50 патронів. Атакувати противника за танком № 230, вогнем забезпечити йому подолання мінного поля. Мінне поле долати слідом за танком по його коліях.

#### 4. Сигнали:

- оповіщення: про повітряного противника – голосом «Повітря» , про радіоактивне зараження – голосом « Радіаційна загроза», про хімічне, бактеріологічне, біологічне зараження – сигнальний патрон «Сигнал хімічної тривоги», голосом «Хімічна тривога»;

- управління і взаємодії: бойова тривога – сигнальний патрон червоного вогню, голосом – «До бою»; відкрити вогонь по ділянці зосередженого вогню взводу – голосом «Точка»; перехід на запасну вогневу позицію – голосом «Перевал»; розпізнавання своїх літаків і військ – «Я свій літак» – два крени і ракета червоного вогню, «Ми свої війська» – серія зелених ракет в зеніт, передній край чи рубіж – дим оранжевого кольору.

#### 5. Готовність до наступу – 8.00 20.10. Заступник – солдат Юдаков.

6. Перевірити розуміння учнями одержаного завдання на наступ з положення безпосереднього зіткнення з противником. За необхідності, уточнити завдання.

## 2. Зайняття вихідної позиції для атаки і маскувannya. Спостереження за полем бою

ЧАС: одночасно із навчальним питанням № 3.

## 3. Підготовка до атаки: поповнення боєприпасів, зарядження зброї, спорядження гранат, вибір шляху руху

в атаку, спостереження за сигналами командира і дії за ними

ЧАС: 10 хвилин

Наступ на противника з положення безпосереднього зіткнення з ним відділення здійснює з вихідної позиції, яка була зайнята в ході перегрупування з положення оборони або зі зміною підрозділів, що обороняються, у заздалегідь створеному бойовому порядку. Перегрупування (зміна) підрозділів, які займають оборону при безпосередньому зіткненні, з метою заняття вихідної позиції для наступу проводиться приховано, як правило, в ніч перед наступом або в інших умовах обмеженої видимості з виконанням заходів щодо введення противника в оману.

Основними заходами щодо тактичного маскувannya є: використання маскувальних властивостей місцевості, місцевих предметів, темного часу доби й інших умов обмеженої видимості при зайнятті вихідної позиції; інженерне

обладнання місця розташування вихідної позиції при наступі з безпосереднього зіткнення з противником; застосування табельних засобів маскування і місцевих матеріалів під час підготовки до наступу й аерозолів (димів) під час його ведення; суворе виконання вимог маскувальної дисципліни; своєчасне виявлення й усунення демаскуючих ознак.

Під час підготовки відділення до виконання завдань у наступі командир відділення визначає: місце, порядок і терміни чищення і змащування озброєння, поповнення боеприпасами під час підготовки до атаки і в ході наступу. Про готовність до наступу солдат доповідає командир відділення у встановлений час.

До початку наступу з положення безпосереднього зіткнення із противником солдат приховано займає вказане командиром відділення місце на вихідній позиції відділення.

У вихідному положенні солдат розташовується, як правило, в траншеї, а бойова машина піхоти (бронетранспортер) – на вогневій позиції поряд із траншеєю з метою підтримки атаки солдата вогнем, просування за ним та іншими солдатами відділення під час наступу і швидкого відходу для посадки.

Командир відділення розміщує кожного солдата в бойовому порядку відділення (бойових груп в бойовому порядку відділення), вказує цілі для ураження вогнем своєї зброї, а також уточнює порядок висунання до проходу в мінно-вибуховому загородженні і його подолання, спішування, розгортання і ведення вогню під час переходу в атаку, в ході її ведення та дії при бої в глибині; порядок взаємодії та взаємної підтримки вогнем, способи і сигнали управління.

Солдат приймає участь у заходах щодо підготовки вихідної позиції на випадок відбиття можливої атаки противника, а саме: разом з іншими солдатами відділення відриває окоп для БМП (БТР), щілину й маскує їх; йому вказується місце на позиції, час готовності і дії з початком атаки противника.

Із заняттям вказаного місця солдат залучається до спостереження, підготовляє вогонь із своєї зброї і маскує місце для стрільби на випадок відбиття можливої атаки противника або знищення вогневих засобів під час вогневої підготовки атаки.

У вихідному положенні командир відділення ставить завдання спостерігачу, в якому вказує: орієнтири, відомості про противника, місце для спостереження, сектор спостереження, район особливої уваги, порядок доповіді.

З метою підготовки до атаки солдат перевіряє справність своєї зброї й готує її до бою, перевіряє наявність боеприпасів і за необхідності поповняє їх запас. Він також перевіряє справність засобів індивідуального захисту й підготовляє собі пристосування для швидкого вистрибування – улаштує сходи або заглиблення у передній крутості окопу (траншеї).

Під час наступу вдень солдат вивчає місцевість і вибирає між перешкодами (намічає) шлях руху в атаку, а під час підготовки до наступу вночі солдат, крім того, вивчає місцевість у напрямку руху й запам'ятовує місцеві предмети (нічні орієнтири), вивчає напрямок руху за азимутом. Нічні приціли зброї

перевіряються. Для коригування вогню у темний час магазини споряджаються додатковими патронами з трасуючими кулями.

До початку руху в атаку (з початком вогневої підготовки) солдат вогнем своєї зброї із окопу знищує виявлені цілі противника в об'єкті атаки і на його флангах. З підходом танка до вихідного положення (вихідної позиції) для наступу за командою «Відділення, приготуватися до атаки» він заряджає зброю повним магазином (стрічкою), приєднує багнет і встановлює, при необхідності, обладнання для швидкого вистрибування з траншеї, веде спостереження за танком і сигналами командира відділення.

Вихідне положення навчального підрозділу – на позиції відділення, біля окопів, у одношеренговому строю.

1. Назвати навчальні питання (№ 2 і № 3). Пояснити, що у наступі з положення безпосереднього зіткнення з противником вихідне положення і рубіж переходу відділення в атаку, як правило, співпадають із рубежем, по якому проходить траншея (окоп на відділення). Солдат приховано займає в траншеї (на позиції відділення) вказане командиром відділення місце, в якому приготується до дій на випадок відбиття можливої атаки противника й до наступу.

2. Визначити для механізованого відділення вихідну позицію (ділянку місцевості) й вказати на ній місце стоянки бойової машини піхоти і місця для особового складу.

3. Організувати спостереження, систему вогню і маскування на випадок відбиття можливої атаки противника або знищення вогневих засобів під час вогневої підготовки атаки, для чого:

- призначити спостерігача у відділенні й поставити йому завдання (вказати орієнтири, відомості про противника, місце для спостереження, сектор спостереження, район особливої уваги, порядок доповіді);

- поставити завдання особовому складу, де вказати: передній край оборони противника і звідки можна чекати його несподіваної атаки, смугу вогню відділення (її межі праворуч, ліворуч) і додатковий сектор обстрілу; кулеметнику – вогневу позицію, основний і додатковий сектори обстрілу; гранатометнику – вогневу позицію, основний і додатковий сектори обстрілу; автоматникам – місця на позиціях; час готовності і дії з початком атаки противника.

4. Поставити тактичне завдання на трасування окопу для БМП і щілини на позиції відділення.

*Примітка.* Всі інші механізовані відділення отримують такі ж завдання.

5. Перевірити виконання кожним солдатом отриманого завдання, що стосується відбиття можливої атаки противника, для чого подати сигнал бойової тривоги (голосом «До бою») й упевнитись, що особовий склад відділення зайняв вогневі позиції (місця для стрільби) й веде спостереження у вказаних секторах (напрямах) і за сигналами командира відділення. За необхідності і наявності часу повторити сигнал і послухати доповідь одного-двох учнів про результати спостереження у своїх секторах.

6. Поставити завдання: здійснити дообладнання і маскування (з допомогою місцевих предметів) указаних вогневих позицій (місць для стрільби) на випадок відбиття можливої атаки противника. Указати кожному на демаскуючі ознаки його окопу.

7. Указати, що кожний солдат перед атакою впевнюється у справності своєї зброї, а саме, проводить контрольний огляд автомата (кулемета) й готує його до бою (стрільби), для чого під керівництвом командира відділення здійснює чищення, огляд автомата (кулемета) у розібраному виді й змащування його; оглядає автомат (кулемет) у зібраному виді й оглядає магазини. Безпосередньо перед стрільбою солдат прочищає насухо канал ствола (нарізну частину і патронник); оглядає патрони, споряджає ними магазини і за необхідності поповнює їх запас. Він також перевіряє справність засобів індивідуального захисту й підготовляє собі пристосування для швидкого вистрибування – улаштовує сходи або заглиблення у передній крутості окопу (траншеї).

Поставити завдання підготувати кожному одне-два заглиблення для швидкого вистрибування із траншеї (окопу).

8. Указати, що безпосередньо перед атакою (вистрибуванням із траншеї) солдат за командою «Відділення, приготуватися до атаки» дозаряджає (повним магазином) зброю і опоряджує гранати (загвинчує запали у корпус), приєднує до автомата багнет, встановлює приціл «П» або 3 і закріплює предмети спорядження так, щоб вони не заважали руху. Після проходження танка солдат встановлює, за необхідності, обладнання для швидкого вистрибування з траншеї (ставить ногу в заглиблення (ступінь) у передній крутості і впирається ногами в бруствер окопу в готовності швидко покинути його), веде спостереження за танком і сигналами командира відділення.

Подати команду «Приготуватися до атаки» й перевірити її виконання (положення постановки ноги у заглиблення й упирання ніг у бруствер у готовності вистрибнути із окопу, спостереження за сигналами). За необхідності, повторити команду неодноразово, до повного засвоєння дій.

9. Провести короткий аналіз дій учнів.

#### **4. Вистрибування із траншеї. Рух в атаку по пересіченій місцевості, ураження відкритих цілей противника вогнем на ходу, подолання природних перешкод, закидання противника гранатами** ЧАС: 10 хвилин

Під час атаки відділення не відстаючи, слідує за танком і своїм вогнем знищує вогневі засоби противника, в першу чергу протитанкові, вчасно вказує бойовій машині піхоти (бронетранспортеру) і танку найбільш небезпечні цілі, які перешкоджають просуванню.

Командир відділення, просуваючись у бойовій лінії, на ходу уточнює (ставить) завдання кулеметникам, гранатометнику і стрількам (бойовим групам), а за необхідності – порядок подолання перешкод (загороджень).

Із виходом атакуючого відділення на рубіж, з якого можливий ефективний вогонь зі стрілецької зброї і за командою командира «Відділення, у напрямку такого-то предмета, до бою – ВПЕРЕД», солдат займає своє місце у бойовому

порядку відділення (у бойовій групі) і атакує противника.

В атаці рівняння повинне бути тільки по передніх солдатах, ніхто не має права відставати. Успішне просування вперед хоча б тільки одного солдата повинно бути негайно підтримано іншими солдатами та відділенням у цілому.

Не припиняючи спостереження за противником, солдат за командою (сигналом) командира «Відділення, в атаку – ВПЕРЕД» одночасно із другими швидко вискакує із окопу (траншеї) і прискореним кроком або бігом (одночасно або послідовно у складі бойової групи) слідом за танком (а якщо його немає – самостійно або під прикриттям броні БМП) зближується з противником. Із виходом атакуючого відділення на рубіж, з якого можливий ефективний вогонь зі стрілецької зброї і за командою командира «Відділення, у напрямку такого-то предмета, до бою – ВПЕРЕД», солдат займає своє місце у бойовому порядку відділення (у бойовій групі) і атакує противника, ведучи вогонь на ходу і з коротких зупинок.

Під час руху у бойовій лінії відділення солдат рівняється по передніх, підтримує встановлений інтервал і своїм вогнем знищує відкриті вогневі засоби противника, у першу чергу протитанкові. За необхідності вказує танку найбільш небезпечні цілі, які заважають просуванню відділення. Під час руху у складі бойової групи він знищує противника, веде спостереження за пересуванням інших солдат групи й прикриває їх своїм вогнем, пересувається під прикриттям їх вогню.

На пересіченій місцевості солдат знищує противника вогнем на ходу короткими чергами, на дальності прямого пострілу. У пішому порядку (прискореним кроком або бігом) вогонь на ходу ведеться навскидку або з прикладом, прижатим до боку. Під час руху по сильно пересіченій нерівній (з великими хвилями) місцевості вогонь ведеться довгими чергами, наведенням автомата на ціль «по стволу» без використання прицілу. Під час ведення вогню на ходу перезаряджання автомата здійснюється, не припиняючи рух.

У пішому порядку солдат рухається прискореним кроком або бігом (в повний зріст або пригнувшись), перебіжками і переповзанням. Залежно від характеру місцевості солдат вибирає й інші способи пересування (відповзання, стрибки, вилізання, перелізання, вповзання, пролізання та підлізання), з допомогою яких він долає природні перешкоди.

Наблизившись до противника, який знаходиться в траншеї, на 25-40 м, за командою командира «Відділення, гранатами – ВОГОНЬ» солдат разом з усіма закидає його гранатами, з криком «Ура» вривається на передній край оборони (долає відстань до траншеї) противника. Не спускаючись в траншею, знищує противника вогнем упритул і гранатами, а при виникненні рукопашної сутички – багнетом і прикладом. Не затримуючись, слідом за танком солдат продовжує атаку у визначеному напрямку.

Вихідне положення навчального підрозділу – на позиції відділення, в окопах.

#### 1. Назвати навчальне питання № 4.

Указати, що вистрибування із траншеї (окопу) є початком руху солдата в

атаку. За встановленою командою солдат швидко вистрибує з траншеї (окопу на відділення) і прискореним кроком або бігом слідом за танком або самостійно, у бойовій лінії відділення з інтервалом 6–8 м або у лінії бойової групи за підтримкою вогнем бойової машини піхоти (бронетранспортера), атакує противника, ведучи вогонь на ходу і з коротких зупинок і продовжує наступ углиб. Указати також, що в бойовій групі солдати рухаються з інтервалом 3-5 м між собою.

**2.** Організувати швидко підготовку мішеневої обстановки для ведення вогню на ходу на обмеженій ділянці місцевості. Для цього встановити перед фронтом наступу відділення на глибину до 30 м групу піхоти (3-4 мішені № 6 (грудні фігури) з інтервалом 1-2 м між ними), що обороняється в траншеї.

**3.** Пояснити, що в ході руху в атаку, залежно від умов обстановки, солдат пересувається такими основними способами: прискореним кроком або бігом (в повний зріст або пригнувшись), перебіжками і переповзанням. Він повинен вибрати такий спосіб пересування, який максимально зменшує небезпеку виявлення його пересування противником або місцевим населенням на різній місцевості: у лісі, густому чагарнику, очеретах, лощинах, населених пунктах та інших місцях. Крім того, для подолання природних перешкод, на шляху руху в атаку, солдат може застосовувати й інші способи пересування: відповзання, а також стрибки, вилізання, перелізання, вповзання, пролізання та підлізання.

**4.** Подати (за командира відділення) команду «Відділення, в атаку – ВПЕРЕД» й за додатковими командами відпрацювати:

- одночасне пересування солдата у бойовій лінії відділення (у лінії бойової групи) прискореним кроком і бігом, перебіжками і переповзанням (за умовами виконання нормативу № 1 «Пересування на полі бою»);
- одночасне пересування солдата у складі бойової групи різними способами;
- послідовне пересування солдата у складі бойової групи в ході подолання природних перешкод.

У ході пересування солдата різними прийомами і способами:

- ставити вогневі завдання: вказувати цілі (група піхоти в траншеї) для знищення, при цьому вказувати спосіб ведення вогню на ходу (навскидку, «по стволу», з прикладом прижатим до боку);
- визначати (за необхідності) способи і порядок подолання природних перешкод;
- подавати команду на закидання противника (група піхоти в траншеї) гранатами.

*Примітка.* Способи подолання природних перешкод відпрацьовуються залежно від наявності перешкод на місцевості, яка використовується під час занять.

**5.** Провести короткий аналіз дій учнів.



## **5. Бій у траншеї, взаємодія з сусідом, знищення противника вогнем упритул і в рукопашному бою**

**ЧАС:** 10 хвилин

Солдат веде бій в траншеї, якщо отримає завдання на знищення противника, що залишився в ній. Він виконує завдання у взаємодії з іншими солдатами відділення (бойової групи), а саме, стрімко заскакує у траншею, враховуючи ведення вогню вздовж траншеї в різні напрямки, для прикриття один одного з тилу, просувається траншеєю, вогнем упритул, багнетом і прикладом знищує противника, який обороняється, долає прямолінійні ділянки траншеї (ходу сполучення) після їх обстрілу і придушення вогневих точок гранатою, просуваючись від повороту до повороту і знищуючи тих, хто обороняється.

Солдат також може просуватися по одній із сторін траншеї, у складі іншої бойової групи, знищуючи виявлені вогневі засоби і противника, що прагне покинути або захопити траншею.

Після знищення противника в траншеї солдат, не затримуючись, просувається у визначеному напрямку.

Вогнем упритул знищується противник, що з'являється раптово й на короткій відстані. Для ведення вогню солдат утримує зброю напоготові до негайного бойового застосування (як правило, з прикладом, прижатим до боку), вогонь веде неприцільними довгими (короткими) чергами.

Під час атаки переднього краю і бою в траншеї, а також у ході переслідування дрібних груп противника солдат вступає з ним у рукопашний бій. Застосовуючи прийоми бою із зброєю, солдат наносить уколи багнетом і удари прикладом для припинення опору противника. В бою багнетом наносяться колоті й різані рани, вибивається зброя з рук противника.

Укол багнетом наноситься атакою противника на ходу з близької дистанції, з випадом і без випаду в сторону. Для досягнення результату (у випадку продовження опору) здійснюється удар прикладом, для чого затильником приклад посилається у ціль.

Зосередити навчальний взвод перед траншеєю, у лінію бойових груп.

### **1. Назвати навчальне питання № 5.**

Указати, що солдат вривається на передній край і веде бій у траншеї противника разом з іншими солдатами відділення (бойової групи). Він стрімко заскакує у траншею й фланговим вогнем (вдвож траншеї) упритул, а при виникненні рукопашної сутички – багнетом і прикладом, знищує противника, що залишився у траншеї. Солдат пересувається в траншеї разом з іншим солдатом бойової групи, прикриваючи один одного з тилу. Він долає прямолінійні ділянки траншеї (ходу сполучення) після їх обстрілу і придушення вогневих точок гранатою, просуваючись від повороту до повороту і знищуючи тих, хто обороняється.

Пояснити, що для ведення вогню впритул солдат утримує зброю, як правило, з прикладом, притиснутим до боку, вогонь веде неприцільними довгими (короткими) чергами.

### **2. Організувати бій у траншеї в такій послідовності:**

- заскакування парами (з дистанцією 3-5 кроків) в траншею з лівого (правого) флангу;
- пересування в траншеї з прикриттям один одного з тилу і одночасне ведення вогню впритул («по стволу» і з прикладом, прижатим до боку) по солдату противника (умовно), завершення знищення (умовно) солдата противника уколом багнетом без випадку і ударом прикладом збоку; в ході пересування вдовж траншеї (умовно) знищити трьох-чотирьох солдат противника;
- вискочити з траншеї й продовжуючи рух по одній із сторін траншеї парами, продовжити умовне знищення противника, що прагне покинути або захопити траншею, вогнем упритул; повернутися бігом у вихідне положення для повторного заскакування в траншею.

*Примітка.* Уколи багнетом і удари прикладом відпрацьовувати у відповідності з методикою занять з основ самозахисту.

### **III.** Заключна частина (час: 2 хвилини)

*Підсумки заняття:* досягнення цілей викладання, оцінювання можливостей учнів.

## План-конспект 38

### *Тактична підготовка:*

**Солдат у бою**

**Дії солдата в бою**

**Дії солдата в бою у складі бойової групи**

### *Заняття 4*

#### **Дії солдата у наступі:**

*Перехід в атаку з ходу.*

Висування до рубежу переходу в атаку, спішування, подолання мінного поля, ведення вогню на ходу, атака переднього краю і знищення противника в першій траншеї гранатами, вогнем уприутул і в рукопашному бою.

*Наступ у глибині обороті*

Швидке приховане просування вперед різними способами та інші дії солдата у складі бойової групи у наступі в глибині (Н-Т-І)

#### **Цілі:**

- спрямувати заняття на удосконалення знань, набуття вмінь і навичок щодо дій солдата у наступі з положення безпосереднього зіткнення з противником;
- навчати учнів тактичних дій солдата під час підготовки до атаки та під час атаки з положення безпосереднього зіткнення з противником;
- досягти практичних навичок у застосування різних прийомів знищення противника і подоланні перешкод у ході атаки за різних умов переходу в наступ та бою в глибині оборони.

Форма і методи: тактико-стройове заняття з тактичної підготовки; пояснення, показ, тренування.

Місце: тактичне поле (навчально-тренувальний комплекс).

Забезпечення:

**методичне**

1. Програма предмета 2022.
2. Бойовий статут Сухопутних військ, ч. III.
3. Захист Вітчизни. Тактична підготовка: навчально-методичний посібник, Черкаси, 2009.
4. Курс стрільб зі стрілецької зброї і бойових машин (КС СЗіБМ – 09), Київ, 2009.
5. Підручник сержанта механізованих військ, Київ, 2006.
6. Порадник воїну сил територіальної оборони, Київ, 2022.
7. Плакати з тактичної підготовки.

#### *матеріальне*

Макети автомата, піхотні лопатки і спорядження – на кожного учня; прапорці червоні та жовті (білі) – на кожного командира; макет місцевості з комплектом тактичних знаків (позначок) для створення тактичної обстановки, мішенева обстановка для відпрацювання нормативу № 3 «Спостереження за полем бою»; підручні засоби визначення відстані до орієнтирів; список навчального взводу (відділення), списки зведених відділень (за необхідності).

#### ХІД УРОКУ

##### I. Вступна частина (час: 3 хвилини)

1. *Доповідь командира навчального взводу, військове вітання, перевірка наявності учнів*
2. *Доведення теми, навчальних питань заняття і цілей викладання. Заходи безпеки. Схема та особливості заняття*

##### Заходи безпеки

Увага! Безпека заняття забезпечується його чіткою організацією, суворим дотриманням заходів безпеки, які визначаються статутами, курсом стрільб, відповідними керівництвами та настановами.

1. Встановити заходи безпеки цього заняття, залежно від місця проведення навчально-польового збору, забезпечити постійний контроль за їх дотриманням.
2. Перевірити справність навчальної зброї та військово-технічного майна, що використовуватиметься під час заняття, звернувши особливу увагу на знання учнями правил поведінки з ними.
3. Перевірити справність та припасування одягу (обмундирування), спорядження й засобів індивідуального захисту учнів з урахуванням пори року.
4. Вимагати від учнів суворого дотримання вимог пожежної безпеки під час проведення заняття у лісистій місцевості та в інших по-жежонебезпечних місцях.
5. Визначати маршрути руху в пішому порядку та порядок пересування учнів у ході заняття, особливо під час руху в атаку по пересіченій місцевості.

6. Використовувати під час заняття тільки технічно справне навчальне обладнання, зразки озброєння та військово-технічне майно.

Навчальні питання розміщені блоками й відпрацьовуються одночасно всіма

відділеннями навчального взводу. Навчальне питання блоку «Наступ у глибині оборони» стосується дій солдата у складі бойової групи як під час наступу із безпосереднього зіткнення з противником, так і з ходу.

## **II. Основна частина (час: 40 хвилин)**

*Зміст і технологія навчання*

### **Дії солдата у наступі: перехід в атаку з ходу**

**1. Висування до рубежу переходу в атаку, спішування, подолання мінного поля, ведення вогню на ходу, атака переднього краю і знищення противника в першій траншеї гранатами, вогнем упритул і в рукопашному бою.**

ЧАС: 20 хвилин

Важлива інформація

З метою організованого висування, розгортання в бойовий порядок і проведення одночасної атаки переднього краю противника призначаються: маршрут висування, вихідний пункт, рубежі (пункти) розгортання, рубіж переходу в атаку і рубіж безпечного віддалення, рубіж спішування за умов атаки в пішому порядку.

Висування до рубежу і розгортання у взводні колони взвод, як правило, здійснює в складі роти. Рубіж розгортання у взводні колони призначається, по можливості, за складками місцевості, у 2-3 км від переднього краю оборони противника, а на відкритій місцевості і на більшому віддаленні.

Із виходом роти на рубіж розгортання у взводні колони взвод без зупинки висувається на свій напрямок і стрімко продовжує просування до рубежу переходу в атаку.

Рубіж переходу в атаку вибирається таким чином, щоб висування до нього здійснювалося приховано, а віддалення його забезпечувало ведення дійсного вогню з основних видів зброї взводу і дозволяло досягти переднього краю оборони противника у вказаний час («Ч»). Він може призначатись на віддаленні до 600 м від переднього краю оборони противника, а іноді і далі.

З виходом на рубіж переходу в атаку взвод розгортається в лінію бойових машин, витримуючи при цьому напрямок руху для виходу на призначений об'єкт атаки.

Під час атаки в пішому порядку взводу призначається рубіж спішування (відділенням – місце спішування), з виходом на який особовий склад висаджується з бойових машин піхоти (бронетранспортерів), розгортається в бойову лінію і продовжує наступ. Він призначається ближче до переднього краю оборони противника, як правило, в місцях, які прикриті від вогню його кулеметів і протитанкових засобів ближнього бою. Іноді він може збігатися з рубежем переходу в атаку, знаходитися попереду або бути більш віддаленим.

Під час руху в атаку в пішому порядку солдат діє у бойовій лінії (цепу) відділення з інтервалом між солдатами 6-8 м (8-12 кроків), або у бойовому

порядку (лінія) однієї із бойових груп – на віддаленні 3-5 м між собою

Під час наступу з ходу солдат у складі механізованого відділення на БМП (БТР) висувається із встановленого вихідного положення до рубежу переходу в атаку у колоні взводу. Із розгортанням взводу в бойову лінію солдат у складі відділення на БМП (БТР), що рухається до переднього краю оборони противника слідом за танком або самостійно, знищує його вогневі засоби зі своєї зброї через бійницю або поверх борту. Солдати відділення, що атакує десантом на танку, розмішуються, головним чином, у його кормовій частині, над силовим відділенням. Кожний солдат з місця, яке він займає на танку, веде спостереження і знищує виявлені цілі противника, особливо протитанкові засоби ближнього бою. З підходом БМП (БТР), танка з десантом до встановленого місця спішування і за командою «Відділення, приготуватися до спішування» солдат разом з іншими ставить зброю на запобіжник, виймає його з бійниці і готується до спішування. З виходом БМП (БТР) до місця спішування і за командою «Відділення, до машини», солдат вискакує з машини (спішується). Після команди командира «Відділення, за мною – до бою» солдат займає своє місце в бойовій лінії відділення і, продовжуючи атаку прискореним кроком або бігом, ведучи інтенсивний вогонь з ходу, зближується з противником.

Мінне поле солдат долає слідом за танком або проробленими проходами бігом, у колоні відділення. Подолавши мінне поле, солдат знову займає своє місце в бойовій лінії і стрімко атакує противника.

Атака противника, що обороняється в траншеї, здійснюється в такому ж порядку, як і під час наступу з положення безпосереднього зіткнення з противником.

Наблизившись до противника, який знаходиться в траншеї, на 25-40 м, за командою командира «Відділення, гранатами – ВОГОНЬ» метає гранату в траншею, з криком «Ура» вривається на передній край оборони (долає відстань до траншеї) противника. Не спускаючись в траншею, знищує противника вогнем уприутл і гранатами, а при виникненні рукопашної сутички – багнетом і прикладом. Не затримуючись, слідом за танком солдат продовжує атаку у визначеному напрямку

Вихідне положення навчального підрозділу – на ділянці місцевості (на маршруті висування), в одношеренговому (двошеренговому) строю

#### 1. Назвати навчальне питання № 1.

Пояснити наступне. Із вихідного району до розгортання взводу в бойовий порядок відділення на БМП (БТР) висувається в колоні взводу, в готовності до відбиття нападу противника. Після розгортання взводу в бойовий порядок відділення продовжує висування до переднього краю оборони противника, знищуючи виявлені вогневі засоби вогнем зі зброї БМП (БТР) і зі стрілецької зброї через бійниці. Якщо оборона противника надійно подавлена, відділення атакує на БМП (БТР) без спішування. При наступі на сильну оборону противника атака здійснюється в пішому порядку, для чого за сигналом командира взводу відділення спішується і продовжує атаку. Для спішування

призначається місце спішування. Воно вибирається якнайближче до переднього краю оборони противника і повинно бути укрите від вогню кулеметів і протитанкових засобів ближнього бою противника.

Солдат у наступі діє у складі відділення. До початку наступу він розміщується у місці, вказаному командиром відділення, усвідомлює отримане завдання й готується разом з усіма до наступу. До оборони противника солдат висувається на БМП (БТР).

**2.** Приступити до відпрацювання навчального питання у послідовності його побудови.

Висування до рубежу переходу в атаку:

А) у пішому порядку

**1.** Перешикувати взвод (відділення) з розгорнутого одношеренового строю в колону по одному (похідний стрій взводу – колона по одному).

**2.** Визначити поруч рубіж розгортання у взводні колони, маршрут руху й рубіж атаки на дистанції до 200 м.

**3.** Показати місце солдата та його дії у складі відділення під час висування взводу, що діє в пішому порядку без бойових машин піхоти (бронетранспортерів) до рубежу переходу в атаку. Для цього:

- провести розгортання взводу із похідного порядку в передбойовий, за командою (сигналом) «Взвод, у напрямку такого-то предмета (на такий-то рубіж), в лінію відділень – РУШ»;

*Примітка* За цією командою перше відділення висувається в указаному напрямку. Решта відділень, незалежно від порядку прямування в колоні взводу, за командами своїх командирів висувається: друге – праворуч, третє – ліворуч і, витримуючи рівняння по першому відділенню з інтервалом до 100 м між відділеннями, продовжують рух. Під час заняття вказаний інтервал можна скорочувати у 10 разів;

- провести розгортання взводу із передбойового порядку або з колони, обминувши передбойовий порядок, у бойовий порядок (у бойову лінію), за командою (сигналом) «Взвод, у напрямку такого-то предмета (на такий-то рубіж), направляюче таке-то відділення – ДО БОЮ» або «Взвод, за мною – ДО БОЮ».

*Примітка.* Під час розгортання в бойовий порядок із передбойового кожне відділення за командою свого командира розгортається в бойову лінію і витримуючи рівняння по направляючому відділенню, продовжує рух в указаному напрямку з максимальною швидкістю (прискореним кроком або бігом), що забезпечує ефективне ведення вогню зі зброї стрільців.

Під час розгортання в бойовий порядок з колони, обминувши передбойовий порядок, відділення бігом (направляюче відділення – кроком) в установленому порядку виходять на свої місця і одночасно розгортаються у бойову лінію, відкривають вогонь зі своєї зброї і продовжують стрімкий і безупинний рух уперед.

Відділення, що діє в пішому порядку, розгортається в бойову лінію за командою (сигналом) «Відділення, в напрямку такого-то предмета (на такий-то рубіж), направляючий – такий-то – ДО БОЮ» або «Відділення, за мною – ДО БОЮ». Відділення розгортається в бойову лінію (лінію обслуг) праворуч і ліворуч від командира відділення або направляючого і відповідно до поставленого завдання продовжує рух в указаному напрямку.

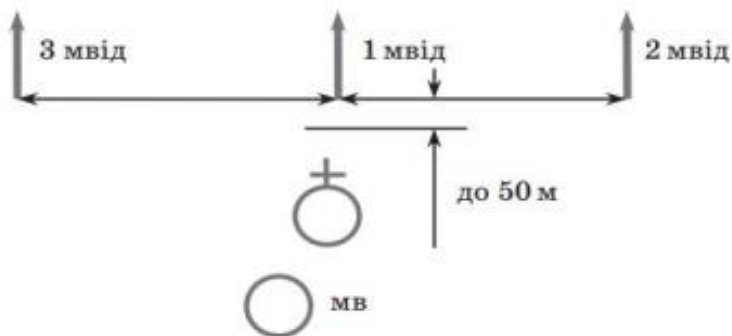

**Передбойовий порядок механізованого взводу**

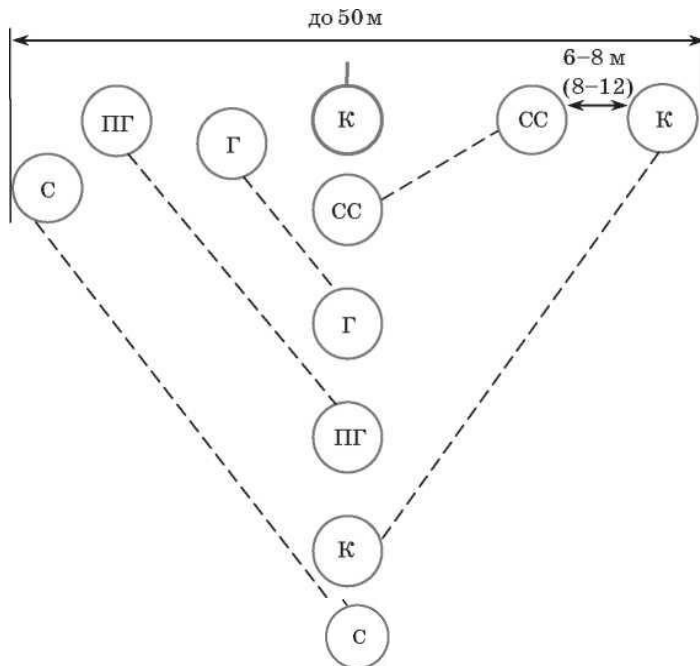

**Розгортання відділення із колони в бойову лінію (варіант)**



4. Показати місце солдата та його дії у складі відділення під час перешикування взводу із бойового порядку в похідний, що застосовується в ході наступу.

Для цього:

- провести перешикування взводу, що діє в пішому порядку без бойових машин піхоти (бронетранспортерів), з лінії відділень або з бойової лінії в колону, за командою «Взвод, у напрямку такого-то предмета, в колону по одному (по три), направляюче – перше відділення – РУШ».

*Примітка.* Відділення на ходу по порядку номерів займають місця в колоні взводу (продовжують рух в указаному напрямку і одночасно перешиковуються в колону по одному, в подальшому займають свої місця в колоні взводу.

Відділення з бойової лінії в колону перешиковується за командою (сигналом) «Відділення, за мною, в колону по одному – РУШ». Командир відділення продовжує рух, а солдати на ходу зникаються і займають свої місця в колоні

Б) на бойових машинах

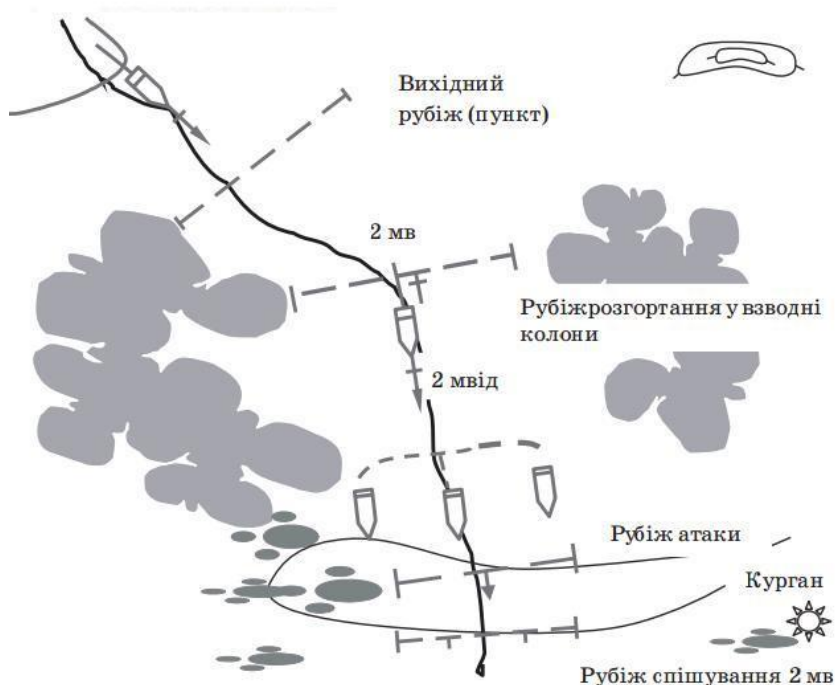

Графіка висування взводу на БМП (БТР) до рубежу переходу в атаку

1. Перешикувати похідний порядок (стрій) взводу із колони по одному в колону по три.
2. Показати місце солдата та його дії у складі відділення під час висування взводу, що діє на бойових машинах піхоти (бронетранспортерах), до рубежу переходу в атаку.

Для цього пояснити наступне. Під час дій солдата на техніці і з метою організованого висування і розгортання взводу (відділення) в бойовий порядок, проведення одночасної атаки переднього краю противника призначаються: маршрут висування, вихідний пункт, рубежі розгортання, рубіж переходу в атаку і рубіж (для відділення – місце) спішування за умов атаки в пішому порядку. Зазначити, що рубіж розгортання роти у взводні колони призначається на відстані 2-3 км від переднього краю оборони противника.

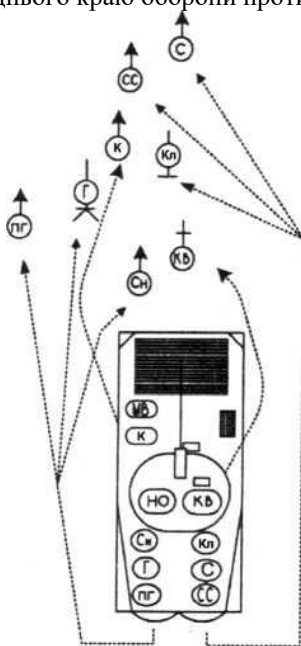

**Спішування з БМП-2**

Взвод з колони в бойову лінію, під час дій на техніці, розгортається за командою (сигналом) «Взвод – у напрямку такого-то предмета (на такий-то рубіж) – ДО БОЮ» або «Взвод, за мною – ДО БОЮ». У бойовій лінії машини відділень рухаються з інтервалом до 100 м, як і під час дій взводу в пішому передбойовому порядку (в лінію відділень).

До рубежу переходу в атаку солдат пересувається на БМП (БТР) відділення, а за необхідності діяти в пішому порядку, спішується.

3. За необхідності, провести висування взводу, що діє на бойових машинах (у спосіб «піший по-машинному»), до рубежу переходу в атаку й

розгортання у бойовий порядок (у лінію машин).

### Спішування

1. Пояснити, що солдат у складі відділення за сигналом командира взводу і командою командира відділення спішується і продовжує атаку.

Для спішування призначається місце спішування. Воно вибирається якнайближче до переднього краю оборони противника і повинно бути укрите від вогню кулеметів і протитанкових засобів ближнього бою противника.

Перешикувати похідний порядок взводу (в колону по три) у лінію відділень з інтервалом між відділеннями до 10 м. Кожне відділення перешикувати у колону по два – для відображення розташування особового складу відділення у бойовій машині перед спішуванням.

Указати місця спішування, а також, що за командою відділенню – «Відділення, приготуватися до спішування» солдат ставить зброю на запобіжник, виймає її з бійниці і готується до спішування; а за командою «Відділення, у напрямку такого-то предмета, направляючий такий-то, до бою, ВПЕРЕД» або «Відділення, за мною – ДО БОЮ» солдат займає своє місце в бойовому порядку (у бойовій лінії) відділення, яке розгортається і, ведучи вогонь на ходу, продовжує атаку.

3. Відпрацювати спішування й заняття свого місця солдатом у бойовій лінії відділення, у складі взводу, за командами пункту 2.

### Подолання мінного поля

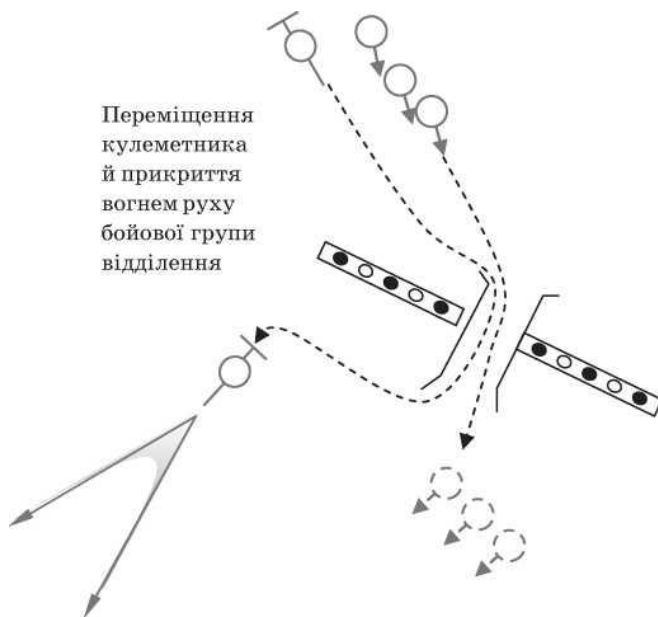

Подолання мінного поля

1. Організувати швидке позначення проходу в мінному полі в будь-який спосіб, довжиною до 10 м.

2. Пояснити, що мінне поле солдат долає слідом за танком його коліями або проробленими проходами бігом, в колоні відділення, як правило, у складі взводу. При цьому кулеметник першим висувається до проходу, долає його, вогнем прикриває рух відділення. Решта солдатів із наближенням поступово (без затримок і скупчування) скорочують інтервал до 1 м, перешиковуються в колону і стрімким кидком під прикриттям вогню бойової машини піхоти (бронетранспортера) і кулеметника долають мінне поле.

3. Поставити завдання кожному, хто навчається (з положення в колону по одному), за командою «У прохід, бігом – МАРШ» стрімко подолати прохід, в якості кулеметника швидко зайняти вогневу позицію за проходом й негайно прикрити вогнем пересування інших. Після приготування до стрільби з любого положення й доповіді про готовність до бою швидко повернутися у вихідне положення для повторних дій.

Ведення вогню на ходу, атака переднього краю і знищення противника в першій траншеї гранатами, вогнем упритул і в рукопашному бою.

1. Перешикувати взвод із колони по одному в бойову лінію відділень. Встановити скорочений інтервал між солдатами – до 1 м.

2. Пояснити, що з подоланням мінного поля солдат знову займає своє місце в бойовій лінії відділення, яке розгортається в лінію за командою командира «Відділення, на такий-то предмет (рубіж) – до бою, ВПЕРЕД» й стрімко атакує противника. Ведучи вогонь на ходу, солдат стрімко наближається до переднього краю оборони противника, а наблизившись до нього на 25-30 м, за командою «Відділення, гранатами – ВОГОНЬ» закидає його гранатами і з криком «Ура» вривається на передній край оборони, знищуючи противника вогнем упритул і в рукопашному бою. Знищивши противника на передньому краю, солдат у складі відділення (бойової групи), не затримуючись, просувається вперед. У міру ослаблення опору противника особовий склад за командою командира взводу робить посадку в БМП (БТР) або десантом на танк і продовжує наступ.

3. Організувати швидко підготовку мішеневої обстановки для ведення вогню на ходу на обмеженій ділянці місцевості. Для цього встановити перед фронтом наступу відділення на глибину до 30 м групу піхоти (3-4 мішені № 7 (поясні фігури) з інтервалом 1-2 м між ними), що відходить від траншеї.

4. Відпрацювати дії солдата у складі відділення (взводу), для чого подати (за командира відділення) команду «Відділення, в атаку – ВПЕРЕД» й за додатковими командами відпрацювати:

- одночасне пересування солдата у бойовій лінії відділення (у лінії бойової групи) прискореним кроком і бігом (за умовами виконання нормативу № 1 «Пересування на полі бою»);
- одночасне пересування солдата у складі бойової групи різними способами;

- послідовне пересування солдата у складі бойової групи в ході зближення з противником (наближення до траншеї).

У ході пересування солдата різними прийомами і способами:

- ставити вогневі завдання: вказувати цілі (група піхоти, що відходить) для знищення, при цьому вказувати спосіб ведення вогню на ходу (навскидку, «по стволу»), з прикладом притиснутим до боку);

- подавати команду на закидання противника (група піхоти в траншеї) гранатами й ведення вогню впритул по противнику у траншеї й по противнику, що відходить від траншеї.

*Примітка.* Дії солдата у складі відділення відпрацьовуються з кожним відділенням, послідовно. Для припинення руху, в тому числі і для ураження противника вогнем з місця, подається команда «Взвод (відділення) – СТІЙ», за якою взвод (відділення) залягає, пристосовуючись до місцевості, і готується до ведення вогню. Для відновлення руху подається команда «Взвод (відділення) – ВПЕРЕД» і за необхідності додається, «БІГОМ».

5. Організувати рукопашний бій з противником, що відходить від траншеї, у формі умовної сутички в такій послідовності:

- у ході зближення з противником і досягнення його солдата з короткої зупинки й прийняття готовності до бою виконати укол багнетом з випадом і удар прикладом зверху, обеззброювання.

*Примітка.* Уколи багнетом і удари прикладом відпрацьовувати у відповідності з методикою занять з основ самозахисту.

6. Провести короткий аналіз дій учнів.

## **Наступ у глибині оборони**

### **1. Швидке приховане просування вперед різними способами та інші дії солдата у складі бойової групи (відділення) у наступі в глибині.**

ЧАС: 20 хвилин.

Необхідна інформація

У бойовій групі заздалегідь повинні бути обговорені засоби і порядок спільних дій, а також порядок взаємодії в бою. Після заняття чергового укриття негайно здійснюється спостереження за полем бою, необхідно бути в постійній готовності до вогневого прикриття переміщення інших військовослужбовців бойової групи. За можливості подальшого переміщення необхідно подати їм заздалегідь установлений сигнал на пересування на наступний рубіж, а надалі – умовними сигналами уточняти завдання і новий кидок. Але в будь-якому випадку під час виконання завдання одним військовослужбовцем інші його прикривають. Це – закон ближнього бою.

Бойова група (наприклад, у складі старшого стрільця і двох стрільців) в обороні може виконувати наступні завдання: ведення розвідки на відстанях від 500 до 700 м; знищення живої сили та неброньованих засобів противника на відстанях від 500 до 300 м; використання найбільш підготовленого та фізично розвинутого солдата в резерві для посилення небезпечних місць, залежно від

умов обстановки. Указуючи місця для стрільби, послідовність їх зміни під час бою, командир відділення (групи) розподіляє зазначені обов'язки між солдатами бойової групи і вказує послідовність їх виконання.

Під час наступу в глибині оборони противника солдат діє, як правило, у складі однієї з бойових груп відділення, не відхиляючись від напрямку наступу, використовуючи складки місцевості, бойова група швидко виходить у фланг або тил противнику і рішучою атакою знищує його.

Солдати бойової групи пересуваються по місцевості на відстані, яка не дозволяє їм втрачати один одного з поля зору. Передовий солдат із складу бойової групи просувається у вказаному напрямку, безперервно спостерігаючи за місцевістю попереду і на флангах свого пересування, в готовності до відкриття вогню без команди. Інші солдати прикривають переміщення свого напарника. При раптовій зустрічі з противником він без попередження відкриває вогонь і завдає йому максимальні збитки. При зустрічі з підрозділом противника, коли його самого не виявили, він подає обумовлений знак старшому бойової групи і діє за його командою.

Пересування солдата у вибраній ним спосіб здійснюється за командою старшого бойової групи (командира відділення). На окремих ділянках спосіб пересування (прискореним кроком, бігом, перебіжками, переповзанням) визначає старший бойової групи в залежності від рельєфу місцевості й інтенсивності вогню противника. Він зобов'язаний слідувати за тим, щоб підлеглі швидко просувалися вперед, вміло використовували місцевість і витримували вказаний напрямок. Відкриті ділянки місцевості, що прострілюються противником, вигідно долати перебіжками (бігом) усім складом бойової групи одночасно або по одному. На закритій місцевості необхідно рухатись у бойовій лінії прискореним кроком. Прихованим підступом бойова група просувається в колоні по одному. Невеликі ділянки, що прострілюються противником і мають незначні укриття можуть долатись солдатами групи почергово, короткими перебіжками, під прикриттям вогню сусіда. При цьому першим долає ділянку той солдат, що знаходиться позаду інших.

Вогонь у бойовій групі ведеться на ходу і з коротких зупинок, а при раптовій зустрічі противник знищується і вогнем упритул.

Старший бойової групи встановлює такий порядок просування і ведення вогню, щоб не припинявся рух групи в цілому, наприклад, перший (стрілець) і другий (старший стрілець) ведуть вогонь, а третій (стрілець) просувається вперед, потім той, що просунувся, відкриває вогонь, забезпечуючи просування тих, що залишилися позаду.

Вихідне положення навчального підрозділу – у бойовому порядку (у лінію бойових груп), у напрямку наступу.

1. Назвати навчальне питання № 1.
2. Провести бойовий розрахунок у відділеннях: призначити бойові групи у складі старшого стрільця і двох стрільців.
3. Нагадати про тактичні дії солдата у складі бойової групи на полі бою, а

саме, під час висування на рубіж переходу в атаку, у ході атаки і під час дій у глибині:

- інтервал між солдатами бойової групи по фронту – 5-6 кроків;
- кожний стрілець може мати 2-3 вогневі позиції (місця для стрільби), на позиції робить декілька коротких черг, потім змінює її);
- кожному солдату бойової групи призначаються сектори стрільби – основний і додатковий, які між стрільцями перекриваються (не – менше ніж на 15 тисячних), створюючи зону суцільного вогню;
- висування до рубежу переходу в атаку й переміщення солдатів бойової групи в бою здійснюється на візуальному віддаленні і відстанях, що забезпечують взаємну підтримку вогнем;
- переміщення солдата бойової групи на полі бою здійснюється приховано, залежно від обстановки, він пересувається одночасно з іншим складом групи або послідовно.

**4.** Організувати швидко підготовку мішеневої обстановки для ведення вогню бойовою групою під час швидкого просування солдата зі складу бойової групи у наступі в глибині. Для цього:

- визначити ділянку місцевості глибиною 100 м – для виконання нормативу № 1 «Пересування на полі бою» одночасно всіма бойовими групами відділення;
- на визначеній ділянці встановити через 40 кроків (від початку ділянки) першу ціль – грудну фігуру (мішень № 6), ще через 40 кроків другу ціль – поясну фігуру (мішень № 7), а на 20-30 кроків далі від кінця ділянки третю ціль – ростову фігуру (мішень № 8) і четверту ціль – кулеметну обслугу (мішень № 10а).

**5.** Організувати дії бойової групи під час наступу в глибині, для чого:

- довести умови виконання нормативу № 1,1 «Пересування на полі бою перебіжками»;
- визначити, що під час перебіжки бойової групи на новий вогневий рубіж, який призначений на дальності 100 м від вихідного положення, довжина коротких перебіжок (між зупинками) – до 30 кроків;
- указати, що після першої короткої перебіжки стрілець зупиняється, вибирає місце для стрільби з любого положення (лежачи, з коліна, стоячи) і займає його, виявляє й відкриває вогонь по першій цілі; після наступної короткої перебіжки він веде стрільбу з короткої зупинки по другій цілі; у кінці третьої короткої перебіжки стрілець займає на вогневому рубежі бойової групи своє місце для стрільби й готується до відбиття контратаки противника; під час ведення вогню із зупинки стрілець змінює свою позицію: зробивши коротку чергу, відповзає вбік (перекочується) на 3-5 м, робить ще коротку чергу, а потім перебіжку;
- встановити такий порядок пересування бойової групи перебіжками: починає пересування короткими перебіжками на новий вогневий рубіж перший стрілець, старший стрілець і другий стрілець прикривають його пересування; із готовністю до бою на новому рубежі бойової групи починає пересування

старший стрілець, інші його прикривають; із готовністю до бою старшого стрільця на новому рубежі пересувається другий стрілець; під час переміщення старший стрілець і другий стрілець ведуть вогонь по тих же цілях, що й перший стрілець, без команди;

- спланувати дії бойової групи на новому вогневому рубежі: бойова група знищує кулеметну обслугу противника зосередженим вогнем групи, для чого старший бойової групи подає команду, наприклад, «Група, по кулеметній обслузі, під ціль – ВОГОНЬ», а також ставить вогневе завдання одному зі стрільців на знищення контратакуючого стрільця (ростова фігура), наприклад, «Стрільцю такому-то, по атакуючому солдату противника – ВОГОНЬ».

**6.** Поставити завдання бойовій групі, наприклад:

- у напрямку орієнтира такого-то – кулеметна обслуга противника. Першій бойовій групі з вихідного положення там-то перебіжками по одному висунутися в напрямку орієнтира такого-то, зайняти рубіж такий-то (на віддаленні 100 м) із завданням – знищити кулеметну обслугу автоматним вогнем»;

- першому стрільцю – пересуватися короткими перебіжками, в ході пересування вести безперервне спостереження у напрямку орієнтира такого-то на глибину до 200 м, негайно знищувати виявлені перед собою цілі на глибину до 100 м, після пересування зайняти місце для стрільби лежачи там-то й прикрити своїм вогнем пересування старшого стрільця і стрільця, далі приготуватися до ведення вогню по об'єкту атаки за командою старшого групи;

- старшому стрільцю та другому стрільцю – у ході пересування першого стрільця прикрити його вогнем, для чого вести розвідку на глибину 500-700 м, цілі противника знищувати на дальності 300-500 м; після першого пересування почергово, в ході пересування виконувати завдання першого стрільця й зайняти місце для стрільби там-то, далі приготуватися до ведення зосередженого вогню по об'єкту атаки за командою старшого групи.

**7.** Подати команду на пересування, наприклад, «Першому стрільцю, на такий-то рубіж, перебіжками – ВПЕРЕД»; таку ж команду подавати для старшого стрільця й стрільця, почергово.

*Примітка.* Команду на пересування першого виконують одночасно перші стрільці всіх відділень, те ж стосується й старших стрільців і других стрільців бойових груп відділень. Форма та розміри (у міліметрах) мішеней.

### **III.** Заключна частина (час: 2 хвилини)

*Підсумки заняття: досягнення цілей викладання, оцінювання можливостей учнів*



## План-конспект 39

### *Тактична підготовка:*

**Солдат у бою**

**Дії солдата в бою**

**Дії солдата в бою у складі бойової групи**

### *Заняття 5*

#### **Дії солдата, призначеного спостерігачем**

1. Одержання та усвідомлення завдання на спостереження.
2. Вибір, обладнання і маскування місця для спостереження.
3. Огляд місцевості по зонах, виявлення цілей та визначення їх положення на місцевості. Доповідь про результати спостереження

#### **Цілі:**

- спрямувати заняття на вдосконалення знань, набуття вмій і навичок щодо дій солдата, призначеного спостерігачем;
- навчати учнів тактичних дій солдата під час спостереження за місцевістю і противником;
- досягти практичних навичок, що стосуються підготовки місця для спостереження, ведення спостереження та доповіді про результати спостереження на місцевості за противником.

Форма і методи: тактико-стройове заняття з тактичної підготовки; пояснення, показ, тренування.

**Місце:** тактичне поле (навчально-тренувальний комплекс).

**Забезпечення:**

**методичне**

1. Програма предмета 2022.
2. Бойовий статут Сухопутних військ, ч. III.

3. Захист Вітчизни. Тактична підготовка: навчально-методичний посібник, Черкаси, 2009.

4. Підручник сержанта механізованих військ, Київ, 2006.

5. Порадник воїну сил територіальної оборони, Київ, 2022.

6. Плакати з тактичної підготовки.

### **матеріальне**

Макети автомата, піхотні лопатки, спорядження та імітаційні гранати – на кожного учня; прапорці червоні та жовті (білі) – на кожного командира; комплект позначок для створення тактичної обстановки, мішенева обстановка: мішень № 6 (грудна фігура), мішень № 7 (поясна фігура), мішень № 10 (ручний кулемет); список навчального взводу (відділення), списки зведених відділень (за необхідності)

### **ХІД УРОКУ**

I. Вступна частина (час: 3 хвилини)

*1. Доповідь командира навчального взводу, військове вітання, перевірка наявності учнів*

*2. Доведення теми, навчальних питань заняття і цілей викладання. Заходи безпеки. Схема та особливості заняття*

#### **Заходи безпеки**

Увага! Безпека заняття забезпечується його чіткою організацією, суворим дотриманням заходів безпеки, які визначаються статутами, курсом стрільб, відповідними керівництвами та настановами.

1. Установити заходи безпеки цього заняття, залежно від місця проведення навчально-польового збору, забезпечити постійний контроль за їх дотриманням.

2. Перевірити справність навчальної зброї та військово-технічного майна, що використовуватиметься під час заняття, звернувши особливу увагу на знання учнями правил поведінки з ними.

3. Перевірити справність та припасування одягу (обмундирування), спорядження й засобів індивідуального захисту учнів з урахуванням пори року.

4. Вимагати від учнів суворого дотримання вимог пожежної безпеки під час проведення заняття у лісистій місцевості та в інших пожежонебезпечних місцях.

5. Визначати маршрути руху в пішому порядку та порядок пересування учнів у ході заняття, особливо під час розміщення мішеней для спостереження на ділянці місцевості.

6. Використовувати під час заняття тільки технічно справне навчальне обладнання, зразки озброєння та військово-технічне майно.

Навчальні питання відпрацьовуються послідовно, на місцевості (ділянці оборони) тактичного поля (навчально-тренувального комплексу). Дії

спостерігача розглядаються на початку оборонного бою механізованого відділення. Спостереження на місцевості ведеться на глибину до 1000 м, або ж, на ділянці оборони за мішеневою обстановкою на глибину до 100 м.

## **II. Основна частина (час: 40 хвилин) *Зміст і технологія навчання***

### **Дії солдата, призначеного спостерігачем**

#### **1. Одержання та усвідомлення завдання на спостереження**

ЧАС: 10 хвилин

Важлива інформація

Військова розвідка (добування даних про противника і місцевість) організовується і безупинно ведеться у всіх видах тактичних дій спостереженням за противником особисто командиром відділення, спостерігачем, а при необхідності – всім особовим складом.

Спостереження, як спосіб розвідки цілей, ведеться спостерігачем у призначеному секторі. З бойових машин піхоти (бронетранспортерів) у всіх видах тактичних дій ведеться кругове спостереження.

Сектори спостереження повинні забезпечити виявлення противника! призначаються в залежності від розташування спостерігачів, приладів спостереження, бійниць, прицілів і розміщення особового складу.

У першу чергу спостерігаються протитанкові засоби, броньовані машини на передньому краї і найближчій глибині, обслуги кулеметів і мінометів, снайпери, артилерійські корегувальники, авіанавідники і командири підрозділів противника

Солдат у бою виявляє цілі противника спостереженням й знищує їх вогнем свої зброї. Крім того, солдат може забезпечувати бій усього особового складу механізованого відділення, якщо він спеціально призначається спостерігачем за противником.

Спостерігач у відділенні знаходиться на позиції, на бойовій машині піхоти (бронетранспортері) або в бойовому порядку.

Він веде спостереження за противником, за результатами вогню, за діями танків і доповідає результати спостереження командирі відділення.

При проведенні бойового розрахунку в основних видах бою (тактичних дій) командир відділення повинен, серед іншого, призначити й спостерігача за противником.

Завдання спостерігачеві у відділенні ставить командир відділення, як правило, з місця ведення спостереження. При цьому він вказує:

- орієнтири і умовне найменування місцевих предметів;
- відомості про противника (де знаходиться, що робить або звідки очікується його поява);

- розташування передових підрозділів своїх військ і противника;
- місце для спостереження і його обладнання;
- сектор спостереження, що, до якого часу встановити і на що звертати особливу увагу;
- порядок доповіді про результати спостереження (що, яким способом і коли доповідати).

Під час усвідомлення (з'ясування) завдання на спостереження солдат повинен: зрозуміти поставлене йому завдання (місце для спостереження, призначений сектор і орієнтири, відносно яких виявляти цілі, порядок та зміст доповіді про результати спостереження), якими засобами вести спостереження, термін обладнання місця для спостереження, час готовності до ведення спостереження.

Вихідне положення навчального підрозділу – на ділянці оборони, в одношеренговому (двошеренговому) строю.

1. Назвати навчальне питання № 1.

2. Пояснити, що спостерігач веде спостереження за противником і доповідає результати спостереження командирю відділення. Зазначити, що спостерігач у відділенні знаходиться на позиції в місці для спостереження, вказаному командиром відділення.

3. Викласти зміст постановки завдання спостерігачеві, необхідність усвідомлення завдання та що саме усвідомлює спостерігач, порядок ведення спостереження.

4. Довести навчальному підрозділу завдання солдату на спостереження.

Завдання солдату на спостереження (із врахуванням завдання командира відділення на оборону)

1. Орієнтири: перший – кущ, другий – пень, третій – вишка, четвертий – гай «Рідкий».

2. Противник розвиває наступ у північному напрямку, підхід його з напрямку села Дубіївка можливий зранку завтра.

3. Другий механізований взвод переходить до оборони опорного пункту на висоті «Кругла».

4. Другому відділенню наказано обладнати і обороняти позицію на південних скатах висоти «Кругла» на ділянці «кущ, яма» із завданням не допустити прориву танків і піхоти противника з півдня в напрямку Петрівки.

5. Спостерігачу – солдату Шуленку, місце для спостереження – ліворуч від каменя, лежачи, спостереження вести незброєним оком (у бінокль). Спостерігати у секторі: праворуч – орієнтир третій; ліворуч – орієнтир четвертий.

Особливу увагу під час спостереження звертати у напрямку орієнтира четвертого(гаю «Рідкого»)

З виявленням цілей противника негайно доповідати голосом їх положення відносно вказаних орієнтирів і характер їх дій.

6. Початок спостереження – негайно.

7. Перевірити усвідомлення завдання на спостереження одним-двома учнями. Уточнити завдання та послідовність його усвідомлення.

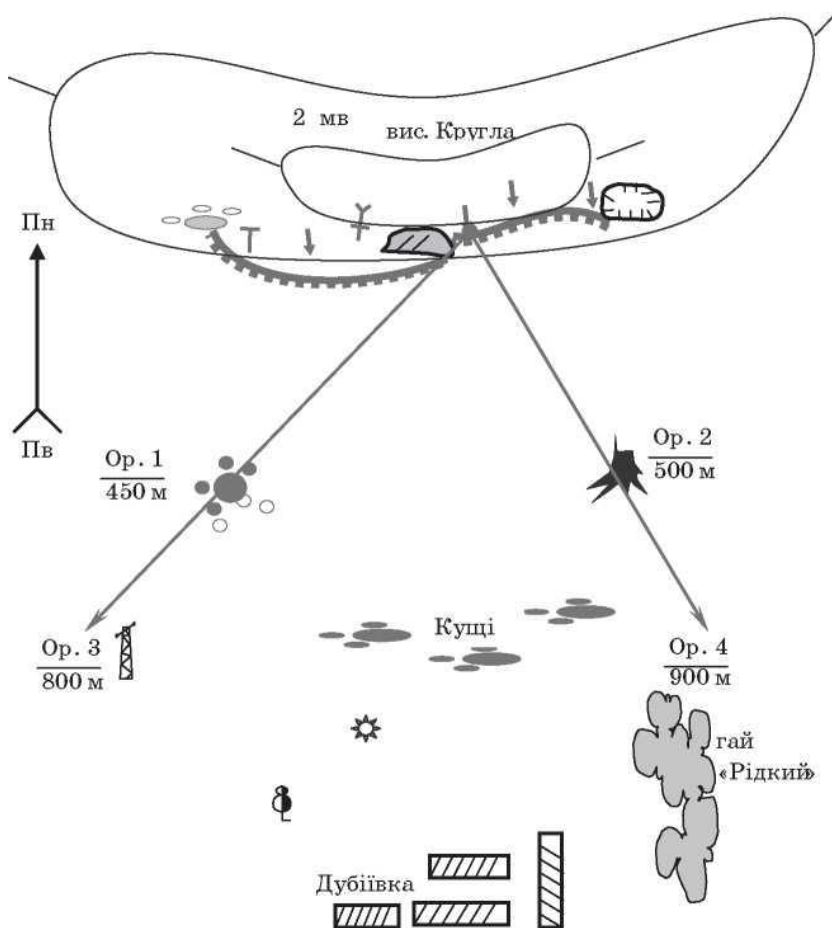

Графіка завдання на спостереження

**Примітка.** Постановку завдання на спостереження організувати безпосередньо на місцевості або ж на макеті місцевості. Перед постановкою завдання на місцевості провести орієнтування навчального підрозділу; завдання на спостереження поставити за реальною місцевістю на глибину до 1000 м. Для постановки завдання на макеті місцевості тактичними знаками, використати графіку завдання на спостереження. Навчальний підрозділ розташувати біля макету місцевості, по відділенням (бойовими групами).

## **2. Вибір, обладнання і маскування місця для спостереження**

ЧАС: 10 хвилин

Солдат, що призначається у відділенні для ведення розвідки спостереженням, знаходиться на позиції, на бойовій машині піхоти або в бойовому порядку відділення. Місце для ведення спостереження вибирається так, щоб він розташовувався в 3-10 м перед командиром відділення або біля нього.

Місце для ведення спостереження вибирають, обладнують і маскують в окопі, траншеї, на деревах та інших місцевих предметах, залежно від характеру місцевості. З метою збільшення огляду місце вибирається на височині, з якої добре проглядається розташування противника.

Крім того, спостерігачі повинні мати можливість відслідковувати дії своїх військ. Найбільш зручним місцем для спостереження є чагарники та узлісся, а також інші підвищення, що мають природні укриття від противника. Для ведення спостереження також використовують пошкоджену в бою військову техніку, залізничний насип, копиці із різних трав (сіна), фальшиві місцеві предмети (купини, валуни, пні) інше. Їх використання майже не потребує додаткових робіт щодо обладнання та маскування вибраного місця.

Вихідне положення навчального підрозділу – на ділянці оборони, в одношеренговому (двошеренговому) строю, фронт строю у напрямку спостереження та стрільби.

1. Назвати навчальне питання № 2.

2. Указати, що місце для ведення спостереження вибирається в 3-10 м перед командиром відділення або біля нього, щоб спостерігач міг доповісти про результати спостереження голосом. Указати також, що місце для ведення спостереження вибирають здебільшого на височині, обладнують і маскують (залежно від характеру місцевості).

3. Указати сектор спостереження (реальними орієнтирами) на ділянці оборони, яку займає навчальне відділення.

4. Поставити завдання вибрати місце для спостереження та обґрунтувати свій вибір. Заслухати (одного-двох учнів) обґрунтування вибору.

5. Поставити завдання особовому складу навчального відділення на обладнання й маскування вибраного місця для ведення спостереження підручними матеріалами (без значних затрат).

6. Провести короткий аналіз відпрацювання навчального питання.

**3. Огляд місцевості по зонах, виявлення цілей та визначення їх положення на місцевості. Доповідь про результати спостереження.**

ЧАС: 20 хвилин

Орієнтирами вибираються добре видимі місцеві предмети. При використанні нічних приладів орієнтирами вибираються місцеві предмети з великою відбивною здатністю в межах дальності їх дії. Орієнтири нумеруються

справа наліво і за рубежами від себе в бік противника. Один із них призначається основним. Крім орієнтирів для управління вогнем можуть використовуватися добре видимі місцеві предмети.

Для ведення розвідки наземного противника спостерігач розташовується у підготовленому для спостереження місці на позиції відділення. Спочатку спостерігач детально вивчає місцевість у призначеному секторі; визначає дальність до орієнтирів і характерних місцевих предметів і де, імовіріше всього, противник може розташувати вогневі засоби, інженерні споруди і загородження; бойову техніку і живу силу; запам'ятовує кількість, характерні ознаки (форму, розміри) і місця розташування місцевих предметів.

Дальність до орієнтирів (місцевих предметів) він визначає на око і уточнює за допомогою оптичного приладу, а потім складає схему орієнтирів, якщо дозволяє обстановка.

Оглядаючи ділянку місцевості у бінокль, солдат детально вивчає її у глибину шляхом послідовного проглядання ближньої, середньої і дальньої зон. При цьому спостереження починається, як правило, з ближньої зони і ведеться справа наліво, від себе в сторону противника. Особливо уважно і ретельно переглядаються всі підозрілі місця, де може укритися противник: яри, лощини, ліси, кущі інші місця.

*Примітка.* Сектор ведення спостереження (розвідки), як правило, розбивається на зони: ближню – глибиною до 400 м; середню – до 800 м і далеку – на глибину видимості.

Виявивши ціль, спостерігач визначає її положення на місцевості відносно орієнтира (характерного місцевого предмета). Визначивши положення цілі відносно найближчого до неї орієнтира, спостерігач доповідає результати спостереження командирі відділення, при цьому він послідовно вказує: порядковий номер орієнтира; напрямок розташування цілі та дальність до цілі відносно орієнтира; характерний місцевий предмет та ціль, яку виявлено. Наприклад: «Орієнтир перший, вправо 50 під деревом – кулемет»

Вихідне положення навчального підрозділу – на ділянці оборони, в одношеренговому (двошеренговому) строю, фронт строю у напрямку спостереження та стрільби.

**1.** Назвати навчальне питання № 3.

**2.** Нагадати, що спостерігач, розташувавшись у підготовленому для спостереження місці, спочатку вивчає місцевість у секторі спостереження: визначає відстані до вказаних орієнтирів та місця, де противник може розташуватися, запам'ятовує характерні місцеві предмети.

Потім спостерігач детально вивчає ділянку місцевості у глибину, шляхом послідовного проглядання неозброєним оком (у бінокль) ближньої, середньої і дальньої зон. Він починає спостереження, як правило, з ближньої зони і веде його справа наліво, від себе в сторону противника.

**3.** Показати перед фронтом ділянки оборони сектор спостереження, межі якого визначити добре видимими орієнтирами на місцевості на глибині до 1000

м.

**4.** Поставити завдання кожному самостійно визначити дальність до орієнтирів у вказаному секторі спостереження, вибрати два-три орієнтири в секторі й приступити до спостереження, для чого подати команду, наприклад, «Відділення, із своїх окопів лежачи, до спостереження – ПРИСТУПИТИ». Послухати доповідь двох-трьох учнів щодо поставленого завдання.

**5.** Організувати швидку підготовку мішеневої обстановки для ведення спостереження на обмеженій ділянці місцевості за умовами нормативу № 3 «Спостереження за полем бою». Для цього встановити перед фронтом відділення (окопів для стрільби лежачи) на глибину до 30 м мішені в кількості 9 штук, а також позначки орієнтирів.

**6.** Довести умови виконання нормативу, тактичну обстановку й відпрацювати норматив з кожним учнем, у складі відділення. Порядок виконання нормативу наступний: той, хто виконує норматив, голосно доповідає про чергову виявлену ціль, всі інші сприймають його доповідь як команду (цілевказівку) на обстріл чергової цілі, отже, виявляють вказану ціль, вибирають приціл і точку прицілювання й відкривають умовний вогонь по цілі.

**7.** Провести короткий аналіз виконання нормативу.



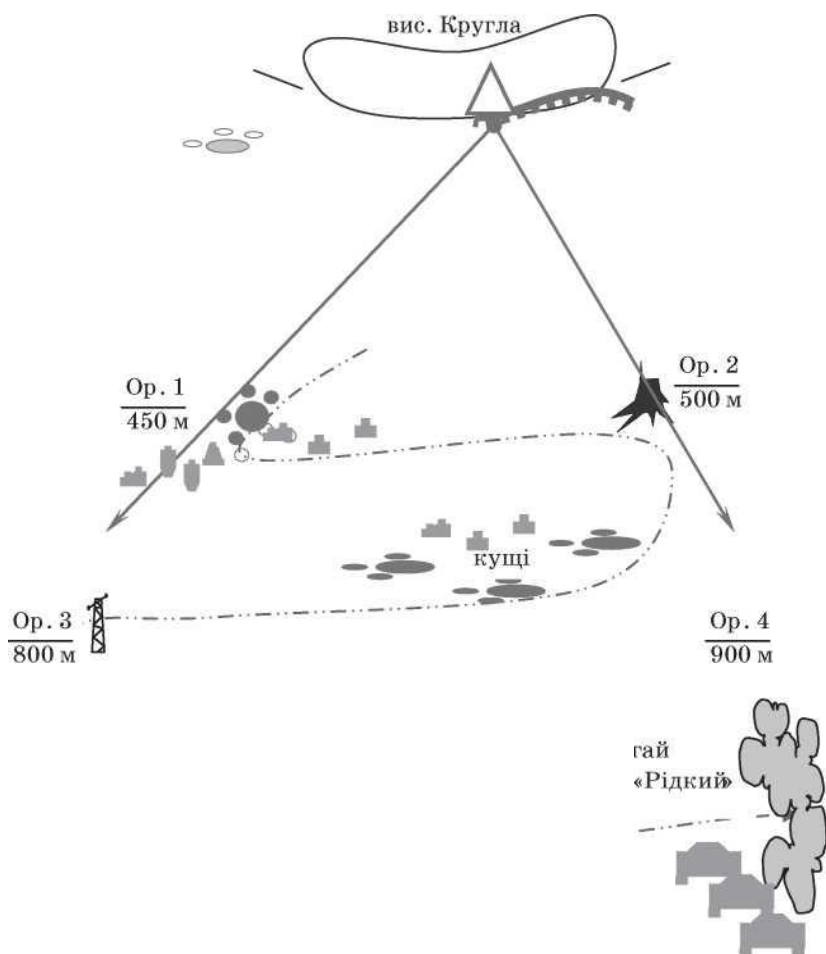

Огляд місцевості по зонах

### III. Заключна частина (час: 2 хвилини)

*Підсумки заняття: досягнення цілей викладання, оцінювання можливостей учнів.*

## План-конспект 40

### *Тактична підготовка:*

#### **Відділення в бою**

#### ***Підготовка солдата до бою у складі відділення***

#### ***Заняття 6***

#### **Пересування відділення і розташування на місці**

1. Пересування відділення своїм ходом (маршем) в пішому порядку. Швидкість руху та привали.
2. Управління відділенням встановленими сигналами.
3. Дії відділення за сигналами оповіщення про повітряного противника, про радіоактивне, хімічне та біологічне зараження, при подоланні (обході) мінного поля.
4. Розташування відділення на місці, інженерне обладнання і маскування місця розташування.
5. Дії в екстремальних ситуаціях: порядок дій патрулів під час виявлення неозброєної людини. Надання захисту місцевому населенню та укриття у загрозованих ситуаціях (МГП)

#### **Цілі:**

- **спрямувати** заняття на набуття вмінь і навичок щодо підготовки солдата до бою у складі відділення;
- **навчати** учнів тактичних дій солдата у складі відділення в ході пересування відділення і розташування на місці;
- **досягти** практичних навичок, що стосуються дій солдата у складі відділення в ході пересування (на марші), під час дій за сигналами оповіщення і розташування на місці, в екстремальних ситуаціях.

**Форма і методи:** тактико-стройове заняття з тактичної підготовки; пояснення, показ, тренування.

**Місце:** тактичне поле (навчально-тренувальний комплекс).

**Забезпечення:**

**методичне**

1. Програма предмета 2022.
2. Бойовий статут Сухопутних військ, ч. III.
3. Захист Вітчизни. Тактична підготовка: навчально-методичний посібник, Черкаси, 2009.
4. Курс стрільб зі стрілецької зброї і бойових машин (КС СЗіБМ – 09), Київ, 2009.
5. Підручник сержанта механізованих військ, Київ, 2006.
6. Порадник воїну сил територіальної оборони, Київ, 2022.
7. Плакати з тактичної підготовки.

**матеріальне**

Макети автомата, піхотні лопатки, спорядження та імітаційні гранати – на кожного учня; прапорці червоні та жовті (білі) – на кожного командира; комплект позначок для створення тактичної обстановки, мішенева обстановка: мішень № 6 (грудна фігура), мішень № 7 (поясна фігура), мішень № 10 (ручний кулемет), мішень № 25а (вертоліт); список навчального взводу (відділення), списки зведених відділень (за необхідністю).

**ХІД УРОКУ***I. Вступна частина (час: 3 хвилини)*

*1. Доповідь командира навчального взводу, військове вітання, перевірка наявності учнів*

*2. Доведення теми, навчальних питань заняття і цілей викладання. Заходи безпеки. Схема та особливості заняття*

**Заходи безпеки**

Увага! Безпека заняття забезпечується його чіткою організацією, суворим дотриманням заходів безпеки, які визначаються статутами, курсом стрільб, відповідними керівництвами та настановами.

**1.** Установити заходи безпеки цього заняття, залежно від місця проведення навчально-польового збору, забезпечити постійний контроль за їх дотриманням.

**2.** Перевірити справність навчальної зброї та військово-технічного майна, що використовуватиметься під час заняття, звернувши особливу увагу на знання учнями правил поведження з ними.

**3.** Перевірити справність та припасування одягу (обмундирування), спорядження й засобів індивідуального захисту учнів з урахуванням пори року.

**4.** Вимагати від учнів суворого дотримання вимог пожежної безпеки під час проведення заняття у лісистій місцевості та в інших пожежонебезпечних місцях.

5. Визначати маршрути руху в пішому порядку та порядок пересування учнів у ході заняття, особливо під час пересування маршем, дій за сигналами оповіщення та дій у екстремальних ситуаціях.

6. Використовувати під час заняття тільки технічно справне навчальне обладнання, зразки озброєння та військово-технічне майно.

Схема та особливості заняття

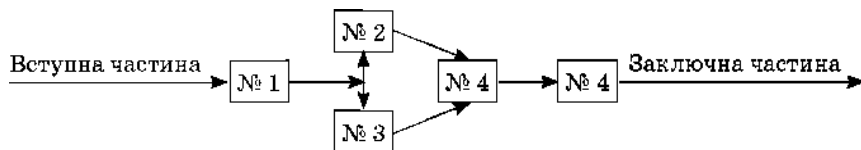

Заняття проводиться на фоні єдиного тактичного задуму, але тактична обстановка швидко змінюється й нарощується, що вимагає ретельної підготовки керівника заняття. У такому разі друге і третє навчальні питання можуть відпрацьовуватися одночасно.

## II. Основна частина (час: 40 хвилин)

*Зміст і технологія навчання*

### Пересування відділення і розташування на місці

#### 1. Пересування відділення своїм ходом (маршем) у пішому порядку. Швидкість руху та привали

ЧАС: 5 хвилин

Важлива інформація

Пересування є одним із основних видів тактичних дій.

Відділення пересується своїм ходом на бойовій машині піхоти (бронетранспортері) або в пішому порядку, також перевозиться у складі взводу залізничним (водним) транспортом і колісними тягачами на трейлерах.

Основним способом пересування є марш – організоване пересування відділення у колоні.

Марш здійснюється, як правило, дорогами з метою виходу відділення в район виконання бойового завдання. При відсутності доріг або неможливості їх використання марш може здійснюватися колонними шляхами – смугами місцевості, обраними поза дорогами та підготовленими для короткочасного руху військ.

Марш може відбуватися у передбаченні бою або поза загрозою зіткнення з противником. Він може здійснюватися до фронту, вздовж фронту або від фронту в тил. У всіх випадках марш відбувається приховано, в основному вночі або в інших умовах обмеженої видимості, а в бойовій обстановці та у глибокому тилу своїх військ – і вдень.

Для своєчасного та організованого здійснення маршу відділенню, яке діє у складі взводу, вказується: маршрут руху (азимут напрямку руху), район зосередження (рубіж) і час прибуття в нього (виходу на зазначений рубіж), місце в колоні взводу, місця і час привалів, денного (нічного) відпочинку.

До початку маршу розраховується (визначається) середня швидкість руху на марші як відношення довжини маршруту (величини добового переходу) до загального часу руху, без врахування часу на привали. Вона повинна відповідати дорожнім умовам, при яких здійснюється пересування. Як правило, середня швидкість руху відділення на марші може бути: в пішому порядку – 4-5 км/год, на лижах – 5-7 км/год.

У залежності від обстановки, завдань, які виконуються, і дорожніх умов відділення за рішенням старшого командира може здійснювати марш «по-похідному» або «по-бойовому». При цьому бойова машина відділення рухається тільки правим боком дороги, дотримуючись встановленої швидкості руху, дистанції і вимог безпеки.

Пересування відділення своїм ходом (маршем) у пішому порядку.

Відділення може пересуватися своїм ходом (маршем) у колоні взводу, призначатися на марші для безпосередньої охорони колони, а також для огляду місцевості як дозорне відділення.

Рух пішим маршем відділення здійснює, як правило, однією колоною по одному чоловіку вздовж дороги. Дистанція між військовослужбовцями – до 5 м (між відділеннями взводу – 10 м). Під час руху гірськими дорогами, в умовах обмеженої видимості, під час ожеледиці і дорогами, що мають круті підйоми та спуски, дистанції між військовослужбовцями збільшуються. Бойова машина піхоти (бронетранспортер), під час пересування відділення в пішому порядку, пересувається позаду колони відділення.

До маршу, на випадок раптового нападу противника із засади, відділення розбивається на вогневі групи. Бойовий порядок вогневої групи будується кутом. Старший вогневої групи розташовується і пересувається попереду, позаду ліворуч і праворуч від нього на відстані 5-10 м – кулеметник і гранатометник, далі – стрілець, за ним – командир відділення і друга вогнева група. Відділення, якщо рухається по вогневих групах, розтягнуто на 120 м (взвод – на 400 м).

Підготовка відділення до маршу. Бойовий наказ на марш командир взводу видає, як правило, всьому особовому складу взводу. Командир відділення, отримавши завдання на марш у складі взводу, перевіряє знання особовим складом отриманого завдання, сигналів оповіщення, управління і взаємодії, порядку дій за ними і призначає спостерігача за сигналами, які подаються командиром взводу, ставить завдання підлеглим з особистої підготовки та підготовки озброєння і військової техніки до маршу.

Здійснення відділенням маршу. Управління на марші командир відділення здійснює встановленими сигналами, командами, звертаючи особливу увагу на сигнали, які передаються командиром взводу, і на дії механіка-водія (водія),

який пересувається на БМП (БТР) позаду похідної колони відділення.

На привалах механік-водій (водій) зупиняє БМП (БТР) на правому узбіччі дороги не ближче 10 м від відділення (попередньої машини взводу). Особовий склад розташовується для відпочинку праворуч від дороги. Спостерігач і черговий кулеметник розташовуються біля місця відпочинку відділення або ж виконують свої обов'язки в БМП (БТР). Механік-водій (водій) робить контрольний огляд машини і, якщо необхідно, разом із призначеними йому на допомогу солдатами усуває виявлені несправності.

За сигналом оповіщення про повітряного противника відділення за командою командира займає найближче укриття і зосередженим вогнем знищує літаки, що низько летять, і вертольоти противника.

Дистанційно встановлене мінімне поле відділення долає у взводній колоні слідом за позаштатною групою розмінування, танком із мінним тралом або головною машиною (по проході, проробленому її екіпажем із використанням везимого комплекту розмінування й інших засобів).

Швидкість руху та привали. Рух пішим маршем здійснюється зі швидкістю, яка дозволяє особовому складу відділення прибути в призначений район або на вказаний рубіж у встановлений час, у повному складі і готовності до виконання бойового завдання.

Для виконання невідкладних бойових завдань на незначні відстані швидкість руху може бути підвищеною, якщо пересування здійснюється способом марш-кидка. У такий спосіб відділення рухається попеременно бігом і прискореним кроком на відстань до 6-10 км, не зупиняючись на привали, в готовності до відбиття раптових нападів диверсійно-розвідувальних груп.

Під час пересування в гірських районах, лісистоболотистою місцевістю та в інших несприятливих умовах швидкість руху в залежності від стану доріг, характеру місцевості і впливу противника, може бути значно меншою. У всіх випадках марш повинен відбуватися з максимально можливою, в даних умовах, швидкістю.

Привали, а також денний (нічний) відпочинок призначаються для перевірки стану озброєння і військової техніки, їх технічного обслуговування та усунення несправностей, прийому їжі і відпочинку особового складу. Привали призначаються через 3-4 год руху тривалістю до 1 год, а в другій половині добового переходу – один привал тривалістю до 2 год. Наприкінці кожного добового переходу призначається денний (нічний) відпочинок.

Вихідне положення навчального взводу – на ділянці місцевості, в одношеренговому (двошеренговому) строю.

**1.** Уточнити розподіл учнів навчального взводу згідно навчального штату механізованого взводу (відділення).

**1.** Назвати навчальне питання № 1. Викласти наступне:

- пересування є одним із основних видів тактичних дій;
- основним способом пересування є марш – організоване пересування підрозділів у колонах по дорогах і колонних шляхах для виходу в призначений

район або на зазначений рубіж у встановлений час, у повному складі й у готовності до виконання бойового завдання;

- відділення може здійснювати марш у колоні взводу або призначатися до складу органів похідної охорони (наприклад, дозорним відділенням);
- під час здійснення маршу в пішому порядку середня швидкість руху може бути 4-5 км/год.

**2.** Указати, що з метою організованого здійснення маршу і своєчасного виходу в зазначений район (рубіж) призначаються: район зосередження (рубіж), час прибуття до нього (виходу на зазначений рубіж), маршрут руху; вихідний пункт; пункти регулювання; привали (через 3-4 год руху тривалістю до 1 год) і денний (нічний) відпочинок.

**3.** Підготувати навчальні відділення до маршу в пішому порядку: за командира відділення поставити завдання відділенню на марш, поставити завдання підлеглим з особистої підготовки (перевірити наявність і правильність перенесення свого екіпірування).

*Примітка.* Постановка завдання проводиться на макеті місцевості, або ж, використовуючи загальний задум приведеного завдання – на місцевості.

Завдання відділенню на марш (із бойового наказу командира взводу на марш)

**1.** Противник, зазнавши поразки, відходить у східному напрямку. Одночасно розвідкою встановлено висування резервів із глибини. Зустріч із противником можлива на рубежі Покровське, ліс «Темний».

У тилу наших військ діють диверсійно-розвідувальні групи, зустріч із якими можлива в будь-який час.

**2.** 2 мв – здійснює марш у пішому порядку в колоні роти за маршрутом гай «Дубовий», Піски, Піщане з завданням прибути у вихідний район 1 мр для наступу з ходу.

**3.** 2 мвід – здійснює марш у колоні взводу, висувається за маршрутом гай «Дубовий», Піски, Піщане із завданням: діями двох вогневих груп не допустити раптового нападу противника із засад на колону взводу.

Дистанція між відділеннями – 10 м. Швидкість руху – 4-5 км/год

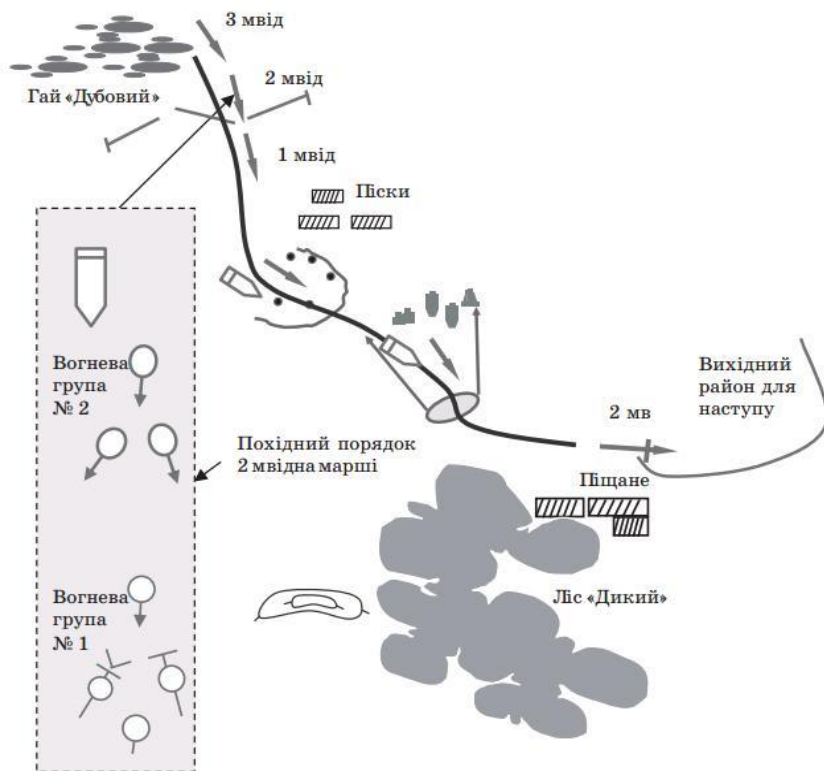

Графіка завдання відділення на марш

У ході маршу спостереження вести:

- солдату Сидоренку (механіку-водію) – уперед;  
солдату Гаманенку (навіднику-оператору) – уперед і за повітряним противником;
- вогневій групі № 1: солдату Юдакову (кулеметнику, старшому групи) – ліворуч; солдату Криленку (гранатометнику), солдату Симоненку (помічнику гранатометника) – праворуч;
- вогневій групі № 2: солдату Крутенку (стрільцю) – праворуч; солдату Грузденку (стрільцю) – ліворуч; солдату Шустенку (старшому стрільцю, старшому групи) – у тил і за сигналами командира взводу.

Усім стрільцям бути в готовності діяти дозорними для огляду місцевості і місцевих предметів.

Під час зустрічі з дрібними групами противника навіднику-оператору знищувати його вогнем із кулемета і гармати, вогневим групам – бути в готовності до знищення противника вогнем з місця



(короткої зупинки), за командами старших груп. При потраплянні в засаду вогонь відкривати без додаткової команди.

Про все помічене доповідати мені голосом і встановленими сигналами.

#### 4. Сигнали:

- оповіщення: про повітряного противника – голосом «Повітря»; про радіоактивне зараження – голосом «Радіаційна небезпека»; про хімічне, біологічне зараження – голосом «Хімічнатривога»;

- управління строєм: діючі.

#### 5. Готовність до маршу – 19.00.

4. Впевнитися, що учні зрозуміли завдання на марш. Перевірити їх особисту підготовку (правильність екіпірування)

### 2. Управління відділенням встановленими сигналами

ЧАС: одночасно з навчальним питанням № 3

### 3. Дії відділення за сигналами оповіщення про повітряного противника, про радіоактивне, хімічне та біологічне зараження, при подоланні (обході) мінного поля

ЧАС: 25 хвилин

Додаткова інформація

Для оповіщення про радіоактивне, хімічне і біологічне зараження застосовують табельні і підручні світлові і звукові сигнали (*див. ПК 9*)

Під час дій механізованого відділення в пішому порядку командир відділення розташовується в місці, яке забезпечує ефективне управління підлеглими і вогнем, а також ускладнює противнику його впізнання як командира.

Командир відділення керує підлеглими командами, які подає голосом, сигнальними засобами та особистим прикладом, а при наявності засобів зв'язку використовує їх. При діях у пішому порядку він завжди знаходиться з відділенням.

Відділення завжди повинно бути готове до маршу (перевезення різними видами транспорту) в умовах загрози застосування противником зброї масового ураження, високоточної зброї, систем дистанційного мінування, впливу його авіації, повітряних (аеромобільних) десантів і диверсійно-розвідувальних груп, дій іррегулярних незаконних збройних формувань, радіаційного, хімічного і біологічного зараження, руйнувань доріг і переправ, а також протидії руху колони з боку цивільного населення. Це вимагає ретельної підготовки озброєння, техніки та особового складу до маршу (перевезення), його високої маршової дисципліни і виучки.

У ході маршу, отримавши сигнал оповіщення про повітряного противника (наприклад, голосом «ПОВІТРЯ»), відділення продовжує рух, при цьому збільшує швидкість руху і дистанції між військовослужбовцями. Вогневі засоби, що виділені для ведення вогню по повітряних цілях, готуються для відкриття

вогню. Особовий склад переводить протигазу в положення «напоготові». Люки бойової машини піхоти (бронетранспортер), крім люків, з яких буде вестися вогонь, зачиняються.

Напад противника з повітря відбивається вогнем за командою командира відділення або самостійно. Під час руху в пішому порядку механізований підрозділ за командою командира займає найближчі укриття і відкриває вогонь зі стрілецької зброї по повітряних цілях противника.

За сигналами оповіщення про радіоактивне, хімічне і біологічне зараження особовий склад, який діє в пішому порядку або на відкритих машинах, не припиняючи руху (виконання бойового завдання) або після короточасної зупинки одягає засоби індивідуального захисту, а особовий склад який знаходиться в закритій БМП (БТР) – негайно одягає засоби захисту органів дихання, закриває люки, жалюзі, бійниці і включає систему колективного захисту від зброї масового ураження.

За сигналом «Радіаційна небезпека» особовий склад одягає респіратори (протигазу), а за сигналом «Хімічна тривога» – протигазу.

За необхідності спішування або залишення техніки особовий склад одягає індивідуальні засоби захисту шкіри. Зняття засобів індивідуального захисту і припинення використання засобів колективного захисту здійснюється тільки на основі даних радіаційної, хімічної і біологічної розвідки і контролю (відсутності зараження) з дозволу старшого командира.

Мінне поле, що установлене засобами дистанційного мінування противника, відділення позначає й обходить або долає у складі колони взводу в пішому порядку за головною машиною проробленим нею проходом. Міни, які були виявлені, знищуються з використанням возимого комплексу розмінування або іншими способами.

Зони з високими рівнями радіації, райони руйнувань, пожеж і затоплень на маршруті руху відділення, як правило, обходить; у разі неможливості обходу зони зараження долаються з максимальною швидкістю із обов'язковим використанням засобів індивідуального захисту і систем колективного захисту від ЗМУ.

Часткова спеціальна обробка проводиться після виходу із зони радіоактивного зараження за вказівкою командира взводу (відділення), а у разі потрапляння отруйних речовин на шкірні покриви і стрілецьку зброю – негайно.

Повна спеціальна і санітарна обробка проводиться, як правило, у районі спеціальної обробки перед районами денного (нічного) відпочинку або перед входом у район зосередження.

Вихідне положення навчального взводу (відділення) – у похідному порядку (похідний стрій взводу – колона по три)

1. Назвати навчальні питання № 2 і № 3. Відпрацювати одночасно і, як виняток – послідовно.

Управління відділенням встановленими сигналами

1. Указати, що командир відділення управляє відділенням на марші

командами (розпорядженнями), які подає голосом, встановленими сигналами та особистим прикладом і які передаються за допомогою технічних і рухомих засобів. Сигнали управління колоною відділення на марші подаються рукою, прапорцями і ліхтарем (уночі).

**2.** Здійснити марш взводу, для чого:

- перешикувати механізований взвод із колони по три у колону по одному або у колону по два (по обидві сторони дороги);
- встановити дистанцію між відділеннями – до 10 м, встановити напрямок руху й подати команду на рух похідним кроком;
- у ході пересування відпрацювати управління колоною взводу (відділення) за наступними сигналами (прапорцями): «Увага», «Руш», «Стій», «Збільшити дистанцію», «Зменшити дистанцію», «У лінію колон», «У колону», «Усі праворуч», «Усі кругом», «Збір командирів».

*Примітка.* Сигнали управління строем – у додатку 1 Стройового статуту ЗСУ.

Вихідне положення навчального взводу – у похідному порядку (похідний стрій взводу – колона по два)

Дії відділення за сигналами оповіщення про повітряного противника, про радіоактивне, хімічне та біологічне зараження, при подоланні (обході) мінного поля

1. Указати, що в ході руху, у випадку виявлення повітряної цілі противника, спостерігач подає сигнал оповіщення (голосом «Повітря»). Механізований взвод (відділення) за командою командира займає найближчі укриття і відкриває вогонь зі стрілецької зброї по виявленій цілі.
2. Відпрацювати дії відділення за сигналом оповіщення про повітряного противника, а саме – стрільбу відділення по вертольоту, що летить вдовж маршруту руху взводу на марші. Для цього:
  - організувати швидку підготовку мішеневої обстановки (встановити праворуч або ліворуч від маршруту руху вертоліт (мішень № 25а) на відстані 20-30 м;
  - у ході пересування взводу подати сигнал «Повітря»;
  - поставити завдання одному із командирів відділень на виявлення і обстріл цілі особовим складом, наприклад, організувати прицільну (в супроводжувальний спосіб) стрільбу по вертольоту, з короткої зупинки, у вказаному командиром найближчому укритті й напрямку, стоячи або напівсидячи).

*Примітка.* Завдання на обстріл цілі ставиться для всіх відділень, при цьому положення для стрільби, прийоми і способи стрільби визначаються свої для кожного відділення. Для позначення повітряної цілі противника використовується мішень вертольота (№ 25а, розміри в міліметрах) або ж

стрілба також можлива за цілевказівкою на місцеві предмети – по вершині труби, антени, іншому високо розташованому предмету).

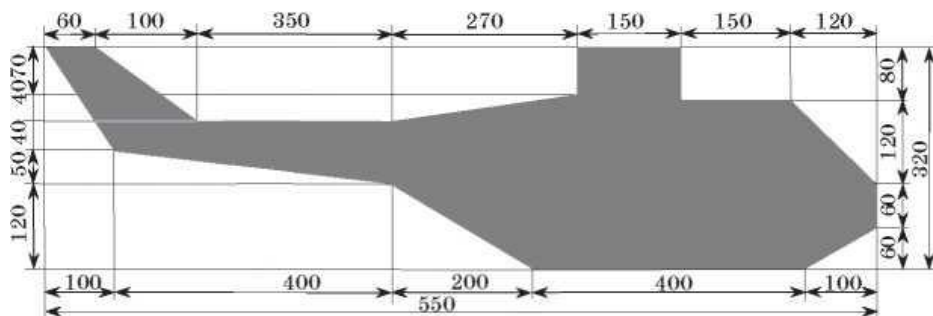

Вертоліт (мішень № 25а)

3. Указати, що особовий склад, який діє в пішому порядку, за сигналами оповіщення про радіоактивне, хімічне і біологічне зараження не припиняючи руху або після зупинки одягає засоби індивідуального захисту.

Відпрацювати дії відділення за сигналом оповіщення про хімічне зараження, а саме – одягання засобів захисту (протигазів і плащів ЗЗК) на ділянці зараження, що утворилася на маршруті руху взводу. Для цього:

- у ході пересування взводу подати сигнал «Хімічна тривога»;
- зупинити рух взводу й поставити завдання з короткої зупинки одягти протигазу й ЗЗК у вигляді накидки (розстібнути чохол плаща та розгорнути його; відвести руки назад та, взявшись за поли плаща, накинути його на плечі, одягти капюшон на голову; присісти та прикрити плащем весь одяг, взуття для недопущення зараження) й вести спостереження за діями (сигналами) свого командира і за місцевістю у напрямку руху;
- віддати розпорядження особовому складу взводу одягти плащі у рукави, уточнити командирам відділень завдання (подолання ділянки зараження глибиною до 30 м у напрямку руху, у колону по одному, прискореним кроком) й подати команду на початок руху;
- зупинити рух взводу й поставити завдання негайно провести часткову спеціальну обробку відкритих ділянок тіла і особистої зброї, використовуючи замість ІПП підручний матеріал (носові платочки, ганчір'я, салфетки, бинти, фляги з водою).

4. Після ЧСО вишикувати взвод у колону по три (по два) й вказати, що мінне поле, яке дистанційно встановлено противником на маршруті руху взводу, відділення долає у складі взводу в колону по одному в пішому порядку за головною машиною проробленим нею проходом.

Відпрацювати дії відділення при подоланні мінного поля, а саме:

- подолання мінного поля у прохід протяжністю до 30 м, за умовною бойовою машиною, у колоні взводу. Для цього:

- перешикувати взвод з колони по три у колону по одному;
- подати команду на рух взводу в прохід прискореним кроком.

5. З подоланням проходу перешикувати взвод у колону по два, а потім у двошеренговий стрій, провести короткий розбір дій учнів

#### **4. Розташування відділення на місці, інженерне обладнання і маскування місця розташування**

ЧАС: 5 хвилин

Необхідна інформація

Взвод (відділення) розташовується на місці, як правило, у складі батальйону (роти). Він може призначатися черговим підрозділом, а відділення – у сторожову охорону батальйону.

У всіх видах тактичних дій, у тому числі і при розташуванні на місці, у взводі організовується охорона.

Охорона у взводі (відділенні) організовується з метою виключення несподіваного нападу наземного противника, проникнення його розвідки і забезпечення часу і вигідних умов для розгортання і вступу в бій.

Вона організовується командиром взводу (відділення) й здійснюється спеціально призначеним спостерігачем, а при розташуванні взводу на місці окремо від роти, крім цього, і парними патрульними для обходу району розташування взводу.

Відділення на місці, як правило, розташовується у складі взводу уздовж маршруту висування (наприклад, у наступ), використовуючи захисні та маскувальні властивості місцевості, в постійній готовності до відбиття нападу наземного і повітряного противника, знищення його диверсійно-розвідувальних груп.

Бойова машина піхоти (бронетранспортер), розташовується в місці, яке вказується командиром взводу, під кронами дерев, в яру, у радіолокаційній тіні від місцевих предметів на відстані 25 - 50 м від інших машин взводу, а на відкритій місцевості в умовах загрози застосування противником високоточної зброї – 100-150 м і маскується штатною маскувальною сіткою і місцевими матеріалами. Особовий склад розміщується поблизу машини. Для нього відривається щілина, а за наявності часу влаштовується перекрита щілина або бліндаж. Для бойової машини піхоти (бронетранспортера), обладнується окоп (укриття).

Під час фортифікаційного обладнання місця розташування відділення в першу чергу обладнується укриття (окоп) для бойової машини піхоти (бронетранспортера), у разі розташування відділення на напрямку ймовірних дій наземного противника обладнуються інженерні загородження; в другу чергу – щілина (перекрита щілина, бліндаж) для особового складу; надалі (за наявності

часу) інженерне обладнання місця розташування удосконалюється.

Місце розміщення особового складу відділення і розташування машини ретельно маскується, очищається від хмизу, сухої трави та інших легко запалювальних матеріалів. Особовому складу забороняється розпалювати багаття, кидати незагашені недопалки, залишати рештки їжі, пересуватися без дозволу командира відділення. Пересування, за необхідності, здійснюється тільки парами за встановленими командиром взводу напрямками.

Поблизу бойової машини піхоти (бронетранспортерів), обладнуються хибні об'єкти (встановлюються теплові пастки).

Відпочинок і обігрів особового складу організують у складі підрозділів у наметах (бліндажах), пунктах обігріву, укриттях із солдатських плащ-наметів, а також використовуються спальні мішки і ковдри. В умовах суворої зими або тривалої непогоди відділення може розміщуватися в населеному пункті, наметах, що опалюються, та бліндажах. У даному випадку відділенню для розміщення виділяється за можливості один будинок або споруда. З метою маскування опалювання приміщень проводиться тільки в нічний час (в умовах обмеженої видимості).

Постійна готовність відділень до відбиття нападу противника при розташуванні на місці забезпечується охороною.

Під час організації безпосередньої охорони командир взводу призначає спостерігачів, указує порядок спостереження за наземним і повітряним противником, місцевістю і повітрям, а також за сигналами командира роти.

Вихідне положення навчального взводу – у похідному порядку (похідний стрій взводу – колона по два).

**1.** Назвати навчальне питання № 4.

**2.** Указати, що особовий склад відділення розміщується поблизу машини: для нього відривається щілина, а для бойової машини піхоти (бронетранспортера), обладнується окоп (укриття). Місце розміщення особового складу відділення і розташування машини ретельно маскується. По ходу розташування на місці відділення готується до відбиття можливого нападу противника.

**3.** Довести тактичну обстановку (подається) й визначити місця відділенням при розташуванні на місці.

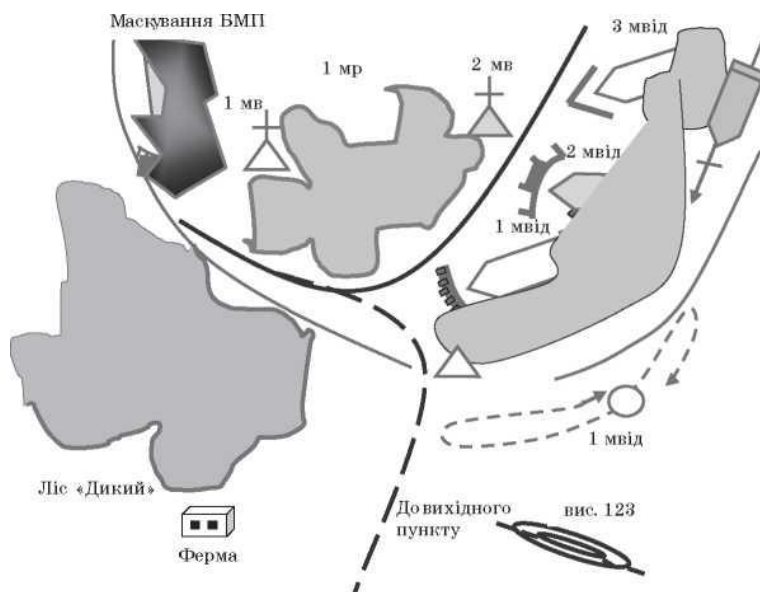

Графіка розташування відділення на місці (у вихідному районі для наступу)

Тактична обстановка

**2 мвд** прибуло своїм ходом (маршем) у пішому порядку в складі механізованого взводу (2 мв) у вихідний район роти.

У вихідному районі відділення потай розташовується у вказаному командиром взводу місці й готується до відбиття можливої атаки противника (розташовується на місці).

БМП відділення розташовується в вказаному командиром взводу місці уздовж маршруту висування (праворуч від дороги, під кронами дерев у лісі, в чагарнику). Віддалення від інших БМП взводу 25-50м.

Особовий склад відділення розміщується поблизу БМП, відриває і перекриває щілину, для БМП – окоп і ретельно його маскує.

**4.** Поставити завдання відділенням на розташування на місці, а саме:

- вказати місця розташування бойових машин, їх габарити і напрямки розташування, місця розміщення особового складу відділень поблизу машин, а також місця обладнання щілин.

**5.** Організувати безпосередню охорону, для чого:

- вказати на призначення охорони (виключення несподіваного нападу наземного противника, проникнення його розвідки і забезпечення часу і вигідних умов для розгортання і вступу в бій);

- призначити спостерігача, вказати порядок спостереження за місцевістю, повітрям і сигналами командира роти (взводу), вказати його місце і завдання;

- встановити порядок дій особового складу при раптовому нападі противника;

- указати, що при розташуванні взводу на місці окремо від роти, крім цього, командир взводу визначає склад патрульних, маршрути їх руху, завдання і пропуск;

- стисло доповісти про дії патрульних (у патруль виділяється два солдати, один з них призначається старшим; патрульні несуть службу вночі або у встановлений період часу безупинно: одна пара змінює іншу; патрульні переміщуються зазначеним маршрутом і ретельно оглядають місцевість; одиночних солдатів противника вони захоплюють у полон або знищують; у разі виявлення групи противника старший патруля негайно доповідає про це командирі взводу та організує спостереження за її діями).

### **5. Дії в екстремальних ситуаціях: порядок дій патрулів під час виявлення неозброєної людини. Надання захисту місцевому населенню та укриття у загрозованих ситуаціях (МГП)**

ЧАС: 5 хвилин

Військові підрозділи розташовуються на місці й під час участі у міжнародних миротворчих операціях. Одним із способів виконання миротворчих завдань є патрулювання місцевості.

При організації патрулювання командир взводу визначає: завдання патруля та головну мету дій миротворчих сил у районі патрулювання. Крім цього, він повинен звернути увагу: на загальну ситуацію, що склалася у районі, особливі події, які мали місце і необхідно прийняти до уваги; маршрути патруля, можливі перешкоди на ньому та межі забороненої зони; можливі шляхи проникнення в зону патрулювання, порядок дій при виявленні озброєних осіб, на інше.

Під час виконання завдань патруль повинен: дотримуватись вимог інструкції й маршруту патрулювання; зміни робити тільки з дозволу начальника, який призначив патруль; вести запис спостережень за місцем і часом; негайно повідомляти в штаб про будь-яку спробу завадити просуванню по маршруту; підтримувати безперервний зв'язок зі штабом і підрозділами в районі патрулювання; вести записи про стан доріг і стежок на маршруті, характер місцевості, наявні перешкоди, включаючи мінні поля, передислокацію збройних формувань ворогуючих сторін та про всі зміни в районі патрулювання; забезпечити збереження зброї, карт, документів і спорядження.

Одним із основних завдань патрулів є недопущення виходу ДРГ до району, в якому взвод розташовується на місці, та її знищення.

1. Назвати навчальне питання № 5. Пояснити, що питання відпрацьовується з огляду на міжнародне гуманітарне право.

*Порядок дій патрулів під час виявлення неозброєної людини*

2. Доповісти такий (можливий) порядок дій патрулів:

- якщо людина неозброєна (за зовнішніми ознаками), невідома й не відкликається на пароль, один із патрульних наближається до неї для перевірки правильності оформлених документів, виявленню ознак диверсантів;

- інший патрульний (із засідки) постійно тримає невідомого під прицілом,



нічим не виявляючи своєї присутності; при цьому патрульний, який здійснює огляд, не повинен знаходитись на лінії вогню між патрульним, що веде спостереження, і невідомим, вони повинні страхувати один одного на випадок раптового нападу збоку затриманого;

- якщо під час перевірки виявляється, що той, кого перевіряють, – диверсант, то патрульний потай подає сигнал: «Чужий»; якщо противник не зрозумів, що його викрили, то патрульний закінчує перевірку і дозволяє затриманому подальший рух; сам же патруль, відпустивши диверсанта на декілька кроків, падає на землю і відкриває вогонь на попередження або ураження;

- при спробі затриманого під час перевірки ліквідувати того, хто здійснює перевірку, останній падає на землю, а патрульний із засідки відкриває вогонь на ураження; патрулю вступати в рукопашну сутичку з противником недоцільно;

- якщо людина дійсно не озброєна, опору не чинить, згідна залишити район патрулювання, про неї старший патруля доповідає своєму командирі й діє за його вказівками; якщо ж затримана особа несе в собі певну небезпеку, не залишає район, її потрібно оточити й утримувати на місці, негайно викликавши додаткові сили.

**3.** Відтворити на місцевості наведений порядок дій патрулів під час виявлення неозброєної людини (призначити з тих, хто навчається, патрульних і «неозброєну людину» та виконати зазначені дії).

*Надання захисту місцевому населенню та укриття у загрозливих ситуаціях*

**4.** Пояснити наступним. При поводженні з цивільним населенням командир відділення виконує вказівки командира взводу щодо поводження з цивільним населенням та враховує наступні загальні правила, які забороняють:

- перетворювати його в об'єкти нападу;
- використовувати для захисту військових об'єктів;
- здійснювати напади невибіркового характеру; знищення, вивіз або приведення в несправність об'єктів, що необхідні для виживання цивільного населення (запасів продуктів харчування, споруд, призначених для постачання питною водою, і збереження її запасів, іригаційних споруд тощо), якщо вони не використовуються в інтересах військових підрозділів противника або для прямої підтримки їх бойових дій.

Жінки і діти підлягають захисту від згвалтування, примусу до проституції та будь-яких інших непристойних зазіхань. Цивільні особи, які підозрюються в участі у збройному конфлікті, затримуються і передаються правоохоронним органам.

Разом з тим припускається знищення, вивезення або приведення в несправність об'єктів, які необхідні для виживання цивільного населення, в інтересах оборони своєї національної території від вторгнення противника у разі воєнної необхідності.

**5.** Провести короткий аналіз дій учнів.

**III. Заключна частина (час: 2 хвилини)**

*Підсумки заняття: досягнення цілей викладання, оцінювання можливостей учнів.*

## План-конспект 41

### *Тактична підготовка:*

#### **Відділення в бою**

#### ***Дії солдата в бою у складі бойових груп та відділення***

#### ***Заняття 7***

#### **Дії відділення в обороні**

1. Одержання завдання на оборону.
2. Заняття відділенням указаної позиції та її обладнання з використанням захисних властивостей місцевості. Ведення спостереження.
3. Мінування підступів до позиції відділення

#### ***Цілі:***

- спрямувати заняття на набуття вмінь і навичок щодо дій солдата в бою у складі бойових груп та відділення;
- навчати учнів тактичних дій солдата в ході підготовки до оборони у складі бойових груп та відділення;
- досягти практичних навичок, що стосуються дій солдата у складі відділення під час заняття оборони та мінування позиції відділення .

Форма і методи: тактичне заняття з тактичної підготовки; пояснення, показ, тренування, практична робота.

Місце: тактичне поле (навчально-тренувальний комплекс).

Забезпечення:

#### **методичне**

1. Програма предмета 2022.
2. Бойовий статут Сухопутних військ, ч. III.
3. Захист Вітчизни. Тактична підготовка: навчально-методичний посібник, Черкаси, 2009.
4. Курс стрільб зі стрілецької зброї і бойових машин (КС СЗіБМ –09), Київ,

2009.

5. Підручник сержанта механізованих військ, Київ, 2006.
6. Порадник воїну сил територіальної оборони, Київ, 2022.
7. Плакати з тактичної підготовки.

### **матеріальне**

Макети автомата, піхотні лопатки, спорядження та імітаційні гранати – на кожного учня; прапорці червоні та жовті (білі) – на кожного командира; комплект позначок для створення тактичної обстановки, мішенева обстановка: мішень № 6 (грудна фігура), мішень № 7 (поясна фігура), мішень № 10 (ручний кулемет); список навчального взводу (відділення), списки зведених відділень (за необхідності).

### **ХІД УРОКУ**

1. Вступна частина (час: 3 хвилини)

1. *Доповідь командира навчального взводу, військове вітання, перевірка наявності учнів*
2. *Доведення теми, навчальних питань заняття і цілей викладання. Заходи безпеки. Схема та особливості заняття*

### **Заходи безпеки**

Увага! Безпека заняття забезпечується його чіткою організацією, суворим дотриманням заходів безпеки, які визначаються статутами, курсом стрільб, відповідними керівництвами та настановами.

1. Установити заходи безпеки цього заняття, залежно від місця проведення навчально-польового збору, забезпечити постійний контроль за їх дотриманням.
2. Перевірити справність навчальної зброї та військово-технічного майна, що використовуватиметься під час заняття, звернувши особливу увагу на знання учнями правил поведження з ними.
3. Перевірити справність та припасування одягу (обмундирування), спорядження й засобів індивідуального захисту учнів з урахуванням пори року.
4. Вимагати від учнів суворого дотримання вимог пожежної безпеки під час проведення заняття у лісистій місцевості та в інших пожежонебезпечних місцях.
5. Визначати маршрути руху в пішому порядку та порядок пересування учнів у ході заняття, особливо під час зміни місць для стрільби.
6. Використовувати під час заняття тільки технічно справне навчальне обладнання, зразки озброєння та військово-технічне майно.

1. За наявності у навчальному взводі двох навчальних відділень, на ділянці оборони будується бойовий порядок механізованого взводу – в одну лінію відділень. При побудові взводу в одну лінію бойові позиції відділень розміщують в одній траншеї зі скороченим інтервалом між відділеннями – до 5 м. При цьому одиночні окопи на бойовій позиції розташовуються також на

скорочених інтервалах – до 2 м.

2. За наявності у навчальному взводі трьох-чотирьох навчальних відділень бойовий порядок взводу будується в дві лінії відділень, при цьому друга лінія відділень розташовується на відстані до 10 м від першої лінії.

## **II. Основна частина (час: 40 хвилин)**

*Зміст і технологія навчання*

### **Дії відділення в обороні**

#### **1. Одержання завдання на оборону**

ЧАС: 10 хвилин

Важлива інформація

Оборона – вид тактичних дій. Вона здійснюється з метою відбиття наступу переважних сил противника, нанести йому максимальних утрат, утримати важливі райони місцевості (об'єкти) і тим самим створити сприятливі умови для наступних дій.

Підрозділи можуть переходити до оборони навмисно або вимушено, завчасно або під час бою, в умовах відсутності зіткнення з противником або у безпосередньому зіткненні з ним.

Для виконання завдань в обороні механізованому відділенню (бойовій машині піхоти, бронетранспортеру та іншим вогневим засобам) указується бойова (вогнева) позиція.

Механізоване відділення обороняє бойову позицію фронтом до 100 м, на якій обладнуються основні і запасні (тимчасові) позиції для вогневих засобів, що дозволяють знищувати противника вогнем перед фронтом і на флангах опорного пункту взводу.

Підготовка оборони починається з одержанням бойового завдання від старшого командира і включає: організацію бою (ухвалення рішення, рекогносцировку, постановку бойових завдань відділенням, організацію взаємодії, управління і бойового забезпечення); підготовку взводу до виконання бойового завдання; зайняття оборони, створення бойового порядку і системи вогню; інженерне обладнання опорного пункту; практичну роботу в підлеглих підрозділах.

Під час постановки завдань командир взводу вказує: завдання відділенням, їх бойові позиції, смуги вогню і додаткові сектори обстрілу; ділянки зосередженого вогню взводу і місце в них ведення вогню відділеннями.

Завдання особовому складу відділення ставляться бойовим наказом або розпорядженням, які віддаються усно або за допомогою засобів зв'язку.

Отримавши завдання на перехід до оборони в умовах відсутності зіткнення з противником, командир механізованого відділення зобов'язаний: провести (довести) бойовий розрахунок та вивести відділення на вказану позицію; організувати безпосередню охорону, визначити завдання підлеглим, вибрати основну і запасну вогневі позиції для бойової машини піхоти (бронетранспортера), вогневі позиції кулеметнику, гранатометнику і місця стрільцям; віддати бойовий наказ; узгодити дії особового складу з відбиття

атаки противника; організувати управління, інженерне обладнання і маскування позиції; визначити відстані до орієнтирів, підготувати дані для ведення вогню і скласти картку вогню.

Отримавши завдання на перехід до оборони в умовах безпосереднього зіткнення з противником командир відділення після захоплення (заняття) і закріплення зазначеного (вигідного) рубежу проводить (уточнює) бойовий розрахунок і визначає завдання підлеглим: ставить завдання особовому складу, організовує спостереження, систему вогню, взаємодію та інженерне обладнання позиції. У подальшому командир відділення детально вивчає місцевість, уточнює завдання особовому складу і порядок взаємодії, готує дані для ведення вогню, складає картку вогню, вирішує й інші питання.

При проведенні бойового розрахунку, командир відділення призначає спостерігача за противником, черговий вогневий засіб, визначає склад бойових «двійок», «трійок» (груп) і їх старших.

При організації безпосередньої охорони командир відділення доводить особовому складу пропуск, вказує порядок ведення спостереження за місцевістю, повітрям і сигналами командира відділення (взводу), ставить завдання черговому вогневому засобу, спостерігачу і визначає порядок дій відділення при раптовому нападі противника.

Під час постановки завдання черговому вогневому засобу командир відділення вказує: основну (запасну) вогневу позицію або місце, завдання і порядок його виконання.

У бойовому наказі командир відділення вказує:

- орієнтири, склад, положення і характер дій противника, місця розміщення його вогневих засобів (при переході до оборони в умовах безпосереднього зіткнення);
- завдання взводу і відділення (позицію, смугу вогню і додатковий сектор обстрілу; порядок спостереження і ведення вогню по наземних і повітряних цілях) і завдання сусідів;
- завдання особовому складу (бойовим групам): навіднику-оператору (кулеметнику бронетранспортера), кулеметнику і гранатометнику – основні та запасні вогневі позиції; старшому стрільцю і стрільцю (стрільцям), бойовим «двійкам», «трійкам» (групам) – місця для стрільби, послідовність їх обладнання і зміни під час бою;
- час готовності оборони, системи вогню, черговість і терміни інженерного обладнання, сигнали оповіщення, управління і взаємодії, порядок дій за ними;
- своє місце і заступника.

Вихідне положення навчального взводу – на ділянці оборони, в одношеренговому (двошеренговому) строю.

1. Уточнити розподіл учнів навчального взводу згідно навчального штату механізованого взводу (відділення).

2. Назвати навчальне питання № 1. Пояснити, що відділення виведено на вказану командиром взводу позицію для підготовки оборони. Указати, що

підготовка відділення до оборони починається з отриманням завдання. Провести бойовий розрахунок механізованого відділення: призначити спостерігача за противником, черговий вогневий засіб, зв'язківця і піднощика боєприпасів, визначити й довести такий склад бойової групи: старший стрілець і два стрільці.

**3.** Організувати безпосередню охорону бойової позиції, для чого стисло поставити завдання, наприклад: «Пропуск – “кулемет”, відзив – “Київ”». До переходу противника в наступ на позиції відділення постійно несе службу спостерігач – стрілець Крутенко. Місце спостереження – біля каменя. Особливу увагу звертати у напрямку Дубіївки. Черговий – кулеметник старший солдат Юдаков, вогнева позиція – біля куща. Вогонь вести по дрібним групам противника за своєю командою. При раптовому нападі за сигналом «Бойова тривога» особовому складу зайняти оборону біля БМП, діяти згідно із обстановкою».

*Примітка.* Призначений спостерігач веде спостереження, дотримуючись умов виконання нормативу № 3 «Спостереження за полем бою, без визначення часу на його виконання».

**4.** Орієнтувати навчальний підрозділ на ділянці місцевості по сторонам горизонту і місцевим предметам, вказати орієнтири, наприклад, «Північ – у напрямку окремого дерева (вказати рукою), решта сторін горизонту – відповідно (вказати напрямки рукою. Ми знаходимось на південних скатах висоти Кругла на ділянці “кущ, яма”. Перед нами – Дубіївка. Орієнтири: перший – кущ, дальність 450 м; другий – пень, дальність 500 м; третій – вишка, дальність 800 м; четвертий – сарай, дальність 900 м, п'ятий – окреме дерево, дальність 1000 м.»

**5.** Довести навчальному підрозділу завдання відділенню на оборону. Постановку завдання на оборону організувати на макеті місцевості, тактичну обстановку відобразити тактичними знаками (згідно графіка завдання на оборону). Навчальний підрозділ розташувати біля макету місцевості (відділеннями, бойовими групами).

**6.** Перевірити розуміння учнями одержаного завдання на оборону. За необхідності, уточнити завдання

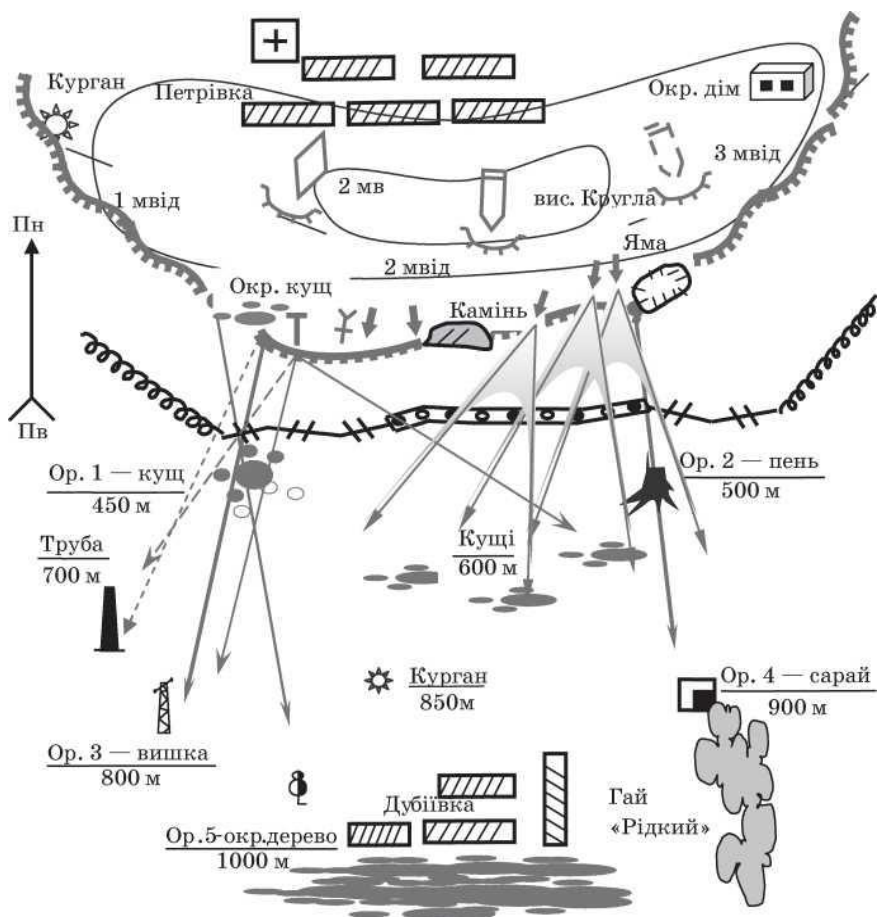

### Гай «Темний»

Графіка завдання відділення на оборону

Завдання відділенню на оборону (із бойового наказу командира відділення на оборону)

1. Орієнтири: перший – кущ, другий – пень, третій – вишка, четвертий – сарай (основний), п'ятий – окреме дерево. Противник увів у бій резерви в районі південніше Дубівки, розвиває наступ у північному напрямку, підхід його передових підрозділів до рубежу гаю «Темний», орієнтир 4 можливий зранку завтра, а дії розвідки – у будь-який час.

2. Другий механізований взвод (2 мв) з танком з 9.00 26.06 переходить до оборони опорного пункту курган, камінь, окремий дім із завданням не допустити прориву танків і піхоти противника в напрямку орієнтира 4, висота Кругла, Петрівка.



Другому механізованому відділенню (2 мвід) наказано обладнати і обороняти позицію на південних скатах висоти «Кругла» на ділянці «окремиї куш, яма» з завданням не допустити прориву танків і піхоти противника з півдня в напрямку орієнтира 2, Петрівка. Смуга вогню: праворуч – куш, орієнтир 3, ліворуч – яма, орієнтир 4; додатковий сектор обстрілу – у напрямку труби. З появою противника на рубежі кущів зосереджений вогонь вести всім складом відділення за своєю командою. При досягненні противником рубежу орієнтир 1, орієнтир 2 вогонь вести самостійно. Зосереджений вогонь вести за сигналом – черга трасуючих куль у напрямку вогню. Ділянка зосередженого вогню відділення – кущі у напрямку орієнтира 4.

При переході противника в атаку всі вогневі засоби ведуть безперервний вогонь, з підходом противника до позиції відділення на 25-30 м – всі солдати закидають його ручними оборонними гранатами. У випадку прориву танків противника через позицію – знищувати їх вогнем із всіх видів зброї і ручними (протитанковими) гранатами, відсікати піхоту противника від танків і знищувати її перед позицією відділення.

Праворуч 1 мвід обороняє позицію на ділянці «курган, окремиї куш» із завданням не допустити прориву танків і піхоти противника в напрямку труба, кладовище. Його ліва межа смуги вогню проходить від окремого куща на окреме хвойне дерево.

Ліворуч 3 мвід обороняє позицію (виключно) яма, окремиї дім із завданням не допустити прориву танків і піхоти противника в напрямку орієнтира 4, окремиї будинок. Його права межа смуги вогню проходить від ями на східну країну Дубіївки.

3. Солдату Гаманенку (навіднику-оператору) основна вогнева позиція – 30 м на північ від каменя. Сектори обстрілу: основний – окреме хвойне дерево, орієнтир 4; додатковий – у напрямку орієнтира 1. Запасна вогнева позиція – 25 м північно-західніше окремого будинку.

Солдату Сидоренку (механіку-водію) – вести спостереження та корегування вогню з основної і запасної вогневої позиції.

Солдату Юдакову (кулеметнику) основна вогнева позиція – лівіше від окремого куща. Сектори обстрілу: основний орієнтир 3, кущі; додатковий – у напрямку труби. Запасна вогнева позиція – лівіше перекритої щілини. Сектори обстрілу: основний – орієнтир 2, орієнтир 3; додатковий – у напрямку орієнтира 1.

Солдату Криленку (гранатометнику) основна вогнева позиція – правіше від каменя, запасна вогнева позиція у ході сполучення біля командно-спостережного пункту командира взводу. Бути готовим до знищення танків й інших броньованих машин противника у смузі вогню противника.

Солдату Симоненку (помічнику гранатометника) місце для стрільби – правіше від каменя, вогонь підготувати в напрямку кущів.

Бойовій групі у складі старшого стрільця і двох стрільців (солдати Шустенко, Крутенко, Грузденко) основна позиція – між каменем і ямою. Смуга

обстрілу: справа – камінь, орієнтир 5, зліва – яма, орієнтир 4. У ході бою завдання групи уточнюється.

Солдату Шустенку (старшому стрільцю) місце для стрільби – між каменем і ямою, вогонь підготувати у напрямку кушів.

Солдату Крутенку (стрільцю) місце для стрільби – лівіше каменя. Вогонь підготувати і вести у напрямку орієнтира 5.

Солдату Грузденку (стрільцю) місце для стрільби – правіше ями, вогонь підготувати в напрямку орієнтира 2.

#### 4. Сигнали:

- оповіщення: про повітряного противника – голосом «Повітря», про радіоактивне зараження – голосом «Радіаційна небезпека», про хімічне, бактеріологічне, біологічне зараження – сигнальний патрон «Сигнал хімічної тривоги», голосом «Хімічна тривога»;

- управління та взаємодії: бойова тривога (приведення у бойову готовність) – сигнальний патрон червоного вогню, голосом – «До бою»; відкрити вогонь по ділянці зосередженого вогню відділення – голосом «Точка»; перехід на запасну вогневу позицію – голосом «Перевал»; розпізнавання своїх літаків і військ – «Я свій літак» – два крени і ракета червоного вогню, «Ми свої війська» – серія зелених ракет у зеніт, передній край чи рубіж – дим помаранчевого кольору.

#### 5. Готовність до оборони – 4.00 27.06. Мій заступник – солдат Юдаков.

*Примітка.* Завдання навіднику-оператору, кулеметнику і механіку водію викладені стисло. Напрямок стрільби стрільця (старшого стрільця) відображено сектором до 40°.

### **2. Заняття відділенням указаної позиції та її обладнання з використанням захисних властивостей місцевості. Ведення спостереження .**

ЧАС: 25 хвилин

#### **Важлива інформація**

Бойова позиція складається з ділянки оборони, в межах якої обладнуються основні і запасні окопчики для стрільців (бойових груп), гранатометника, командира відділення, площадка (окопчик) для ручного кулемета, укриття для особового складу (щілина, бліндаж, перекрита ділянка траншеї), ніші для бойових і господарчих запасів, тупики і розширення для забезпечення зустрічного руху, відхоже місце, водозбірна яма і хід сполучення до БМП (БТР).

На бойовій позиції відділення стрільці, кулеметники і гранатометник розташовуються так, щоб усі підступи до неї перед фронтом і на флангах знаходилися під дійсним, особливо фланговим і перехресним вогнем, а загородження і перешкоди добре проглядалися і прострілювалися.

Залежно від обстановки і рішення командира вони можуть розміщуватись розосереджено (рівномірно), бойовими групами. Відстань між ними при рівномірному розміщенні особового складу може бути 14-16 м, а між бойовими групами («2», «3») – 20-30 м, а між собою в середині – до 5 м.

Із зайняттям позиції командир відділення вказує основну позицію кулеметнику, гранатометнику, бойовим «двійкам», «трійкам» (групам), місця

стрільцям і їх завдання, а також основні вогневі позиції для ПТРК і бойової машини піхоти (бронетранспортера). Після одержання завдання особовий склад відділення розчищає місцевість у смузі огляду та обстрілу, а також відриває і маскує окопи.

Організуючи інженерне обладнання позицій, командир відділення проводить розбивку позиції відділення, визначає місця особового складу, дає кожному солдату добове завдання на роботи. Указує, де, скільки, кому та який отримати інструмент і матеріали для виконання робіт.

Зайняття (захоплення) вказаної для оборони позиції відділення здійснює, як правило, під вогнем противника. На позиції механізованого відділення в першу чергу розчищається місцевість для покращання спостереження і ведення вогню, послідовно відриваються одиночні (парні) окопи (окопи для автоматичних гранатометів, протитанкових ракетних комплексів) і окоп для бойової машини піхоти (бронетранспортера). Послідовність обладнання бойової позиції відділення в обороні.

Місце командира відділення, як правило, обладнується на позиції в такому місці, звідки зручніше управляти відділенням, спостерігати за місцевістю, противником і сигналами командира взводу.

В обороні відділення знаходиться в постійній готовності до відбиття нападу противника, його диверсійно-розвідувальних груп і вертольотів (літаків). До переходу противника в наступ на позиції відділення постійно несе службу спостерігач. Якщо від відділення виділений черговий вогневий засіб (чергова бойова машина піхоти, бронетранспортер), він розташовується на тимчасовій або запасній вогневій позиції.

У бойовій машині піхоти (бронетранспортері) знаходяться механік-водій (водій) і навідник-оператор (кулеметник бронетранспортера), що ведуть спостереження за противником і місцевістю в готовності до негайного відкриття вогню.

З виявленням противника відділення за сигналом (командою) командира відділення або спостерігача негайно приводиться в бойову готовність. Поодиноких солдатів і дрібні групи противника, які намагаються вести розвідку, відділення захоплює в полон, а при неможливості захоплення – знищує вогнем, як правило, чергового вогневого засобу із запасної (тимчасової) вогневої позиції. Більш великі групи противника, які наближаються до позиції відділення, знищуються вогнем кулемета або бойової машини піхоти (бронетранспортера), а при необхідності – вогнем усього відділення. Вогонь відкривається за командою командира відділення.

Ведення спостереження. Розвідка цілей противника ведеться спостерігачем, а при необхідності – всім особовим складом відділення у призначених секторах. З БМП (БТР) ведеться кругове спостереження. Сектори повинні забезпечити виявлення противника і призначаються в залежності від розташування прицілів, приладів спостереження, бійниць і розміщення особового складу

Вихідне положення навчального підрозділу – на ділянці оборони, у

розімкненому на два кроки одношеренговому (двошеренговому) строю.

1. Назвати навчальне питання № 2. Указати, що після одержання завдання особовий склад відділення розчищає місцевість у смузі огляду та обстрілу, а також відриває і маскує окопи.

2. Пояснити, що у першу чергу:

- на основних позиціях вогневих засобів у смузі їх обзору та обстрілу розчищають місцевість для поліпшення спостереження та ведення вогню;
- відривають одиночні окопи для стрільби лежачи із автомата, кулемета, гранатомета, снайперської гвинтівки;
- заглиблюють до 1,1 м одиночні окопи;
- траншеєю глибиною 0,6 м з'єднують одиночні окопи між собою в окоп на відділення і обладнують у ньому запасні окопчики і площадки для стрільби зі стрілецької зброї;
- окоп на відділення з'єднують суцільною траншеєю з окопами сусідніх відділень;
- заглиблюють траншею окопу на відділення до 1,1 м, обладнують в окопі перекриття щілину, бійниці, і ніші для боєприпасів.

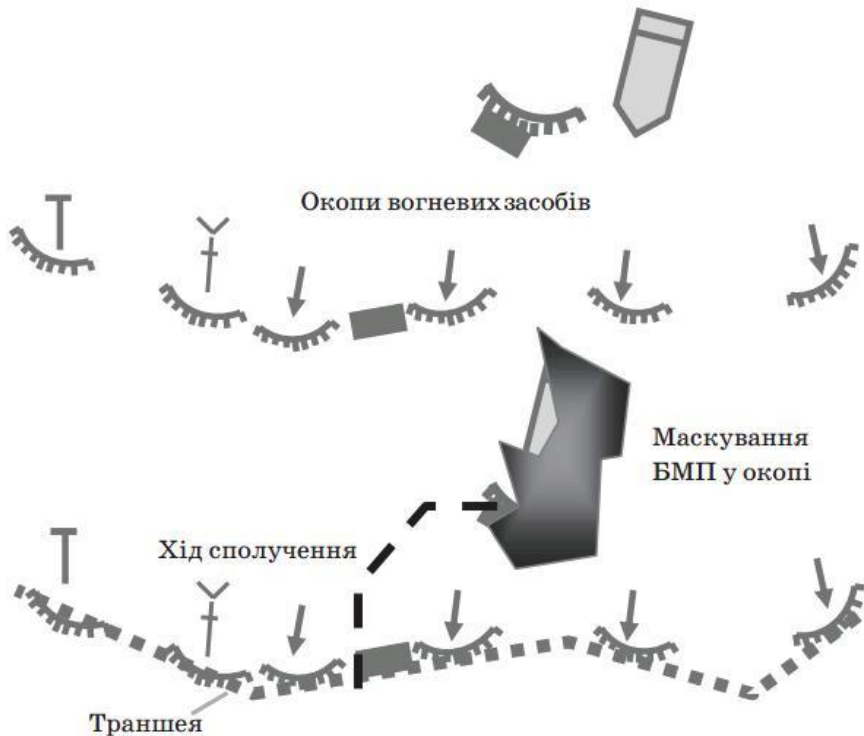

Обладнання окопу на відділення

Потім:

- окоп на відділення і окопи для БМП (БТР) на основній і запасній позиціях з'єднують ходами сполучення.

**3.** Уточнити кожному навчальному відділенню розбивку бойової позиції на ділянці оборони, за необхідності уточнити кожному місце для стрільби й матеріал для маскуванню окопів. Поставити завдання на заняття, обладнання і ретельне маскуванню окопів для стрільби з коліна, для чого дообладнати окопи, що відривалися для стрільби лежачи. Об'єднати (кожному до окопу із сусідом з правої сторони) одиночні окопи суцільною траншеєю глибиною 0,6 м.

**4.** Поставити завдання тим учням, які не виконали норматив № 2 з тактичної підготовки, а саме, вказати їм місця для стрільби на позиціях їх відділень й наказати обладнати окопи для стрільби лежачи, дотримуючись виконання умов нормативу. У ході відпрацювання нормативу уточнити (шляхом опитування й нагадування) розміри окопу для стрільби лежачи й послідовність його відривання.

**5.** Після того, як час на відпрацювання навчального питання вичерпався, провести короткий аналіз, встановити додатковий час на завершення дообладнання позицій відділень.

### **3. Мінування підступів до позиції відділення**

ЧАС: 5 хвилин

Завданнями інженерного забезпечення відділення є: фортифікаційне обладнання і маскуванню позиції відділення, а також встановлення мінно-вибухових і невибухових загороджень на займаній позиції.

Відділення своїми силами проводить фортифікаційне обладнання позиції відділення і її маскуванню, в тому числі маскуванню техніки від високоточної зброї противника, встановлює інженерні загородження. Для виконання завдань інженерного забезпечення відділення використовує інженерні боєприпаси, табельні засоби маскуванню, шанцевий інструмент, інше інженерне майно і місцеві матеріали.

Позиція відділення в обороні облаштовується мінними полями, групами мін (окремими мінами), іншими протитанковими і протипіхотними перешкодами. Указані загородження можуть створюватися перед фронтом і на флангах вогневої позиції відділення.

Про встановлення окремих мін на місцевості вручну.

Під час установки мін поблизу позиції відділення здійснюється їх маскуванню під фон оточуючої місцевості. Розрахунки до місць установки мін рухаються ходами сполучення, траншеєю і існуючими стежками. Після укладки мін в ґрунт ретельно обробляється місце її встановлення, на трав'яній поверхні не допускається розкидання землі. У місцях установки не можна залишати укрупку (пакувальна тара) з-під мін та підшивачів, віхи і покажчики

Вихідне положення навчального підрозділу – на ділянці оборони, в одношеренговому (двошеренговому) строю, фронт строю – в сторону

противника.

1. Назвати навчальне питання № 3.

2. Пояснити, що відділення своїми силами проводить фортифікаційне обладнання позиції відділення і її маскування, у тому числі маскування техніки від високоточної зброї противника, встановлює інженерні (мінно-вибухові і невибухові) загородження. Відділення може установлювати мінне поле і невибухові загородження перед переднім краєм і на флангах своєї позиції. Для виконання завдань інженерного забезпечення відділення використовує інженерні боеприпаси, табельні засоби маскування, комплекти розмінування, шанцевий інструмент, інше інженерне майно і місцеві матеріали.

3. Указати, що особовий склад відділення (взводу) може залучатися до встановлення протитанкового (протипіхотного) мінного поля вручну в спосіб «стройовий розрахунок», а також розгортанням вручну комплектів мінування різного призначення.

4. Вишикувати навчальне відділення (взвод) на вихідній лінії (перед позицією відділення) в одну шеренгу з інтервалом 8 кроків обличчям в сторону мінного поля. Указати, що у кожного в руках чотири протитанкових міни (для імітаційного позначення – чотири кілочки). Наказати всій шерензі рухатися вперед (на кількість кроків між рядами) й рознести міни. З досягненням четвертого, третього і другого ряду кожний учень кладе одну міну зліва від себе на відстані одного кроку, потім робить два кроки праворуч й просувається на наступний ряд. Вийшовши на перший ряд, учень установлює міну в ґрунт. При наявності трав'яного покриву дерен відвертається. Після установки міни ретельно маскується

За командою командира учні, повертаючись назад, встановлюють (імітують встромлянням кілочка в ґрунт) міни в другому, третьому і четвертому рядах. Наказати одному відділенню установити 3-4 протитанкових міни у ґрунт у четвертому ряду, дотримуючись умов виконання нормативу № 4 «Встановлення окремої протитанкової міни».

5. Пояснити, що протипіхотне мінне поле встановлюється вручну в такий же спосіб, при цьому установлюються тільки фугасні міни. Кожний солдат бере стільки мін, скільки рядів у мінному полі, при цьому міни установлюють з першого ряду, без їх розноски. Закінчивши установку мін у першому ряду, солдати переходять до другого і наступного ряду за командою командира.

6. Провести короткий аналіз дій учнів

### **III. Заключна частина (час: 2 хвилини)**

*Підсумки заняття: досягнення цілей викладання, оцінювання можливостей учнів.*

## План-конспект 42

### *Тактична підготовка:*

#### **Відділення в бою**

#### *Дії солдата в бою у складі бойових груп та відділення*

#### **Заняття 8**

#### **Дії відділення в обороні**

1. Дії відділення з початком вогневої підготовки противника і переходом його в атаку. Відбиття атак піхоти та танків противника перед переднім краєм. Знищення противника, що увірвався на позицію відділення, вогнем упритул, гранатами та в рукопашному бою. Знищення вертольотів противника. Зміна позиції.
2. Дії відділення у складі бойових груп у ході оборони.
3. Виконання першої вправи з метання ручних гранат.

#### **Цілі:**

- спрямувати заняття на удосконалення знань, набуття вмінь і навичок щодо дій солдата в обороні;
- навчати учнів тактичних дій, що стосуються дій солдата в обороні під час відбиття атаки противника, в тому числі у складі бойової групи;
- досягти практичних навичок щодо знищення противника вогнем із автоматичної зброї і гранатою, самостійно і у складі бойової групи.

Форма і методи: тактико-стройове заняття з тактичної підготовки; пояснення, показ, практична робота.

Місце: тактичне поле (навчально-тренувальний комплекс).

Забезпечення:

#### **методичне**

1. Програма предмета 2022.
2. Бойовий статут Сухопутних військ, ч. III.
3. Захист Вітчизни. Тактична підготовка: навчально-методичний посібник, Черкаси, 2009.
4. Курс стрільб зі стрілецької зброї і бойових машин (КС СЗ ІБМ –09), Київ, 2009.

5. Підручник сержанта механізованих військ, Київ, 2006.

6. Порадник воїну сил територіальної оборони, Київ, 2022.

Плакати з тактичної підготовки.

### **матеріальне**

Макети автомата, піхотні лопатки, спорядження та імітаційні гранати – на кожного учня; прапорці червоні та жовті (білі) – на кожного командира; комплект позначок для створення тактичної обстановки, мішенева обстановка: мішень № 6 (грудна фігура), мішень № 7 (поясна фігура), мішень № 10 (ручний кулемет); список навчального взводу (відділення), списки зведених відділень (за необхідності).

## **ХІД УРОКУ**

**I. Вступна частина (час: 3 хвилини)**

*1. Доповідь командира навчального взводу, військове вітання, перевірка наявності учнів*

*2. Доведення теми, навчальних питань заняття і цілей викладання. Заходи безпеки. Схема та особливості заняття*

### **Заходи безпеки**

Увага! Безпека заняття забезпечується його чіткою організацією, суворим дотриманням заходів безпеки, які визначаються статутами, курсом стрільб, відповідними керівництвами та настановами.

**1.** Установити заходи безпеки цього заняття, залежно від місця проведення навчально-польового збору, забезпечити постійний контроль за їх дотриманням.

**2.** Перевірити справність навчальної зброї та військово-технічного майна, що використовуватиметься під час заняття, звернувши особливу увагу на знання учнями правил поводження з ними.

**3.** Перевірити справність та припасування одягу (обмундирування), спорядження й засобів індивідуального захисту учнів з урахуванням пори року.

**4.** Вимагати від учнів суворого дотримання вимог пожежної безпеки під час проведення заняття у лісистій місцевості та в інших пожежонебезпечних місцях.

**5.** Визначати маршрути руху в пішому порядку та порядок пересування учнів у ході заняття, особливо під час зміни місць для стрільби (зміни позиції) і в ході метання навчальних гранат.

**6.** Використовувати під час заняття тільки технічно справне навчальне обладнання, зразки озброєння та військово-технічне майно.

### **Вступна частина**

Це заняття нерозривно пов'язане із попереднім заняттям (ЛК-56), тобто підготовка і ведення оборони об'єднані одним тактичним задумом. Навчальні питання потребують ретельного вивчення і підготовки на місцевості, у тому числі підготовки мішеней для метання гранат.

**II. Основна частина (час: 40 хвилин)**



## Дії відділення в обороні

**1. Дії відділення з початком вогневої підготовки противника і переходом його в атаку. Відбиття атак піхоти та танків противника перед переднім краєм. Знищення противника, що увірвався на позицію відділення, вогнем упритул, гранатами та в рукопашному бою. Знищення вертольотів противника. Зміна позиції.**

ЧАС: 10 хвилин

Важлива інформація

В обороні відділення знаходиться в постійній готовності до відбиття нападу противника, його диверсійно-розвідувальних груп і вертольотів (літаків). До переходу противника в наступ на позиції відділення постійно несе службу спостерігач. Для відбиття раптового нападу противника і знищення його дрібних груп, які ведуть розвідку або намагаються пророблювати проходи в загородженнях, призначається кулеметник або стрілець (черговий вогневий засіб), який розташовується, як правило, на запасній (тимчасовій) вогневій позиції. Решта особового складу, в залежності від обстановки, проводить інженерне дообладнання позиції, займається бойовою підготовкою, допомагає механіку-водію (водію) в технічному обслуговуванні бойової машини піхоти (бронетранспортера), стрілецької зброї або відпочиває.

Додаткова інформація

Розвідка повітряного противника ведеться спостережними постами (спостерігачами) для своєчасного виявлення засобів повітряного нападу противника, їх складу, безперервного спостереження за його діями та своєчасного оповіщення своїх підрозділів про дії засобів повітряного нападу, виявлення повітряних десантів противника.

*Зміна району розміщення* (опорних пунктів, позицій) – організоване переміщення підрозділів у запасний район або інший район (опорний пункт, позицію) з метою покращення тактичного положення, введення противника в оману відносно їх дійсного положення, а також виводу з-під ударів противника. Вона проводиться з дозволу старшого командира.

*Зміна вогневих позицій* здійснюється бойовими машинами піхоти (бронетранспортерами, танками, кулеметами, гранатометами, протитанковими ракетними комплексами) з метою підвищення живучості вогневих засобів за рахунок пониження ефективності вогню противника та введення його в оману відносно дійсного знаходження вогневих позицій. Зміна вогневих позицій взводу (відділень) здійснюється з дозволу командира, якому вони підпорядковані.

Зміна позиції відділення відбувається в ході оборони – для введення противника в оману відносно дійсного положення своїх підрозділів, після відбиття атаки, виводу з-під удару противника.

Відділенню забороняється залишати бойову позицію, яку займає, і відходити без наказу командира взводу. Відділення може змінювати свою позицію – з дозволу командира взводу. Зміна позиції здійснюється організованим переміщенням особового складу й вогневих засобів відділення (у повному складі) на нову позицію, з метою відновлення (заняття вигідного) тактичного положення.

В обороні відділення знаходиться в постійній готовності до відбиття нападу противника, його диверсійно-розвідувальних груп і вертольотів (літаків). До переходу противника в наступ на позиції відділення постійно несе службу спостерігач. Для відбиття раптового нападу противника і знищення його дрібних груп, які ведуть розвідку або намагаються зробити проходи в загородженнях, призначається кулеметник або стрілець (черговий вогневий засіб), який розташовується, як правило, на запасній (тимчасовій) вогневій позиції.

З початком і в ході вогневої підготовки атаки противника командир відділення і спостерігач ведуть спостереження, а решта особового складу укривається в окопах із протиосколковими козирками, підбрустверних протиосколкових нішах, бліндажах, на дні окопів і траншеї або в бойовій машині піхоти (бронетранспортері) в готовності швидко зайняти свої місця на позиції.

З отриманням сигналу про безпосередню загрозу застосування противником ядерної зброї (під час нанесення противником ядерного удару) особовий склад відділення швидко укривається в щілині, бліндажі, бойовій машині піхоти, бронетранспортері (лягає на дно окопу, траншеї), а після проходження ударної хвилі готується до відбиття атаки противника.

Виявивши перехід противника в атаку, за командою командира (сигналом спостерігача) «Відділення – ДО БОЮ», відділення негайно готується до бою. Вогонь по противнику відкривається з наближенням його на дальність ефективного вогню відділення.

З підходом противника до переднього краю оборони першими відкривають вогонь з бойових машин піхоти (бронетранспортерів), після з кулеметів, а з дистанції 400 м – всією зброєю відділення, і вогонь доводиться до найвищої напруги. Танки й інші броньовані машини противника знищуються протитанковими керованими ракетами, вогнем бойової машини піхоти, гранатометів і реактивними протитанковими гранатами, а піхота, що спішилася, – загороджувальним і зосередженим вогнем автоматичних гранатометів і вогнем кулеметів і автоматів відсікається від танків і знищується.

Вогонь протитанкових засобів відділення зосереджується, в першу чергу, на головний танк або танк з тралом, який долає загородження перед переднім краєм оборони, а потім на інші танки і броньовані машини, що атакують. За сприятливих умов обстановки з метою знищення танків, які долають загородження перед позицією відділення, командир може вислати вперед гранатометника з помічником (стрільця з реактивними протитанковими

гранатами). Для прихованого їх висування використовуються складки місцевості і застосовуються дими (аерозолі). У боротьбі з танками противника можуть брати участь кулеметники і снайпер, що зосереджують свій вогонь на прилади прицілювання і спостереження танків.

Якщо відділення діє бойовими групами, то їх дії можуть бути наступними: командир групи і кулеметник ведуть вогонь по противнику з основних позицій, а гранатометник або інший член групи споряджає магазини. Після трьох – чотирьох черг бойова група за сигналом командира змінює позицію, і потім дії повторюються.

У випадку виходу танка противника безпосередньо до позиції відділення найближчий до нього солдат із підходом танка на відстань до 200 м застосовує по ньому реактивну протитанкову гранату. Якщо танк виявився неураженим, солдат відбігає траншеєю вбік або лягає на її дно, а коли танк подолає окоп, швидко вискакує і застосовує реактивну протитанкову гранату в його борт або кормову частину. Після вибуху гранати солдат готується для знищення екіпажу, який залишає уражений танк.

Знищення противника, що увірвався на позицію відділення, здійснюється вогнем упритул (швидким неприцільним вогнем) із автоматів й кулеметів. З підходом піхоти противника до позиції на відстань 30-40 м відділення закидає його гранатами. Якщо противник увірветься на позицію, відділення знищує його вогнем упритул, гранатами і у рукопашному бою.

Розповсюдження противника траншеєю і ходом сполучення повинне бути затримано вогнем і швидким встановленням рогаток, їжаків і інших переносних загороджень, заздалегідь підготовлених. Знищення противника, що увірвався в траншею (хід сполучення) може здійснюватися бойовими групами, при цьому перша група просувається її дном і вогнем упритул, багнетами, гранатами знищує його, а друга група діє з обох боків траншеї (ходу сполучення), знищує противника, який намагається її покинути або надати допомогу тим, хто діє в ній, вогнем і гранатами підтримуючи дію першої групи.

Якщо противник атакує позицію сусіднього відділення, відділення здійснює допомогу сусіду вогнем.

Бойова машина піхоти веде вогонь самостійно і за командами (сигналами) командира взводу (відділення). У випадку обходу або вклинення противника в оборону бойова машина піхоти під прикриттям вогню відділення та аерозольних (димових) завіс займає запасну вогневу позицію і знищує його вогнем у фланг і в тил. Зміна вогневих позицій здійснюється тільки за наказом командира взводу.

Знищення вертольотів противника. Бойові вертольоти (літаки) противника уражаються автоматним і кулеметним вогнем відділення, за умови їх своєчасного виявлення в районі бойових дій.

Спостереження за вертольотами та іншими повітряними цілями противника ведеться за допомогою оптичних приладів. Для спостереження за повітряним противником можуть окремо призначатися спостерігачі та обладнуватися пости повітряного спостереження. Спостереження ведеться послідовним переглядом

повітряного простору, починаючи від обрію. Виявивши вертоліт (безпілотний літак або іншу повітряну ціль, у тому числі і місця розкриття касетних бойових частин ракет і авіабомб, спостерігач негайно подає сигнал оповіщення (наприклад, «Повітря»), визначає її характер, напрямок польоту і доповідає своєму командирі.

Відділення веде вогонь по вертольоту, курс якого проходить у стороні (фланговий політ) або ж над позицією, загороджувальним або супроводжуваним способом, за командою командира. Під час зосередження вогню декількох вогневих засобів, і самостійно, кожний стріляючий веде вогонь довгою чергою, шляхом супроводження цілі до її ураження.

Вертольоти противника, що діють із засад (з підскоком на незначну висоту над рельєфом місцевості й короткочасним зависанням у повітрі), знищуються зосередженням вогню відділення або самостійно.

Стрільба з місця на відкритій місцевості ведеться як правило у положенні лежачи, з коліна і стоячи. Для стрільби під час пересування на позиції особовий склад за командою командира займає найближчі укриття і приймає найбільш зручне положення (стоячи, напівзігнувшись, з коліна).

Після відбиття атаки наземного (повітряного) противника командир відділення зобов'язаний перевірити стан особового складу і зброї відділення; поповнити запас ракет і боеприпасів і підготувати відділення до відбиття повторних атак; вжити заходів щодо винесення поранених; вжити заходів щодо відновлення позиції відділення і окопу БМП (БТР), поновити систему вогню, доповісти командирі взводу про результати бою (втратах особового складу, озброєння і військової техніки, наявності ракет, боеприпасів, паливно-мастильних матеріалів та інших матеріальних засобів).

Зміна позиції. В оборонному бою може скластися обстановка, коли відділенню необхідно буде лишити свою позицію і перейти на іншу, більш вигідну для даної обстановки. Виконується цей маневр тільки за наказом командира взводу. Для відходу необхідно зупинити противника вогнем і змусити його залягти або відступити і, використовуючи траншеї і ходи сполучення, здійснити маневр під прикриттям вогню й аерозольних завіс, зайняти нову позицію на вигідному рубежі.

У ході оборони командир відділення своїм рішенням може змінювати вогневі позиції вогневих засобів відділення. Зміна вогневих позицій здійснюється бойовою машиною піхоти (бронетранспортером), кулеметом, гранатометом з метою підвищення їх живучості в бою. Для зміни основної вогневої позиції назначаються запасні й тимчасові вогневі позиції.

Вогневі позиції бойових груп відділення змінюються з дозволу командира відділення.

Місця для стрільби у складі бойової групи змінюються з дозволу старшого бойової групи.

Вихідне положення навчального підрозділу – на ділянці оборони, в одношеренговому (двошеренговому) строю.

1. Назвати навчальне питання № 1. У ході розгляду навчального питання № 1 відпрацювати наступні епізоди.

Дії відділення з початком вогневої підготовки противника і переходом його в атаку

2. Нагадати, що до переходу противника в наступ на позиції відділення постійно несе службу спостерігач, а також черговий вогневий засіб, решта особового складу проводить інженерне дообладнання позиції.

3. Організувати швидку підготовку мішеневої обстановки для ведення спостереження і вогню на обмеженій ділянці місцевості. Для цього встановити перед фронтом відділення на глибину до 50 м позначки орієнтирів першого і другого, дві мішені № 7 (поясні фігури) за орієнтиром першим.

4. Указати, що спостерігачем виявлено наближення дрібної групи противника до загороджень перед позицією відділення. Спостерігач доповів командирю відділення наступне: «Орієнтир перший, за ним – група піхоти».

5. Привести відділення у бойову готовність, для чого подати сигнал бойової тривоги голосом – «ДО БОЮ».

6. Поставити завдання черговому вогневому засобу прицілним вогнем знищити групу, що наближається, наприклад, «Кулеметнику Юдакову, по групі піхоти, п'ять, в пояс – ВОГОНЬ».

7. Подати команду «Відділення, артилерійський обстріл противника, укритися на дні своїх окопів, в окопи – бігом – РУШ».

8. Перевірити виконання команди оглядом окопів (траншеї), вказати на неправильне положення під час укриття.

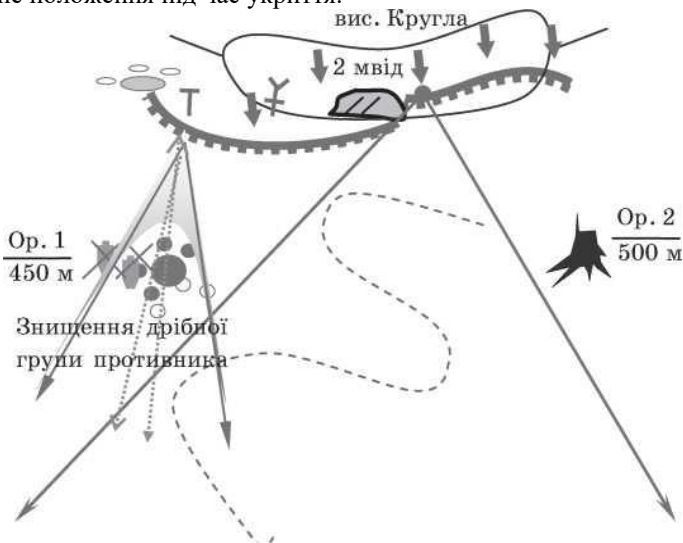

До дій спостерігача і кулеметника

Вихідне положення навчального підрозділу – на ділянці оборони, в окопах

на відділення.

Відбиття атак піхоти та танків противника перед переднім краєм

1. Указати, що з переходом противника в атаку його танк (інша броньована машина) знищуються вогнем бойової машини піхоти, гранатомета (реактивними протитанковими гранатами), а піхота, що спішилася, зосередженим вогнем кулемета (автоматичного гранатомета) й автоматів, відсікається від танка та знищується.

2. Організувати швидку підготовку мішеневої обстановки для ведення спостереження і вогню на обмеженій ділянці місцевості. Для цього встановити перед фронтом відділення на глибину до 100 м позначки орієнтирів третього, четвертого і п'ятого, та дві групи мішеней (танка, БМП, кулеметів, ростових та інших фігур), як показано графікою «Перехід противника в атаку».

3. Подати команду за командира відділення, наприклад, «Відділення – ДО БОЮ».

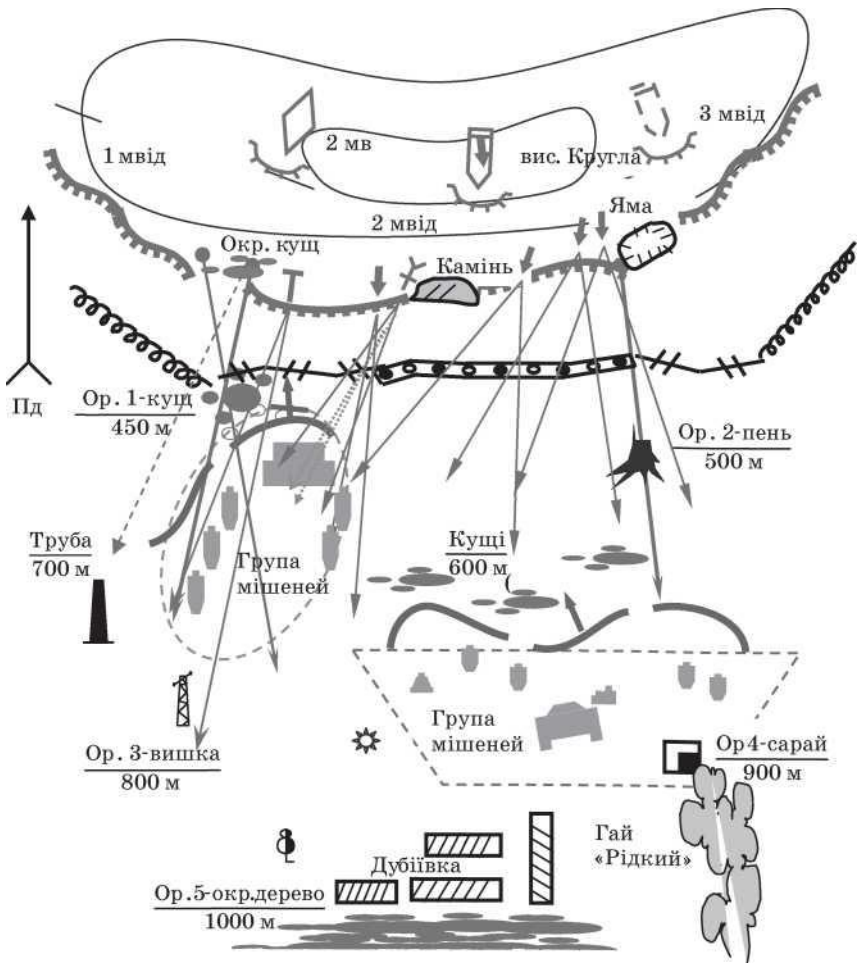

Послідовно поставити вогневі завдання, наприклад,

- «Гранатометнику Криленку, ор. 1, ліворуч 50 танк, знищити»;
- «Кулеметнику Юдакову й автоматнику Симоненку, по атакуючій піхоті за танком, п'ять, в пояс – ВОГОНЬ»;
- «Бойовій групі, приготуватися для відкриття вогню з основної позиції у напрямку ділянки кущів, орієнтира 5»;
- «Відділення, «Точка» (сигнал на відкриття вогню по ділянці зосередження вогню відділення), по атакуючій піхоті, шість, в пояс – ВОГОНЬ».

4. Подати команду «Сій» та на прийняття положення стоячи в окопі, із автоматом у правій руці, заслухати доповідь одного-двох учнів з місць стрільби (із окопів) про результати ведення вогню.

5. Пояснити, що під час зосередження вогню по неясно видимих широких

фігурах у кушах обстрілювання ведеться з розсіюванням куль по фронту цілі (маски) або з переносом точки прицілювання від одного флангу цілі (маски) до другого.

Зосередити навчальний підрозділ на позиції відділення (біля траншеї, окопу на відділення) в обороні

Знищення противника, що увірвався на позицію відділення, вогнем упритул, гранатами та в рукопашному бою

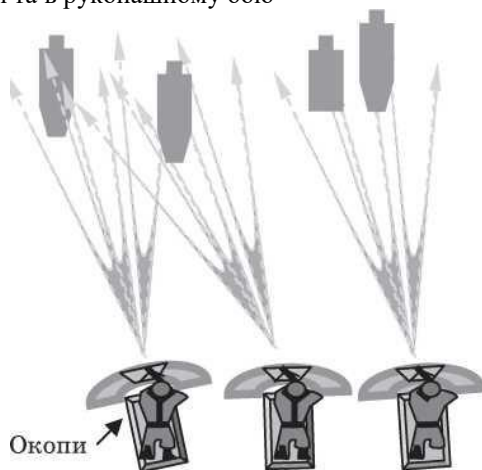

### Ведення вогню впритул

**1.** Організувати швидку підготовку мішеневої обстановки для ведення вогню впритул на обмеженій ділянці місцевості. Для цього встановити перед фронтом відділення на глибину до 10 м групу піхоти (3-4 мішені № 7 і № 8 (поясні і ростові фігури) з інтервалом 1-2 м між ними), що атакує на позиції відділення

**2.** Послідовно всім складом відділення (взводу) відпрацювати (вихідне положення – стоячи в окопі (траншеї) із автоматом у положенні «на ремінь»):

— знищення противника (група піхоти) вогнем упритул – стоячи у траншеї з місця з прикладом навскід;

— знищення противника (група піхоти) вогнем упритул – стоячи у окопі з місця з прикладом прижатим до боку;

— метання імітаційних гранат із окопу з коліна по групі піхоти, що увірвалася.



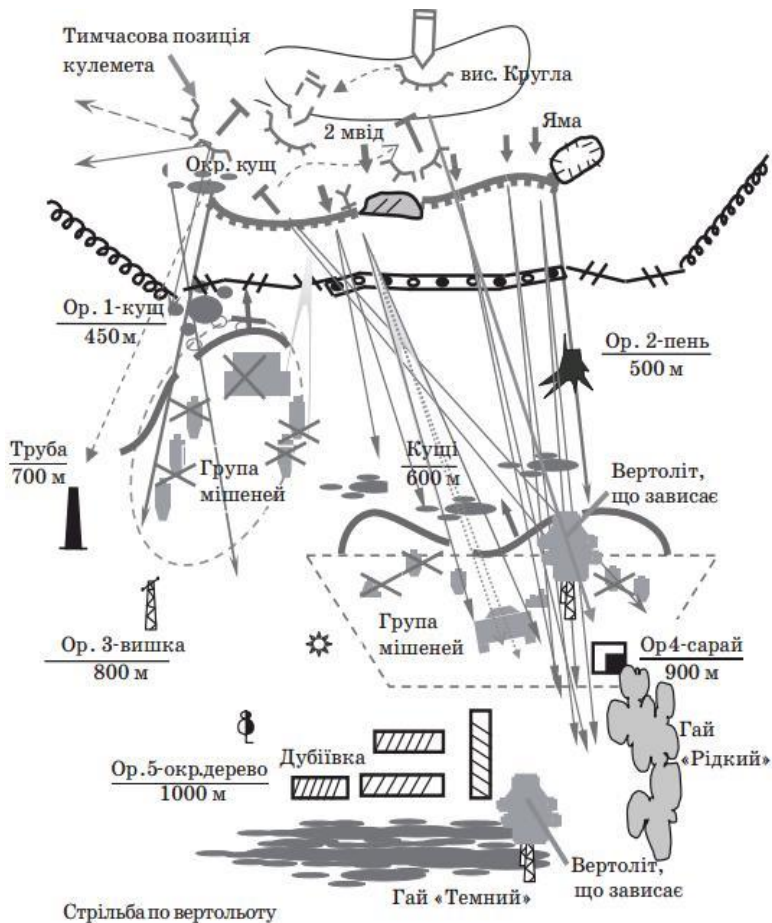

Вихідне положення навчального підрозділу – на позиції відділення, в двошереновому строю.

3. Указати, що солдати противника, що увірвалися на позицію (в траншею), знищуються і в рукопашній сутичці. Особовий склад (бойова група), з метою самозахисту, із засобами боротьби (автомати, піхотні лопатки, ножі) приймає положення готовності до бою. Удари прикладом (збоку, зверху-вниз, від себе) наносять з положення підготовки до бою з близької дистанції.

4. Відпрацювати бій з противником на автоматах: удари прикладом (збоку, згори-вниз, від себе). Провести в парах між відділеннями (у відділенні) наступні навчальні сутички:

- удар прикладом збоку та захист від удару;
- удар прикладом згори-вниз та захист від удару;
- удар прикладом від себе та захист від удару.

*Примітка.* Під час проведення навчальних сутичок діяти за методикою занять з основ самозахисту.

Вихідне положення навчального підрозділу – на позиції відділення, в двошеренговому строю.

### Знищення вертольотів противника

#### Зміна позиції

1. Пояснити, що вертольоти противника, які діють із засад (з підскоком), знищуються зосередженням вогню відділення або самостійно.

2. Указати, що спостерігач, виявивши бойовий вертоліт, негайно подає голосом сигнал оповіщення «Повітря», визначає його характер дій (наприклад, із засади з підскоком), напрямок польоту і доповідає командирі відділення.

3. Організувати швидко підготовку мішеневої обстановки для ведення вогню по вертольоту на обмеженій ділянці місцевості. Для цього встановити перед фронтом відділення на глибину до 100 м два вертольота {мішень № 25, розміри у міліметрах}, що зависають (з підскоку атакують позицію відділення) над рельєфом місцевості.

4. Наказати спостерігачу подати сигнал «Повітря» й доповісти про виявлення вертольота.

5. Подати команду «До бою». З готовністю відділення до стрільби із окопів подати команду «Гранатометнику з помічником, ціль – бойова машина у напрямку кущів, – знищити. Бойовій групі й кулеметнику, по вертольоту в напрямку ор. 4, довгими – ВОГОНЬ».

6. Указати (уточнити) місцеположення запасних вогневих позицій (місце для стрільби). Подати команду на зміну основних вогневих позицій на запасні (не обладнані) позиції.

7. Поставити завдання на обладнання нових позицій і тут же подати сигнал «Повітря» і команду на обстріл цілі, наприклад, «По вертольоту у напрямку гаю «Темного», із-за будь-якого укриття, довгими – ВОГОНЬ».

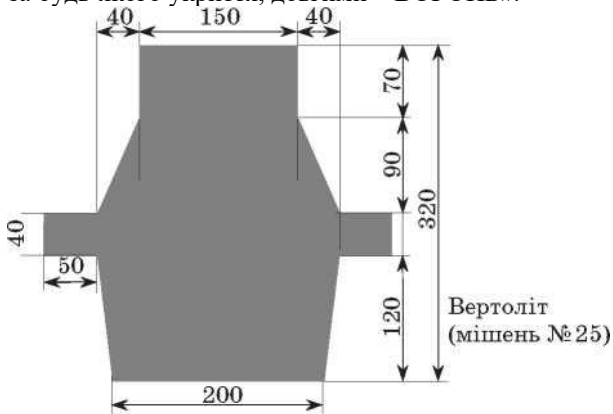

Вертоліт (мішень № 25)

## **2. Дії відділення у складі бойових груп у ході оборони**

ЧАС: 10 хвилин

Розподіл відділення на бойові групи дозволяє створити більш гнучкий та розосереджений бойовий порядок, підвищити ефективність вогневого ураження противника і живучість підрозділу, забезпечує взаємну підтримку і прикриття вогнем на полі бою у ході здійснення маневру.

Склад бойових груп залежить від організаційно-штатної структури відділення і наявності вогневих засобів, до складу бойових груп можуть додатково входити: вогнеметник, обслуга АГС-17 чи СПГ-9.

Відділення складає, як правило, три бойові групи: дві з яких – вогневі, а одна – маневрена.

Під час дій механізованого відділення бойовими групами командир відділення, визначаючи порядок виконання поставленого завдання, у бойовому наказі встановлює: склад бойових груп, їх завдання (якого противника, де, коли, у взаємодії з ким і як знищити та в якому напрямку діяти) і порядок взаємодії під час знищення противника і взаємної підтримки вогнем, способи і сигнали управління.

У ході оборони, дії однієї з бойових груп відділення можуть бути наступними: командир групи і кулеметник ведуть вогонь по противнику з основних позицій, а гранатометник або інший член групи споряджає магазини. Коли гранатометник веде вогонь, інші його прикривають або ж знищують екіпаж, що покидає підбиту гранатометником бойову броньовану машину. Після трьох-чотирьох черг бойова група одночасно або ж один за одним за сигналом командира змінює позицію (місця для стрільби), і потім дії повторюються.

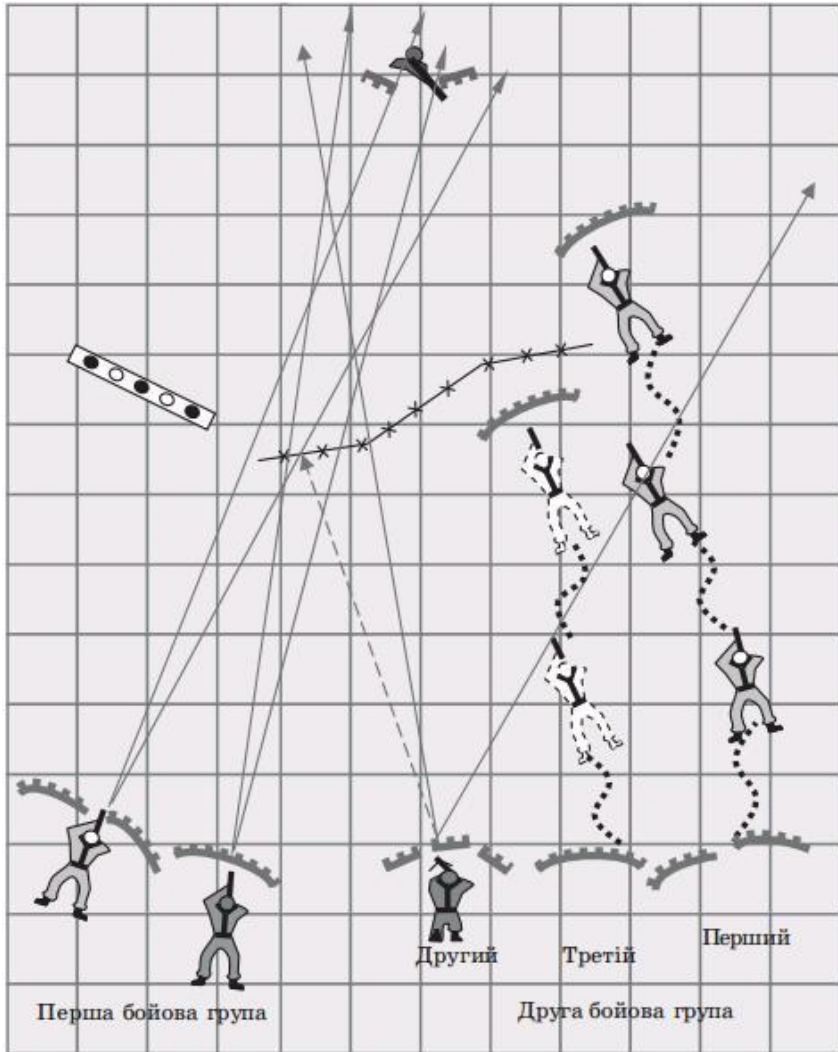

**Дії бойових груп**

У ході оборони бойові групи ведуть зосереджений вогонь по цілях, прикривають своїм вогнем одна одну, особливо при зміні своїх позицій. Завдання бойових груп можуть змінюватись (уточнюватись), наприклад, вогнева група може стати маневреною, і навпаки.

Вихідне положення навчального підрозділу – на ділянці оборони, в одношеренговому строю, у складі бойових груп.

1. Назвати навчальне питання № 2.

2. Пояснити, що бойова група, діючи із основної позиції, вогнем своєї зброї знищує противника, підтримує своїм спостереженням і вогнем дії особового складу другої групи, яка після 3-4 черг по цілі змінює основну позицію на запасну або на ту, що вказується командиром відділення.

3. Уточнити бойовий розрахунок навчального відділення:

- призначити додатково бойову групу (перша бойова група) у складі – командир відділення, кулеметник;
- склад другої бойової групи (старший стрілець і два стрільці) – не змінювати.

4. Указати для бойових груп основні вогневі позиції в окопах, і тимчасові вогневі позиції на відстані до 20 м від основних позицій.

5. Наказати старшим першої бойової групи вибрати своє місце для стрільби на тимчасовій позиції й призначити місця для стрільби особовому складу (стрільцям) груп.

6. Організувати швидко підготовку мішеневої обстановки для забезпечення дій бойових груп: встановити ручний кулемет (мішень № 10) на відстані до 30 м у напрямку стрільби.

7. Подати команду «Першій і другій бойовим групам, зайняти основні позиції – ДО БОЮ».

8. Поставити завдання першій бойовій групі: зайняти основну позицію й забезпечити дії другої групи – зосередженим вогнем у напрямку кущів знищити кулеметника противника.

9. Поставити завдання другій бойовій групі: здійснити послідовне переміщення (по-пластунськи) групи на тимчасову вогневу позицію. Після переміщення кожному на своєму місці для стрільби підготувати тимчасовий бруствер й приготуватися для ведення вогню.

10. Після відпрацювань поставлених завдань бойовими групами уточнити їм наступні завдання: повернути бойові групи у вихідне положення і виконати першій – завдання другої, а другій – завдання першої бойової групи.

11. Провести такі самі дії з іншими бойовими групами навчального підрозділу.

12. Провести короткий аналіз дій бойових груп навчального підрозділу.

### **3. Виконання першої вправи з метання ручних гранат.**

ЧАС: 20 хвилин

Солдат метає ручну осколкову гранату з окопу, як правило, з місця із положень стоячи, з коліна і лежачи, у складі відділення (бойової групи) або самостійно. Заряджання гранати в бою проводиться самостійно і за командою командира відділення « Підготувати гранати». Для цього гранату виймають із сумки й загвинчують запал. Гранати заряджають і приймають відповідне положення під час безпосереднього приготування для метання, а в складних умовах обстановки – завчасно.

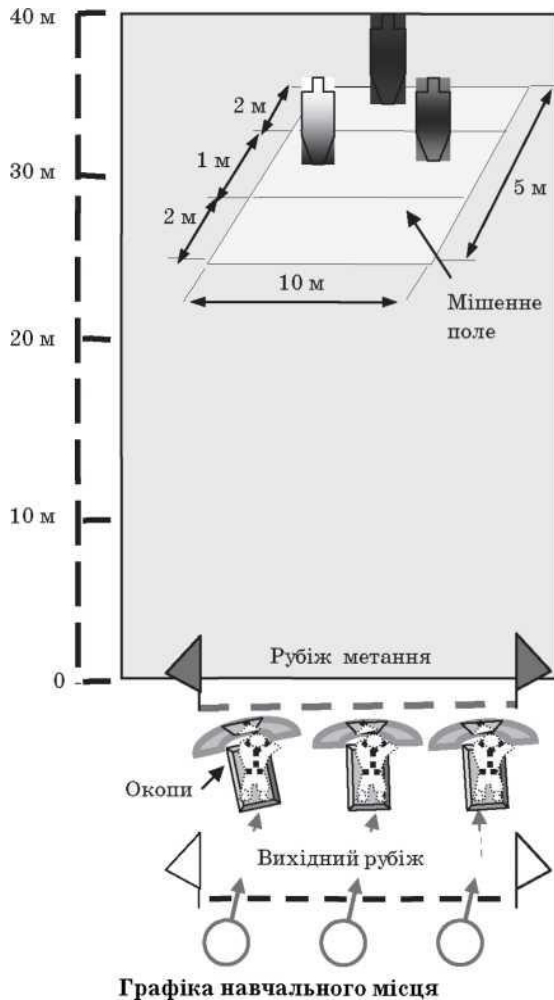

**Графіка навчального місця**

Для метання гранати стоячи солдат кладе зброю на бруствер, бере гранату в праву руку і висмикує запобіжну чеку. Потім метає гранату в ціль і після кидка гранати укривається в окопі (траншеї). Після вибуху гранати солдат завершує атаку цілі (наприклад, відкриттям вогню із автомата).

Під час виконання навчальної вправи з окопу в пішому порядку:

1. Назвати другу вправу (метання ручної оборонної гранати з місця з окопу).

2. Довести умови виконання вправи й показати обладнання навчального місця для її виконання на ділянці місцевості (навчально-тренувальному комплексі, тактичному полі).

*Примітка.* Про умови виконання вправи.

**3.** Показати (за необхідності) виконання вправи й пояснити порядок її виконання.

**4.** Довести тактичну обстановку:

«Група піхоти противника атакує бойову позицію відділення. Командир відділення приймає рішення закидати противника ручними оборонними гранатами з наближенням противника до траншеї на 25-30 м».

У ході виконання навчальної вправи на ходу в пішому порядку:

**5.** Наказати навчальному відділенню (групі учнів) зайняти місця в окопах (траншеї) й подати команду «До бою, підготувати гранати».

Учні займають місця в окопах (траншеї), імітують вигвинчування пробок з корпусів гранат, загвинчування запалів і по готовності кожного доповідають: «Такий-то до метання гранати готовий».

**6.** Подати (переконавшись у готовності відділення та в безпеці метання гранат) команду «Гранатами – вогонь».

За командою кожний учень навчального відділення: із гранатою в правій руці щільно притискає пальцями спусковий важіль до корпусу гранати; продовжуючи щільно притискати спусковий важіль, іншою рукою стискає (випрямляє) кінці запобіжної чеки і за кільце пальцем висмикує її з запалу, замахається і кидає гранату в ціль; після кидка гранати укривається в окопі, а після умовного вибуху гранати завершує атаку цілі (наприклад, відкриттям вогню із автомата); за командою керівника «Стой» приймає положення для стрільби лежачи.

**7.** Повернути навчальне відділення (групу учнів) у вихідне положення, оглянути ціль і провести аналіз дій тих, хто метав гранату.

### **III. Заключна частина (час: 2 хвилини)**

*Підсумки заняття: досягнення цілей викладання, оцінювання можливостей учнів.*

## План-конспект 43

### *Тактична підготовка:*

#### **Відділення в бою**

#### *Дії солдата в бою у складі бойових груп та відділення*

#### **Заняття 9**

#### **Дії відділення у наступі. Дії відділення під час наступу з положення безпосереднього зіткнення з противником**

1. Одержання завдання на наступ. Заняття вихідного положення для наступу та підготовка до атаки. Спостереження за полем бою.
2. Дії відділення з початком вогневої підготовки. Позначення проходів для танків. Перехід в атаку з траншеї, ураження противника вогнем у ході атаки.
3. Подолання мінного поля та ділянки місцевості з радіоактивним (хімічним) зараженням. Дії під час виявлення вогневих засобів противника, танків противника, ведення вогню снайперів, у разі появи літаків (вертольотів).
4. Бій у траншеї, знищення противника вогнем, гранатою, у рукопашному бою. Виконання другої вправи з метання ручних гранат.
5. Ведення бою в глибині оборони бойовими групами відділення: маневр для виходу у фланг або тил противника, оволодіння об'єктом атаки

#### **Цілі:**

- спрямувати заняття на набуття вмінь і навичок щодо дій солдата в бою у складі бойових груп та відділення;
- навчати учнів тактичним діям солдата в ході підготовки та ведення наступу з положення безпосереднього зіткнення з противником у складі відділення та його бойових груп;
- досягти практичних навичок, що стосуються дій солдата з початком вогневої підготовки, під час позначення проходу, переходу в атаку і подолання мінного поля, знищення противника в бою.

Форма і методи: тактико-стройове заняття з тактичної підготовки; пояснення, показ, тренування, практична робота.

Місце: тактичне поле (навчально-тренувальний комплекс).



Забезпечення:

**методичне**

1. Програма предмета 2022.
2. Бойовий статут Сухопутних військ, ч. III.
3. Захист Вітчизни. Тактична підготовка: навчально-методичний посібник,

Черкаси, 2009.

4. Курс стрільб зі стрілецької зброї і бойових машин (КС СЗіБМ – 09), Київ, 2009.

5. Підручник сержанта механізованих військ, Київ, 2006.

6. Порадник воїну сил територіальної оборони, Київ, 2022.

7. Плакати з тактичної підготовки.

**матеріальне**

Макети автомата, піхотні лопатки, спорядження та імітаційні гранати – на кожного учня; прапорці червоні та жовті (білі) – на кожного командира; комплект позначок для створення тактичної обстановки, мішенева обстановка: мішень № 6 (грудна фігура), мішень № 7 (поясна фігура), мішень № 10 (ручний кулемет); список навчального взводу (відділення), списки зведених відділень (за необхідності).

**ХІД УРОКУ**

I. Вступна частина (час: 3 хвилини)

1. *Доповідь командира навчального взводу, військове вітання, перевірка наявності учнів*

2. *Доведення теми, навчальних питань заняття і цілей викладання. Заходи безпеки. Схема та особливості заняття*

Заходи безпеки

Увага! Безпека заняття забезпечується його чіткою організацією, суворим дотриманням заходів безпеки, які визначаються статутами, курсом стрільб, відповідними керівництвами та настановами.

1. Установити заходи безпеки цього заняття, залежно від місця проведення навчально-польового збору, забезпечити постійний контроль за їх дотриманням.

2. Перевірити справність навчальної зброї та військово-технічного майна, що використовуватиметься під час заняття, звернувши особливу увагу на знання учнями правил поведження з ними.

3. Перевірити справність та припасування одягу (обмундирування), спорядження й засобів індивідуального захисту учнів з урахуванням пори року.

4. Вимагати від учнів суворого дотримання вимог пожежної безпеки під час проведення заняття у лісистій місцевості та в інших пожежонебезпечних місцях.

5. Визначати маршрути руху в пішому порядку та порядок пересування учнів у ході заняття, особливо під час зміни місць для стрільби, в ході бою в траншеї і при метанні навчальних гранат.

6. Використовувати під час заняття тільки технічно справне навчальне

обладнання, зразки озброєння та військово-технічне майно.

**1.** Мінне поле відділення долає, як правило, у складі (в колону) взводу або самостійно. У навчальному питанні № 3 розглядається подолання мінного поля відділенням – самостійно (у колоні під прикриттям кулеметника; діями тактичних груп).

**2.** У навчальному питанні № 4 розглядається атака переднього краю противника маневреною групою під прикриттям вогневої групи.

## **II. Основна частина (час: 40 хвилин)**

*Зміст і технологія навчання*

### **Дії відділення у наступі. Дії відділення під час наступу з положення безпосереднього зіткнення з противником**

#### **1. Одержання завдання на наступ. Заняття вихідного положення для наступу та підготовка до атаки. Спостереження за полем бою.**

ЧАС: 5 хвилин

Важлива інформація

Основні тактичні завдання, які послідовно виконує відділення у наступі: заняття вихідного положення для наступу; висування до рубежу переходу в атаку, розгортання елементів бойового порядку і зближення з противником; подолання інженерних загороджень і природних перешкод; атака і оволодіння вказаним об'єктом; розвиток наступу в глибині оборони й переслідування противника.

Механізоване відділення в пішому порядку наступає на фронті до 50 м (взвод – на фронті до 300 м).

Бойове завдання механізованого відділення у наступі включає об'єкт атаки і напрямок продовження наступу.

Об'єктом атаки механізованого відділення, як правило, є жива сила в окопах або в інших фортифікаційних спорудах, а також танки, гармати, протитанкові ракетні комплекси, кулемети й інші вогневі засоби противника, які розташовані в першій траншеї і у найближчій глибині перед фронтом наступу відділення.

Напрямок продовження наступу відділення визначається з таким розрахунком, щоб забезпечувалося оволодіння об'єктом атаки взводу.

Бойовий порядок механізованого відділення, яке наступає в пішому порядку, складається з бойової лінії з інтервалом між солдатами 6-8 м (8-12 кроків), та БМП (БТР) (за наявності у командира відділення засобів зв'язку), яка діє за бойовою лінією відділення на віддаленні до 300 м, на її фланзі або безпосередньо в бойовій лінії. Для зручності ведення вогню і кращого використання місцевості (місцевих предметів) солдати в бойовій лінії можуть висуватися вперед або зміщатися вбік, не порушуючи загального фронту наступу і не заважаючи діям сусідів.

Для ведення бою в траншеях, ходах сполучення, у місті, лісі і горах, під час виконання завдань у глибині оборони противника, а також для кращої взаємодії у відділенні завчасно перед наступом можуть створюватися бойові групи («двійки» та «трійки»). При цьому інтервал між бойовими групами («двійками» та «трійками») може бути 15-20 м, а між солдатами – 3-5 м.

З метою підвищення ефективності виконання завдань у наступі відділення може діяти також тактичними групами, які за своїм призначенням можуть бути маневреною (розгородження) і вогневою.

Маневрена група призначена для оволодіння об'єктом атаки, знищення противника в траншеї (очищення траншеї), здійснення маневру для виходу у фланг і тил противнику, закріплення досягнутого рубежу і виконання інших завдань. У деяких випадках вона буде проробляти проходи у мінно-вибухових і невибухових загородженнях, виконуючи функції групи розгородження. Командиром групи, як правило, призначається старший стрілець.

Вогневу групу очолює командир відділення. Вона призначена для прикриття дій маневреної групи, знищення живої сили і вогневих засобів противника на об'єкті атаки і на його флангах, заборони підходу (маневру) противника до об'єкта, який атакується, позбавлення противника можливості надання допомоги своїм вогнем тим, хто обороняється, й атаки його на вказаному об'єкті спільно з маневреною групою.

При наступі відділення тактичними групами вони можуть діяти в лінію, уступом вправо (вліво) або в дві лінії (одна за одною). У всіх випадках інтервал між групами може бути 25-30 м, дистанція – 30-50 м, а солдати в групі діють спільно або на віддаленні 3-5 м між собою. Бойова машина піхоти (бронетранспортер) може діяти за тактичними групами на відстані до 300 м, у проміжках між ними, на одному з флангів відділення або входити до складу однієї з груп.

Наступ на противника з положення безпосереднього зіткнення з ним механізоване відділення здійснює з вихідної позиції (вказаного командиром взводу місця), яка була приховано зайнята в ході перегрупування з положення оборони або зі зміною підрозділів, що обороняються, у заздалегідь створеному бойовому порядку.

З отриманням бойового завдання командир відділення організовує підготовку наступу: вивчає противника (накреслення переднього краю (траншеї, ходу сполучення) перед фронтом наступу відділення і його віддалення від вихідної позиції, склад об'єкта атаки (група піхоти, обслуга кулемета, інші вогневі засоби) і його розташування); вивчає місцевість (вигідні підступи до об'єкта атаки, наявність загороджень, природних перешкод і проходів у них, її доступність для дій у пішому порядку, умови спостереження і ведення вогню до і в ході наступу); проводить бойовий розрахунок і визначає завдання особовому складу, видає бойовий наказ; вирішує й інші питання.

При проведенні бойового розрахунку, командир відділення повинен призначити спостерігача за противником, визначити склад бойових «двійок»

(«трійок» тактичних груп) і їх старших, порядок їх розміщення в бойовому порядку.

Визначаючи завдання особовому складу, командир відділення намічає розміщення кожного солдата в бойовому порядку відділення (бойових груп у бойовому порядку відділення), цілі для ураження вогнем стрілецької зброї і бойової машини піхоти (бронетранспортера), порядок їх руху, порядок висування відділення до проходу в мінно-вибуховому загородженні та його подолання, спішування, розгортання і ведення вогню під час переходу в атаку, в ході її ведення та дії при бої в глибині; порядок взаємодії та взаємної підтримки вогнем, способи і сигнали управління.

У бойовому наказі командир відділення вказує:

1) орієнтири, склад і характер дій противника, накреслення його переднього краю оборони, місця розташування вогневих засобів;

2) завдання взводу і відділення (об'єкт атаки і напрямок продовження наступу), завдання сусідів, танка, за яким буде наступати відділення, його номер (розпізнавальний знак), а також порядок використання вогню артилерії старшого командира й інших вогневих засобів;

3) завдання особовому складу відділення (бойовим групам) і доданим вогневим засобам:

- всьому особовому складу – місце і порядок спішування, місце кожного солдата в бойовій лінії відділення, порядок подолання загороджень і перешкод;
- бойовим групам – бойовий склад, старшого групи, місце у бойовому порядку, порядок і способи переходу в атаку, порядок зближення з противником подолання перешкод у ході атаки, об'єкт атаки і бойові завдання (якого противника, де, коли, у взаємодії з ким і як знищити), цілі, на знищенні яких зосередити основні зусилля, напрямок подальшого наступу;
- навіднику-оператору (кулеметнику бронетранспортера), кулеметнику і гранатометнику, а за необхідності й іншому особовому складу – цілі для ураження і порядок ведення вогню;
- механіку-водію (водію) – напрямом, порядок руху в атаці, подолання загороджень і перешкод;

4) час готовності до виконання завдання, сигнали оповіщення, управління, взаємодії і порядок дії за ними;

5) своє місце і заступника.

Для наступу з положення безпосереднього зіткнення з противником відділення займає ділянку траншеї (ходу сполучення) з урахуванням побудови бойового порядку для наступу або зручності посадки на техніку під час атаки на бойових машинах піхоти (бронетранспортерах, десантом на танку). Бойова машина піхоти (бронетранспортер) займає вогневу позицію за відділенням (з метою підтримки атаки відділення вогнем, просування за ним під час наступу і швидкого підходу для посадки особового складу) або знаходиться разом із

взаємодіючими танками на вихідній (очікувальній) позиції.

Із зайняттям вихідної позиції командир відділення організовує спостереження за полем бою (об'єктом атаки), систему вогню і маскування на випадок переходу противника в наступ або для знищення його вогневих засобів, які виявлені, дообладнання вихідної позиції і підготовку пристосувань для швидкого вистрибування з траншеї, а при наступі на бойовій машині піхоти (бронетранспортері) вказує особовому складу місце і порядок посадки і спішування.

Спостереження за полем бою ведеться спостерігачем, а за необхідності – всім особовим складом відділення у призначених секторах. З бойової машини піхоти (бронетранспортера) ведеться кругове спостереження. Командир відділення ставить завдання спостерігачу, в якому вказує: орієнтири, відомості про противника, місце для спостереження, сектор спостереження, район особливої уваги, порядок доповіді.

Якщо вихідна позиція відділення має ділянку траншеї, то вона дообладнуватиметься стрілецькими окопчиками, пристосуванням для швидкого вистрибування, а за необхідності і заглиблюється. За відсутності фортифікаційних споруд особовий склад відриває поодинокі окопи, а за наявності часу – ділянки траншеї (окоп на відділення) й укриття для особового складу, а також споряджає магазини, стрічки і готує до дії гранати. Для розміщення бойової машини піхоти (бронетранспортера) використовуються наявні окопи, а за їх відсутності – складки місцевості або влаштовуються укриття. Всі роботи проводяться під виглядом посилення оборони переважно вночі, в інших умовах обмеженої видимості і до світанку ретельно маскуються.

Вихідне положення навчального підрозділу – на ділянці оборони (у вихідному положенні для наступу), в одношеренговому (двошеренговому) строю.

**1.** Уточнити розподіл учнів навчального підрозділу згідно навчального штату механізованого відділення (взводу).

**2.** Назвати навчальне питання № 1. Пояснити тактичні завдання, що виконуються відділенням у наступі з положення безпосереднього зіткнення з противником, а також, що відділення виведено на вказану командиром взводу вихідну позицію (вихідне положення) для підготовки наступу. Указати, що підготовка відділення до наступу починається з отриманням завдання.

**3.** Провести бойовий розрахунок механізованого відділення: призначити спостерігача за противником, зв'язківця і піднощика боєприпасів, визначити й довести такий склад бойових груп: вогнева група у складі кулеметника (старший групи) і гранатометника з помічником; маневрена група у складі старшого стрільця (старший групи) і двох стрільців. Поставити завдання особовому складу відділення на випадок відбиття атаки противника (за необхідності).

**4.** Орієнтувати навчальний підрозділ на ділянці оборони (у вихідному положенні для наступу) по сторонам горизонту і місцевим предметам, вказати орієнтири на місцевості.

**5.** Довести навчальному підрозділу завдання відділенню на наступ з положення безпосереднього зіткнення з противником.

*Примітка.* Завдання на наступ доводиться на макеті місцевості. Тактична обстановка відображається на макеті тактичними знаками відповідно до графіки завдання відділенню наступ. Навчальний підрозділ розташувати біля макету місцевості (відділеннями, бойовими групами).

**6.** Перевірити розуміння учнями одержаного завдання на наступ з положення безпосереднього зіткнення з противником. За необхідності, уточнити завдання.

Завдання відділенню на наступ з положення безпосереднього зіткнення з противником (із постановки завдання командиром відділення на наступ)

Орієнтири: перший – окремі дерева, другий – курган; третій – розвалини будівлі; четвертий – вишка;

Противник обороняється на південних скатах висоти «Довга».

Його вогневі засоби виявлені: орієнтир перший – стрілецький окоп, орієнтир другий – група піхоти в окопі; орієнтир третій – кулемет в окопі, орієнтир четвертий – протитанкова гармата

Перед переднім краєм противника на рубежі ор. 1, ор. 2 виявлені мінно-вибухові загородження

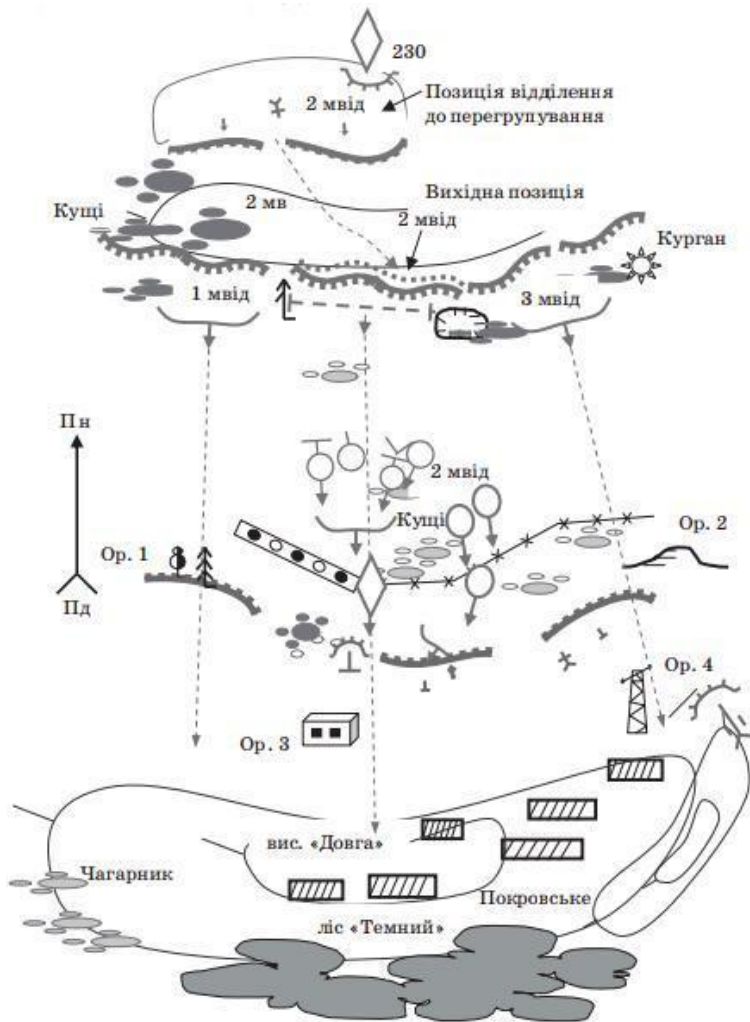

**Графіка завдання відділенню на наступ з положення  
безпосереднього зіткнення з противником**

1. 2 механізований взвод (2 мв) із танком № 230 з вихідного положення «західне узбіччя кущів, курган» в напрямку ор. 3, атакує і знищує живу силу в окопах, кулемет і протитанкову гармату противника на ділянці ор. 1, ор. 2, далі наступає у напрямку Покровське, «Темний ліс».

2 механізоване відділення (2 мвід) із вихідного положення «обгоріле дерево, яма» атакує (групами) і знищує кулемет і живу силу противника в траншеї біля ор. 3, далі наступає в напрямку західної окраїни Покровське.

Праворуч 1 мвід із вихідного положення «окремий кущ, обгоріле дерево» атакує і знищує противника у стрілецькому окопі, далі наступає у напрямку чагарника західніше Покровського.

Ліворуч 3 мвід із вихідного положення «яма, кущ біля кургану» атакує і знищує групу піхоти в окопі; далі наступає у напрямку східної окраїни Покровського.

2. Солдату Гаманенку (навіднику-оператору) прикрити вогнем відділення під час подолання загороджень. Спостереження вести в напрямку чагарника, північні схили вис. «Довга».

Вогневій групі у складі командира відділення, кулеметника і гранатометника з помічником наступати вслід за танком у напрямку ор. 3, знищити кулемет біля траншеї й прикрити своїм вогнем дії маневреної групи, далі наступати в напрямку західної окраїни Покровське.

Солдату Юдакову (кулеметнику) в ході атаки наступати праворуч від мене, вогнем кулемета знищувати цілі, які будуть виявлені. Спостереження вести у напрямку обгоріле дерево, ор. 1, сухе дерево і за правим флангом відділення.

Солдату Криленку (гранатометнику) в ході атаки наступати праворуч від мене, бути готовим вести вогонь по броньованих цілях, спостереження вести у напрямку кущ, ор. 3 і за правим флангом відділення.

Солдату Симоненку (помічнику гранатометника) у ході атаки наступати разом із гранатометником, місце для стрільби – за вказівкою гранатометника, знищувати живу силу уражених броньованих цілей.

Маневреній групі у складі старшого стрільця і двох стрільців наступати на лівому фланзі відділення у напрямку кущів, вийти з лівого флангу до траншеї противника й вогнем упритул знищити в ній живу силу, далі наступати в напрямку західної окраїни Покровське.

Солдату Шустенку (старшому стрільцю) у ході атаки наступати у центрі бойової групи, знищувати піхоту противника в траншеї, вогонь вести за моєю командою і самостійно. Спостереження вести в напрямку – кущі, ор. 3, за діями особового складу групи і вогневої групи

Вогнева група

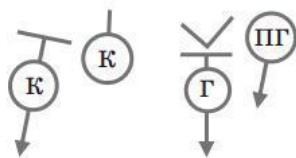

Маневрена група

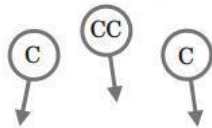

Бойовий порядок 2 мвід у лінію бойових груп

Солдату Крутенку (стрільцю) у ході атаки наступати праворуч від старшого групи у напрямку кущів, ор. 3, пересуватися до траншеї у складі групи, вогонь відкривати за командою старшого групи. Спостереження вести в напрямку – кущі, ор. 3 і за пересуванням особового складу групи.



Солдату Грузденку (стрільцю) у ході атаки наступати ліворуч від старшого групи у напрямку кущів, ор. 3, пересуватися до траншеї у складі групи, вогонь відкривати за командою старшого групи. Спостереження вести в напрямку – кущі, ор. 3 і за пересуванням особового складу групи.

Відділенню під час артилерійської підготовки атаки за своєю командою зосередженим вогнем знищити кулемет і живу силу в траншеї, витрата боєприпасів: на автомат – 15, на кулемет – 50 патронів. Атакувати противника за танком № 230, вогнем забезпечити йому подолання мінного поля. Мінне поле долати слідом за танком по його колях.

Вогневій групі відкривати вогонь за своєю командою, перенесення вогню за командою «Хвиля», зосередження вогню за командою «Ураган». Маневреній групі діяти приховано, вогонь на знищення об'єкта атаки відкривати за командою старшого групи.

Механіку-водію напрямком руху в атаку – кущі, ор. 3, північні схили висоти «Довга». Рух здійснювати за вогневою групою відділення.

### 3. Сигнали:

- оповіщення: про повітряного противника – голосом «Повітря », про радіоактивне зараження – голосом «Радіаційна загроза», про хімічне, бактеріологічне, біологічне зараження – сигнальний патрон «Сигнал хімічної тривоги», голосом «Хімічна тривога»;

- управління і взаємодії: бойова тривога – сигнальний патрон червоного вогню, голосом – «До бою»; відкрити вогонь по ділянці зосередженого вогню взводу – голосом «Точка»; перехід на запасну вогневу позицію – голосом «Перевал»; розпізнавання своїх літаків і військ – «Я свій літак» – два крени і ракета червоного вогню, «Ми свої війська» – серія зелених ракет у зеніт, передній край чи рубіж – дим оранжевого кольору.

### 4. Готовність до наступу – 8.00 20.10.

Заступник – солдат Юдаков.

5. Пояснити, що механізоване відділення здійснює наступ з вихідної позиції (вихідного положення), для чого приховано займає ділянку траншеї (ходу сполучення) в ході перегрупування з положення оборони, із перестроюванням бойового порядку (для наступу). Із заняттям вихідного положення командир відділення організовує спостереження за об'єктом атаки, систему вогню і маскування на випадок переходу противника в наступ або для знищення його вогневих засобів, які виявлені, дообладнання вихідної позиції. Ділянка траншеї дообладнується стрілецькими окопчиками, пристосуванням для швидкого вистрибування, а при необхідності і заглиблюється. За відсутності фортифікаційних споруд особовий склад відриває поодинокі окопи, а за наявності часу – ділянки траншеї (окоп на відділення) й укриття для особового складу, а також споряджає магазини, стрічки і готує до дії гранати. Всі роботи проводяться під виглядом посилення оборони переважно вночі, в інших умовах обмеженої видимості і до світанку ретельно маскуються.

### 6. Подати команду на заняття вихідної позиції механізованим відділенням

(на ділянці траншеї однієї з позицій відділення в обороні).

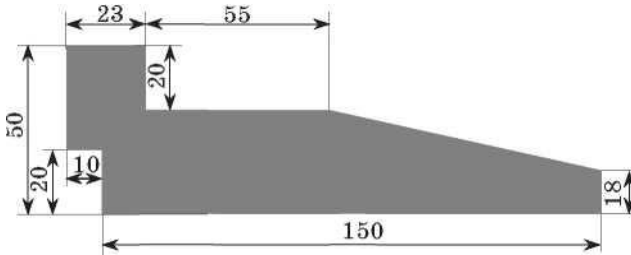

Грудна фігура (мішень № 6а)

7. Поставити завдання спостерігачу на спостереження за противником, а бойовим групам підготувати свої позиції до оборони на випадок переходу противника в наступ, а саме – на зайнятій ділянці траншеї відрити стрілецькі окопчики, а також підготуватися до атаки – у передній крутості траншеї приготувати пристосування (зарубки ґрунту для ступні) для швидкого вистрибування з траншеї.

8. Встановити у секторі спостереження на відстані до 10 м грудну фігуру (мішень № 6а), звернути увагу спостерігача й слухати його доповідь про результати спостереження. Запропонувати одному із учнів за командира відділення прийняти рішення щодо виявленої цілі.

9. Провести короткий аналіз дій учнів.

**2. Дії відділення з початком вогневої підготовки. Позначення проходів для танків. Перехід в атаку з траншеї, ураження противника вогнем у ході атаки**

ЧАС: 5 хвилин

Атака в пішому порядку застосовується при прориві підготовленої оборони противника, укріплених районів, коли є значна кількість протитанкових засобів, а також на важкодоступній для танків і бойових машин піхоти (бронетранспортерів) місцевості і може проводитись одночасно або послідовно.

Одночасна (фронтальна) атака проводиться механізованим відділенням при наступі у бойовій лінії, бойовими «двійками» («трійками») або тактичними групами, особовий склад яких діє безпосередньо за танком на віддаленні, яке забезпечує його безпеку від розривів снарядів своєї артилерії і підтримку просування танка вогнем стрілецької зброї.

БМП (БТР) у даному випадку, використовуючи складки місцевості, стрибками від рубежу до рубежу (від укриття до укриття) просувається за своїм відділенням на віддаленні, що забезпечує надійну підтримку вогнем свого особового складу, що атакує, а бойова машина піхоти зі стабілізованим озброєнням – безпосередньо в бойовій лінії свого відділення або у складі

маневреної групи.

Після спішування особового складу відділення в бойовій машині піхоти (бронетранспортері) залишаються навідник-оператор (кулеметник бронетранспортера), механік-водій (водій).

Послідовна атака відділенням проводиться в такому порядку: вогнева група відділення своїм вогнем забезпечує дії маневреної групи, знищуючи живу силу і вогневі засоби противника на об'єкті атаки відділення, на флангах і в найближчій глибині. Маневрена група під прикриттям вогню вогневої групи відділення, танк, бойової машини піхоти (бронетранспортера) аерозолів, (димів) атакує противника, оволодіває вказаним рубежем, закріплюється на ньому і забезпечує атаку вогневої групи. З виходом вогневої групи на рубіж маневреної командир відділення уточнює завдання і продовжує наступати вглиб.

З початком вогневої підготовки атаки командир відділення веде спостереження за об'єктом атаки і про все відмічене в ньому і біля нього (виявлені вогневі засоби противника), а також про результати вогню своєї артилерії й інших вогневих засобів доповідає командирю взводу. Відділення вогнем своєї зброї знищує виявлені кулемети, гранатомети й інші вогневі засоби, а також живу силу противника в об'єкті атаки і на його флангах, або діє за рішенням командира взводу.

Під час атаки в пішому порядку з підходом танка до траншеї на відстань 100-200 м командир відділення подає команду «Відділення – ПОЗНАЧИТИ ПРОХІД ДЛЯ ТАНКІВ», а потім за командою (сигналом) командира взводу – «Відділення – ПІДГОТУВАТИСЯ ДО АТАКИ». За цією командою особовий склад заряджає зброю повними магазинами (стрічками), приєднує багнети і встановлює, при необхідності, обладнання для швидкого вистрибування з траншеї, веде спостереження за танками і сигналами командирів відділень.

За командою (сигналом) командира взводу про початок руху в атаку командир відділення подає команду «Відділення, в атаку – ВПЕРЕД», за якою відділення швидко вистрибує з траншеї (окопу) і прискореним кроком або бігом слідом за танком або самостійно, за підтримкою вогнем бойової машини піхоти (бронетранспортера), атакує противника, ведучи вогонь на ходу і з коротких зупинок і продовжує наступ углиб.

Під час атаки відділення не відстаючи, слідую за танком і своїм вогнем знищує вогневі засоби противника, в першу чергу протитанкові, вчасно вказує бойовій машині піхоти (бронетранспортеру) і танку найбільш небезпечні цілі, які перешкоджають просуванню.

Командир відділення, просуваючись у бойовій лінії, на ходу уточнює (ставить) завдання кулеметникам, гранатометнику і стрілкам (бойовим, тактичним групам), а за необхідності – порядок подолання загороджень.

Вихідне положення навчального підрозділу – на ділянці оборони (у вихідному положенні для наступу) в окопах.

**1.** Назвати навчальне питання № 2. Пояснити, що з початком вогневої підготовки атаки, відділення із вихідної позиції вогнем своєї зброї (з місця)

знищує виявлені кулемети, гранатомети й інші вогневі засоби, а також живу силу противника в об'єкті атаки і на його флангах.

2. Указати про початок вогневої підготовки атаки, що проводиться в інтересах 2 мв. Подати команду «ДО БОЮ» й наступні одну-дві команди (сигнал «Ураган») на знищення наземних цілей зосередженим вогнем відділення у напрямку наступу (для цілевказання вибрати місцеві предмети (об'єкти) на відстані до 1000 м).

3. Указати, що до позиції відділення з тилу наближається танк № 230, за яким відділенню наказано рухатися в атаку (наступати). Для проходження танка через позицію відділення його прохід позначається (наприклад, віхою).

4. Подати команду «Відділення – ПОЗНАЧИТИ ПРОХІД ДЛЯ ТАНКІВ», а потім команду (сигнал, якщо встановлюється) – «Відділення – ПІДГОТУВАТИСЯ ДО АТАКИ». За цією командою особовий склад заряджає (умовно) зброю повними магазинами (стрічками), приєднує багнети і встановлює, при необхідності, обладнання для швидкого вистрибування з траншеї, веде спостереження за танком і сигналами командира відділення.

5. Указати, що перехід в атаку з траншеї (ділянки траншеї) є початком руху відділення в атаку. За встановленою командою відділення швидко вистрибує з траншеї (ділянки траншеї, окопу на відділення) і прискореним кроком або бігом слідом за танком або самостійно, у бойову лінію або у лінію бойових груп за підтримкою вогнем бойової машини піхоти (бронетранспортера), атакує противника, ведучи вогонь на ходу і з коротких зупинок і продовжує наступ углиб. Указати також, що в ході руху відділення бойовими групами інтервал і дистанція між ними 25-30 м, а в групах – 3-5 м між собою.

6. Подати (за командира відділення) команду «Відділення, в атаку – ВПЕРЕД». За відповідними командами відпрацювати:

- на початку руху – одночасне пересування бойових груп (у лінію) прискореним кроком і бігом, перебіжками і переповзанням (за умовами виконання нормативу № 1 «Пересування на полі бою»);

- у ході атаки (до подолання мінного поля) – одночасне пересування у складі бойових груп: (маневрена група – у безпосередній близькості за танком з веденням вогню на ходу навскід уздовж лівого борту танка, знищуючи живу силу і вогневі засоби ближнього бою; вогнева група – на віддаленні 5-10 м за танком з веденням вогню вдовж правого борту з прикладом, прижатим до боку, знищуючи живу силу і протитанкові засоби);

- в ході атаки – послідовне пересування бойових груп.

У ході пересування різними приййомами і способами ставити завдання (за командира відділення) бойовим групам: вказувати цілі (цілевказання – за місцевими предметами) для знищення, а за необхідності – порядок подолання загороджень

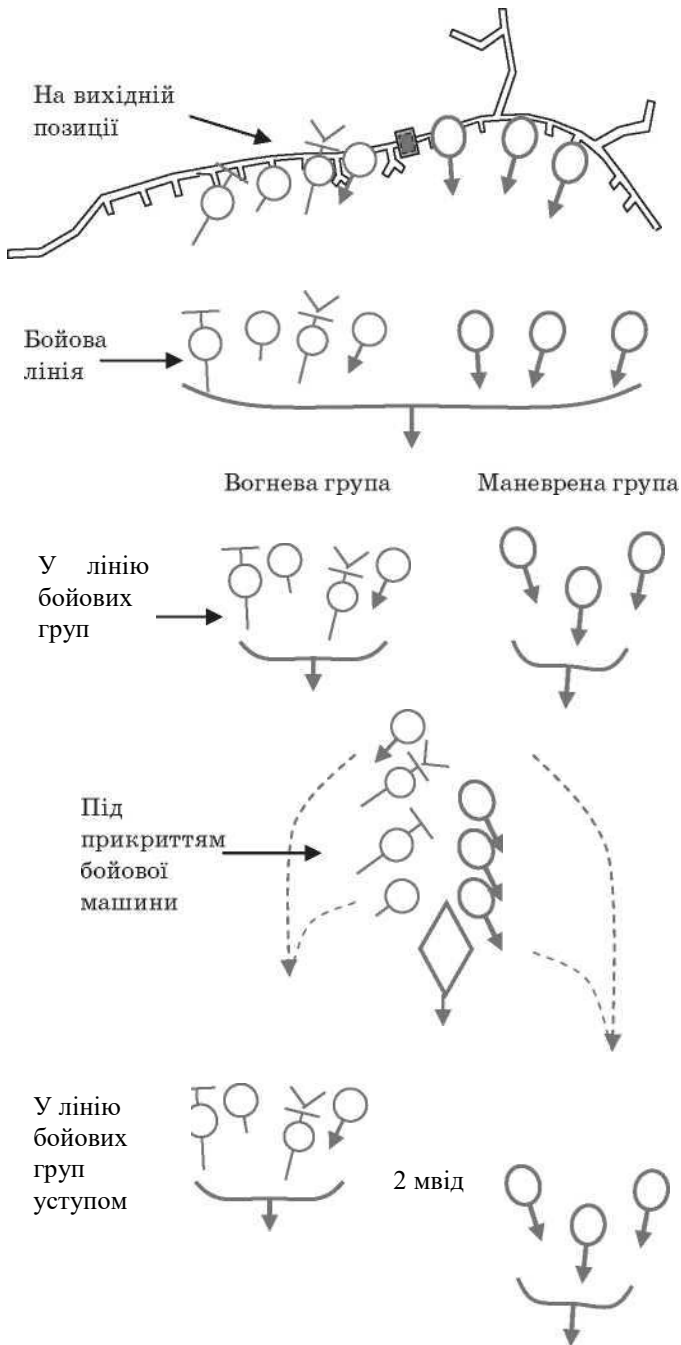

### **3. Подолання мінного поля та ділянки місцевості з радіоактивним (хімічним) зараженням. Дії під час виявлення вогневих засобів противника, танків противника, ведення вогню снайперів, у разі появи літаків (вертольотів)**

ЧАС: 5 хвилин

Мінне поле відділення долає самостійно, слідом за танком по його коліях або по проробленому проході, бігом. При підході до мінного поля командир відділення командує: «Відділення, за мною, у колону по одному (по двох), у прохід, бігом – МАРШ». За цією командою кулеметник першим висувається до проході, долає його, вогнем прикриває рух відділення. Решта солдатів із наближенням поступово скорочують інтервал до 1 м, перешиковуються в колону і стрімким кидком під прикриттям вогню бойової машини піхоти (бронетранспортера) і кулеметника долають мінне поле.

Можливе подолання загороджень спочатку маневреною групою під прикриттям вогневої групи і бойової машини піхоти (бронетранспортера). Після подолання загородження маневрена група прикриває просування вогневої групи по проході.

Після подолання мінного поля відділення розгортається в бойовий порядок, відкриває вогонь зі своєї зброї і стрімко атакує противника маневреною групою під прикриттям вогневої групи. Розгортання відділення в бойовий порядок (у бойову лінію, бойовими групами) здійснюється за командою командира відділення «Відділення, у напрямку предмета, до бою – ВПЕРЕД» або «Відділення, за мною, до бою – ВПЕРЕД» у встановленому порядку, бігом.

З переходом в атаку і в ході пересування до переднього краю оборони противника відділення може долати, крім мінного поля й інші мінно-вибухові і невибухові загородження, а також заражені ділянки місцевості. У цей період наступального бою своїм вогнем виявляються завчасно приховані вогневі засоби (танки, гармати) противника, прицільний вогонь снайперів, а також дії авіації безпосередньої підтримки військ противника.

Противник може застосувати тактичну ядерну (хімічну) зброю для стримування (зриву) наступу, в результаті на полі бою з'являться ділянки радіоактивного (хімічного) зараження. Для захисту від ураження особового складу використовуються складки місцевості, захоплені укриття й інженерні споруди противника. Найефективнішим засобом захисту є безпосереднє зіткнення з противником, тому що це лишає його можливості застосувати ядерну зброю, щоб не вразити свої війська.

Надійний захист особового складу відділення може бути досягнутий умілими і енергійними діями командира й особового складу, використанням захисних якостей техніки, місцевості, індивідуальних засобів захисту, санітарної обробки особового складу, дегазації і дезактивації обмундирування, озброєння і бойової техніки.

Вихідне положення навчального підрозділу – на ділянці наступу, у лінію бойових груп.

1. Назвати навчальне питання № 3. Відпрацювати в наступній послідовності.

Подолання мінного поля

1. Указати способи подолання мінного поля відділенням: самостійно по проході; слідом за танком (БМП) по проході або по його коліях; у повному складі – одночасно; бойовими групами – послідовно. Пояснити порядок подолання бойовими групами: спочатку поле долається (по проході) маневреною групою швидкою перебіжкою, під прикриттям вогневої групи і бойової машини піхоти (бронетранспортера). Після подолання загородження маневрена група одразу ж займає вогневий рубіж і здійснює вогневе прикриття просування вогневої групи по проході.

2. За командира відділення поставити завдання бойовим групам (маневреній і бойовій) на подолання мінного поля самостійно по проході, наприклад:

*маневреній групі* – за моїм сигналом (голосом, жестом руки) перебіжкою подолати прохід першою й зайняти вогневий рубіж ліворуч від проході із завданням – прикрити пересування по проході вогневої групи; з подоланням проході вогневою групою розгорнутися у бойову лінію й продовжити атаку;

*вогневій групі* – праворуч від проході зайняти вогневий рубіж (місця для стрільби) із завданням – прикрити пересування маневреної групи по проході, за моїм сигналом (голосом, жестом руки) подолати прохід перебіжкою в колону по одному, далі розгорнутися у бойову лінію й продовжити атаку.

3. Відпрацювати дії маневреної групи: за командою командира відділення «Маневреній групі, до проході – ВПЕРЕД» старший групи командує: «Група, за мною, в колону по одному, у прохід, бігом – МАРШ»; за цією командою група висувається до проході, долає його й займає вогневий рубіж для стрільби лежачи, своїм вогнем прикриває рух вогневої групи; далі разом із вогневою групою розгортається у бойову лінію.

4. Відпрацювати дії вогневої групи: за командою командира відділення «Вогнева група, місця для стрільби там-то (вказати рукою), лежачи – ДО БОЮ» особовий склад групи пригтовляється до стрільби й своїм вогнем прикриває переміщення маневреної групи; за наступною командою «Вогнева група, за мною, в колону по одному, у прохід, бігом – МАРШ» група висувається до проході, стрімким кидком під прикриттям вогню маневреної групи долає його й розгортається на ходу в бойову лінію.

5. Подати команду на припинення руху бойовими групами й перевірити бойовий порядок відділення.

Вихідне положення навчального підрозділу – на ділянці наступу, в бойову лінію.

Подолання ділянки місцевості з радіоактивним (хімічним) зараженням

1. Указати, що над полем бою сигнальним патроном подано «Сигнал хімічної тривоги», а також, що за сигналами оповіщення про радіоактивне, хімічне і біологічне зараження особовий склад, який діє в пішому порядку, на

відкритій місцевості, з короткої зупинки надягає засоби індивідуального захисту й продовжує рух у напрямку атаки.

2. Встановити, що за наступним сигналом учні діють тільки у протигазах, а потім подати сигнал «Хімічна тривога» або «Гази». При цьому учні переводять протигази у бойове положення й продовжують рух уперед за командою або самостійно, в бойовій лінії (бойовою групою).

Вихідне положення навчального підрозділу – на ділянці наступу, у бойову лінію, протигази у похідному положенні.

Дії під час виявлення вогневих засобів противника, танків противника, ведення вогню снайперів, у разі появи літаків (вертольотів)

1. Уточнити завдання: переміщення до переднього краю здійснювати у складі бойових груп, маневреній групі приховано (від дій снайперів) пересуватися до траншеї противника для охоплення її з лівого флангу, вогневій групі – знищувати виявлені вогневі засоби вогнем на ходу (без зупинки – для зниження ураження вогнем снайперів) й прикривати дії маневреної групи.

2. Указати маневреній групі напрямок переміщення й рубіж, який захопити для атаки траншеї противник з лівого флангу. Указати вогневій групі напрямок переміщення і напрямок спостереження за діями маневреної групи. Подати команду маневреній групі на пересування у вказаному напрямку (вказати напрямок рукою) способом переповзання, а вогневій групі – прискореним кроком пригнувшись.

3. Відпрацювати стрільбу по виявленій цілі (протитанковий комплекс) під час руху кулеметника – на ходу, неприцільним вогнем (веденням вогню в межах дальності прямого пострілу, короткими чергами, за командою, наприклад, «Кулеметнику, прямо – куц, під кущем зліва – вогнева точка, по цілі – ВОГОНЬ»).

4. Відпрацювати стрільбу по цілі (танк) виявленій у русі гранатометником, для чого вказати ціль на місцевості (чітко видимий місцевий предмет), положення гранатометника (стрільба з короткої зупинки, з коліна), дії помічника гранатометника при стрільбі. За необхідності, зупинити рух бойових груп в атаку й показати (пояснити) всім дії гранатометника при стрільбі.



## Вогнева група

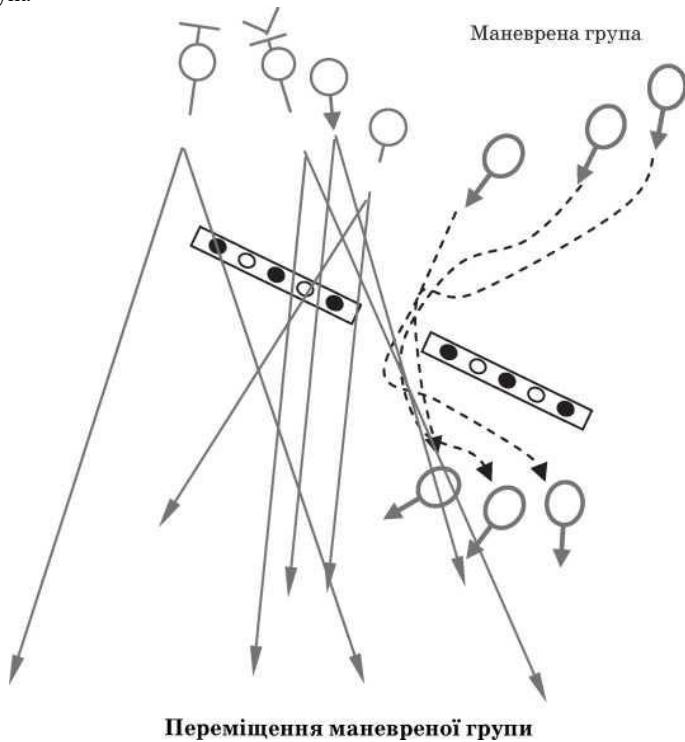

5. Відпрацювати стрільбу по літаку, що летить в сторону відділення, яке наступає. Для цього в ході пересування вогневої групи подати сигнал «Повітря» й організувати її стрільбу по літаку (по вершині труби, антені, іншому високо розташованому предмету) в загороджувальний спосіб (із атакуючої лінії, з короткої зупинки, стоячи або напівсидячи, під кутом  $45^\circ$ , у вказаному напрямку).

6. Провести короткий аналіз дій учнів.

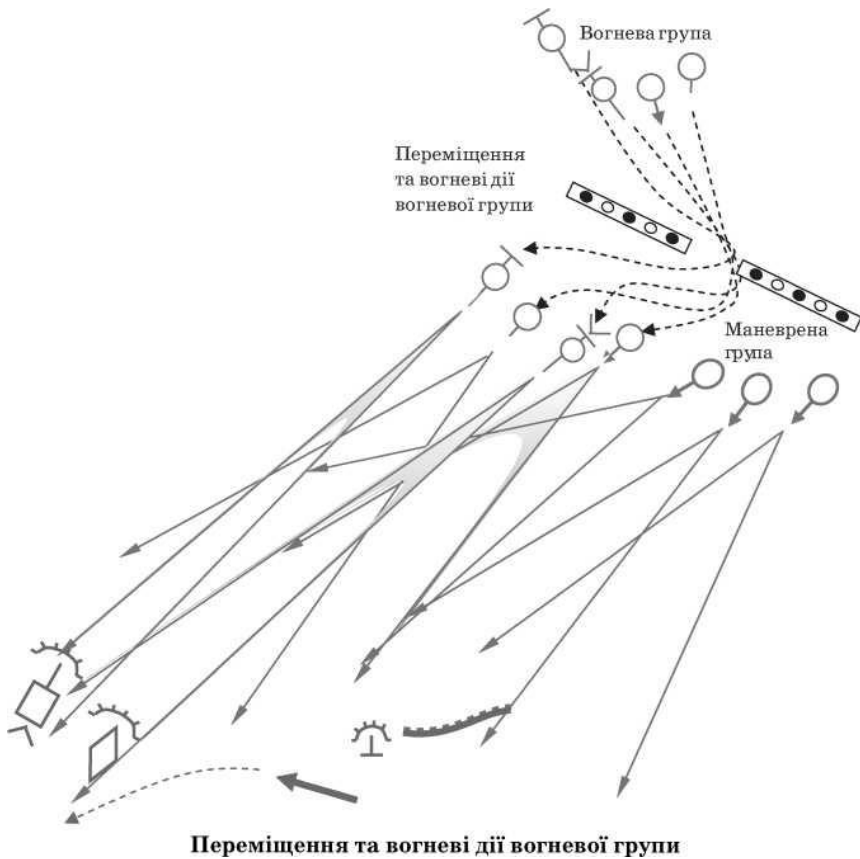

#### 4. Бій у траншеї, знищення противника вогнем, гранатою, у рукопашному бою. Виконання другої вправи з метання ручних гранат.

ЧАС: 20 хвилин

Наблизившись до противника, який знаходиться в траншеї, на 25-40 м, маневрена група за командою старшого «Гранатами – ВОГОНЬ» закидає його гранатами, вривається на передній край оборони противника, знищуючи його вогнем упритул і гранатами, а при виникненні рукопашної сутички – багнетами і прикладами, захоплює ділянку траншеї й веде вогонь по противнику, що залишився у траншеї. Вогнева група прикриває дії маневреної групи, знищуючи вогнем з коротких зупинок живу силу, що залишає (захоплює) траншею і вогневі засоби противника у глибині. Жива сила і вогневі засоби противника, що розташовані в бліндажах та інших оборонних спорудах, закидаються гранатами, за необхідності частина маневреної (вогневої) групи вривається в бліндаж і вогнем упритул завершує його знищення, про цьому 1-2 солдати контролюють входи і виходи з бліндажа зовні.

3 підходом вогневої групи маневрена група слідом за танком продовжує атаку у визначеному напрямку.

Солдат метає ручну наступальну гранату на ходу, у складі відділення (бойової чи тактичної групи) або самостійно. Заряджання гранати в бою проводиться самостійно і за командою командира відділення «Підготувати гранати». Для цього гранату виймають із сумки й загвинчують запал. У ході атаки переднього краю (траншеї) гранату заряджають, приймають положення для метання і метають, як правило, на ходу (під час руху кроком або бігом), а за складних обставин – із короткої зупинки.

Для метання гранати на ходу солдат зі зброєю у лівій руці виймає гранату, заряджає її, висмикує запобіжну чеку й метає у ціль. Після вибуху гранати завершує атаку цілі (наприклад, веденням вогню впритул із автомата).

Зосередити навчальний підрозділ на ділянці наступу в лінію бойових груп (у вихідному положенні – за 25-40 м перед переднім краєм (умовною траншеєю) противника в обороні).

1. Назвати навчальне питання № 4. Відпрацювати в такій послідовності.

Бій в траншеї, знищення противника вогнем, гранатою, у рукопашному бою

1. Указати, що маневрена група, наблизившись до траншеї противника на відстань 25-40 м, за командою старшого «Гранатами – ВОГОНЬ» або самостійно закидає його гранатами, вривається на передній край й завершує знищення фланговим вогнем упритул, а при виникненні рукопашної сутички – багнетами і прикладами, захоплює ділянку траншеї й веде вогонь по противнику, що залишився у траншеї.

2. Організувати швидко підготовку мішеневої обстановки для ведення вогню впритул на обмеженій ділянці місцевості. Для цього встановити перед фронтом наступу відділення на глибину до 10 м групу піхоти (3-4 мішені № 6 і № 7 (грудні і поясні фігури) з інтервалом 1-2 м між ними), що обороняється в траншеї, а ліворуч від неї – кулеметну обслугу (мішень № 10а).

3. Бойовим групам одночасно відпрацювати:

*маневреній групі*

- з короткого розбігу виконати метання імітаційних гранат по цілях у траншеї (групі піхоти);

- завершити знищення противника (група піхоти) стрільбою на ходу – вогнем упритул з прикладом прижатим до боку і навскід;

*вогневій групі*

- знищення противника (кулеметна обслуга) прицільним вогнем на ходу з положення навскід;

- знищення цілей противника, що наближається до траншеї, зосередженим вогнем гранатометника й помічника гранатометника.

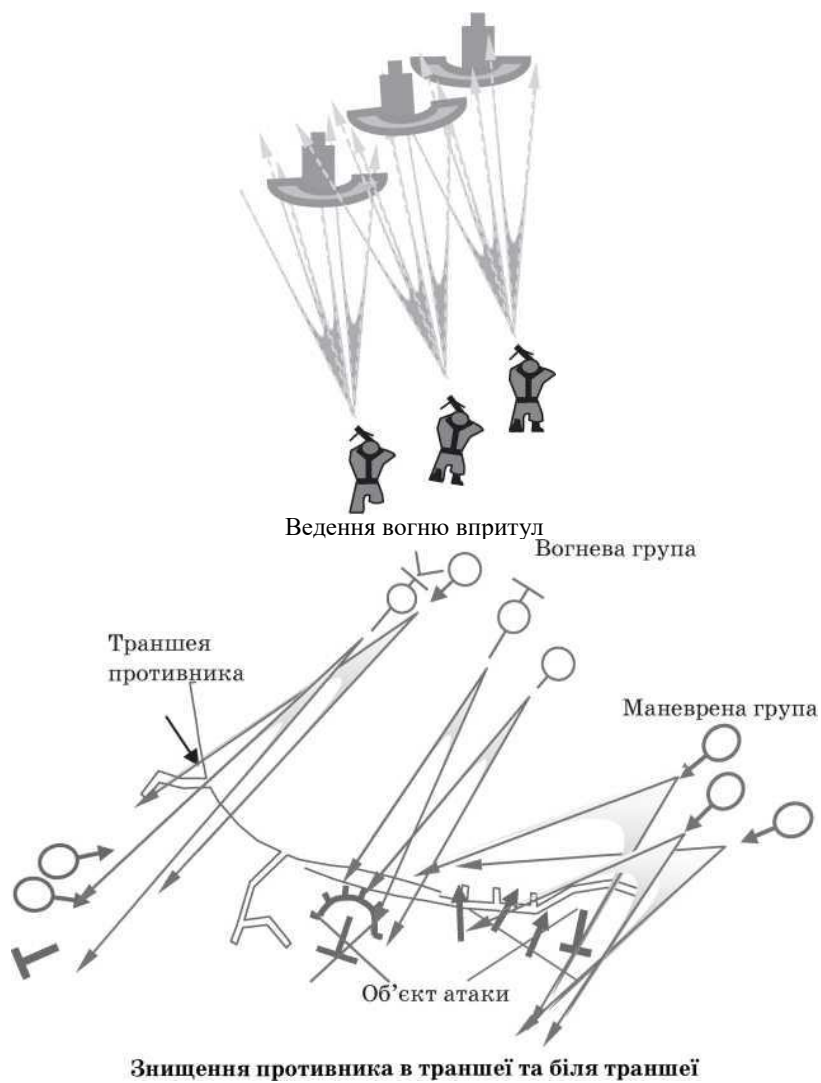

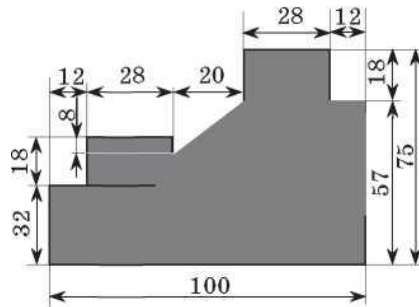

Кулеметна обслуга (мішень № 10а)

Вихідне положення навчального підрозділу – на позиції відділення, в двошеренговому строю.

4. Указати, що солдати противника, що залишаються в траншеї, знищуються і в рукопашній сутичці. Бойова група із засобами боротьби – автоматами, приймає положення готовності до бою. Удари багнетом наносять з положення підготовки до бою з близької дистанції.

5. Відпрацювати бій з противником на автоматах: уколи багнетом. Провести в парах між відділеннями (у відділенні).

6. Провести короткий аналіз дій учнів.

*Примітка.* Під час проведення навчальних сутичок діяти за методикою занять з основ самозахисту.

Вихідне положення навчального взводу – на позиції відділення, в двошеренговому строю.

Виконання другої вправи з метання ручних гранат

Перед виконанням навчальної вправи на ходу в пішому порядку:

1. Назвати другу вправу (Метання ручної наступальної гранати на ходу в пішому порядку).

2. Довести умови виконання вправи й швидко організувати дообладнання мішеневої обстановки для її виконання на ділянці місцевості (навчально-тренувальному комплексі, тактичному полі).

*Примітка.* Про умови виконання вправи.

3. Показати (за необхідності) виконання вправи й пояснити порядок її виконання.

4. Довести тактичну обстановку:

«Група піхоти противника обороняє бойову позицію (траншею). Маневрена група механізованого відділення атакує противника в пішому порядку й закидає його ручними наступальними гранатами з наближенням до траншеї на 25-40 м».

У ході виконання навчальної вправи на ходу в пішому порядку:

5. Наказати навчальному відділенню (групі із 2-3 учнів) зайняти вихідне положення (з відстані 10 м, але не ближче ніж 5 м від рубежу метання) для метання грант і подати команду «В атаку – вперед, гранатами – вогонь».

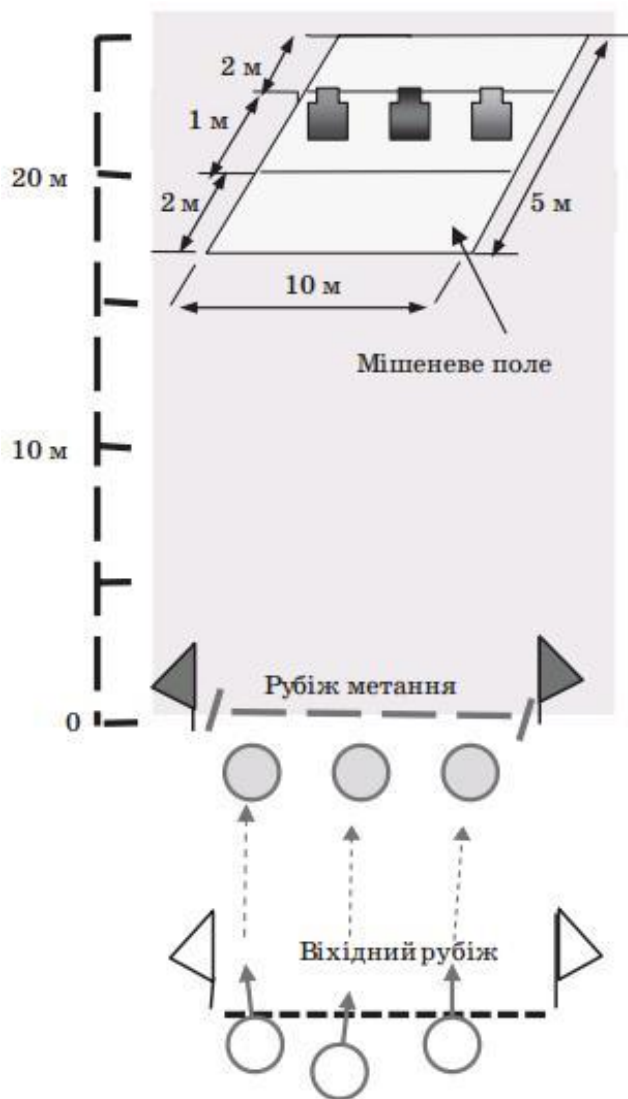

**Графіка навчального місця**

За командою учні: самостійно на ходу імітують заряджання гранат (беруть гранату в праву руку і пальцями щільно притискають спусковий важіль до корпусу гранати; продовжуючи щільно притискати спусковий важіль, іншою рукою стискають (випрямляють) кінці запобіжної чеки і за кільце пальцем висмикують її з запалу); з виходом на рубіж метання замахуються і кидають

гранату в ціль; після кидка гранати зупиняються, відставивши праву ногу назад, опускаються на праве коліно і присідають на підбор; гомілка лівої ноги при цьому повинна залишитися у вертикальному положенні, а праве коліно бути притиснутим до підбора лівої ноги; укривають незахищені частини тіла (сталевим шоломом, зброєю і протигазом), а після вибуху гранати завершують атаку цілі; за командою керівника «Стій» приймають положення для стрільби лежачи.

**6.** Повернути відділення (групу учнів) у вихідне положення, оглянути ціль і провести аналіз дій тих, хто метав гранату.

**5. Ведення бою в глибині оборони бойовими групами відділення: маневр для виходу у фланг або тил противника, оволодіння об'єктом атаки.**

ЧАС: 5 хвилин

*Маневр* – організоване пересування підрозділів під час виконання поставлених завдань з метою зайняття вигідного положення для ведення вогню по найбільш уразливим місцям у бойовому порядку противника, особливо у фланг і в тил, а також для виводу підрозділів з-під удару противника. Маневр здійснюється підрозділами і вогнем. Видами маневру підрозділами є: охоплення, обхід, відхід і зміна районів розміщення підрозділів.

*Охоплення* – маневр, який здійснюється підрозділами в ході тактичних дій для атаки противника у фланг. *Обхід* – більш глибокий маневр, який здійснюється підрозділами в ході тактичних дій для атаки противника з тилу. *Відхід* – маневр, який застосовується з метою виводу своїх підрозділів із-під удару противника і заняття більш вигідного положення.

*Зміна району* розміщення підрозділу – організоване переміщення підрозділу в запасний район або інший район (позицію) для покращення тактичного становища, введення противника в оману відносно їх дійсного положення, а також з метою виводу своїх підрозділів з-під удару противника і зайняття більш вигідного положення.

Під час наступу в глибині оборони відділення переміщається, не відхиляючись від напрямку наступу. Для більш ефективного ураження противника відділення може здійснювати маневр у повному складі або ж бойовими групами.

Переміщення бойових груп відділення здійснюється за командою командира відділення, а в групі – за командою старшого бойової групи. На окремих ділянках спосіб пересування бойової групи (прискореним кроком, бігом, перебіжками, переповзанням) визначає командир відділення у залежності від рельєфу місцевості й інтенсивності вогню противника. Відкриті ділянки місцевості, що прострілюються противником, бойові групи долають перебіжками (бігом) усім складом групи одночасно або по одному – по два. На закритій місцевості необхідно рухатись у бойовій лінії прискореним кроком. Прихованим підступом бойова група просувається в колоні по одному. Невеликі ділянки, що прострілюються противником і мають незначні укриття, долаються

солдатами групи почергово (першим долає той, хто позаду), короткими перебіжками, під прикриттям вогню сусіда. Вогонь у бойовій групі ведеться на ходу і з коротких зупинок, при цьому командир відділення зобов'язаний встановити такий порядок просування і ведення вогню, щоб не припинявся рух групи в цілому: частина стрільців групи веде вогонь, а інші – просуваються вперед, потім ті, що просунулись, відкривають вогонь, забезпечуючи просування тих, що залишилися позаду.

Відділення (бойова група), здійснюючи маневр (виходить) у фланг або тил противнику, займає вигідний рубіж, відкриває нищівний вогонь по противнику і оволодіває об'єктом атаки (знищує його). Маневр у фланг (охоплення) або маневр у тил (обхід) відділення (група) здійснює приховано, швидко і раптово для противника. Для здійснення маневру використовуються результати вогню по противнику, відкриті фланги, проміжки, складки місцевості, приховані підступи, аерозолі (дими)

Зосередити навчальний підрозділ на ділянці наступу в лінію бойових груп

1. Назвати навчальне питання № 5. Пояснити, що для більш ефективного ураження противника відділення може здійснювати маневр у повному складі або ж бойовими групами. Зазначити, що маневр є основною формою тактичних дій маневреної групи, яка пересувається всім своїм складом у район виконання поставленого завдання. Вогнева група пересувається в глибину оборони від рубежу до рубежу, з яких здійснює вогневе прикриття дії маневреної групи, у тому числі й маневрує вогнем своїх вогневих засобів. Отже, відділення веде бій у глибині оборони противника, поєднуючи маневр свого підрозділу (маневреної групи) з маневром вогнем вогневої групи. У результаті маневру обидві групи оволодівають (обеззброювання, взяття у полон, придушення опору, знищення живої сили і вогневого засобу) об'єктом атаки, а після уточнення завдання, продовжують тактичні дії в глибині оборони противника.



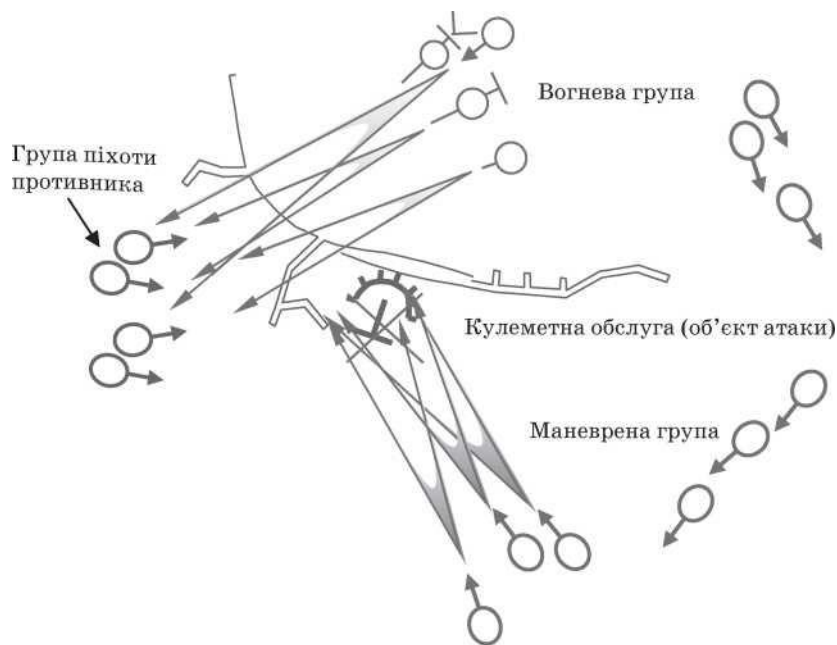

### До постановки завдання

2. Поставити завдання на оволодіння об'єктом атаки противника з тилу: маневреній групі – обійти кулеметну обслугу противника (вказати її місцезнаходження на ділянці місцевості), прихованим підступом наблизитися до неї з тилу й оволодіти обслугою і вогневим засобом; вогневій групі – з рубежу такого-то прикрити дії маневреної групи й не допустити підходу до неї піхоти противника (3- 5 піхотинців на відстані до 200 м від кулеметної обслуги).

*Уточнення.* Надати можливість старшому маневреної групи своїм рішенням визначити напрямок і маршрут руху, порядок і способи пересування групи на маршруті руху до об'єкта атаки, спосіб оволодіння ним (обеззброювання і взяття у полон, придушення опору, знищення). Надати можливість старшому вогневої групи своїм рішенням визначити: місця для стрільби особового складу групи та яке положення (на вогневому рубежі) для стрільби прийняти, порядок і способи ведення вогню по групі піхоти противника, що наближається до кулеметної обслуги.

3. Провести короткий аналіз дій учнів.

### III. Заключна частина (час: 2 хвилини)

*Підсумки заняття:* досягнення цілей викладання, оцінювання можливостей учнів.

## План-конспект 44

### *Тактична підготовка:*

#### **Відділення в бою**

#### *Дії солдата в бою у складі бойових груп та відділення*

#### **Заняття 10**

#### *Дії відділення під час наступу з ходу*

1. Підготовка наступу з ходу.
2. Висування до рубежу переходу в атаку в пішому порядку.
3. Розгортання в цеп (у бойову лінію). Рух в атаку, ураження противника вогнем з ходу, подолання різних перешкод і загороджень.
4. Бій у траншеї, ході сполучення, знищення противника вогнем і в рукопашному бою.
5. Знищення об'єктів противника в глибині оборони бойовими групами відділення. Оволодіння об'єктом атаки.
6. Порядок дій на об'єктах, які перебувають під захистом МГП

#### **Цілі:**

- спрямувати заняття на набуття вмінь і навичок щодо дій солдата в бою у складі бойових груп та відділення;
- навчати учнів тактичних дій солдата в ході підготовки та ведення наступу з ходу в складі відділення та його бойових груп;
- досягти практичних навичок, що стосуються дій солдата під час висування і розгортання відділення у бойову лінію, руху в атаку, знищення противника у траншеї та бою в глибині оборони бойовими групами відділення.

Форма і методи: тактико-стройове заняття з тактичної підготовки; пояснення, показ, практична робота.

Місце: тактичне поле (навчально-тренувальний комплекс).

Забезпечення:

#### **методичне**

1. Програма предмета 2022.
2. Бойовий статут Сухопутних військ, ч. III.

3. Захист Вітчизни. Тактична підготовка: навчально-методичний посібник, Черкаси, 2009.

4. Курс стрільб зі стрілецької зброї і бойових машин (КС СЗіБМ – 09), Київ, 2009.

5. Підручник сержанта механізованих військ, Київ, 2006.

6. Порадник воїну сил територіальної оборони, Київ, 2022.

7. Плакати з тактичної підготовки.

### **матеріальне**

Макети автомата, піхотні лопатки, спорядження та імітаційні гранати – на кожного учня; прапорці червоні та жовті (білі) – на кожного командира; комплект позначок для створення тактичної обстановки, мішенева обстановка: мішень № 6 (грудна фігура), мішень № 7 (поясна фігура), мішень № 10 (ручний кулемет); список навчального взводу (відділення), списки зведених відділень (за необхідністю).

### **ХІД УРОКУ**

#### **I. Вступна частина (час: 3 хвилини)**

1. *Доповідь командира навчального взводу, військове вітання, перевірка наявності учнів*

2. *Доведення теми, навчальних питань заняття і цілей викладання. Заходи безпеки. Схема та особливості заняття*

#### **Заходи безпеки**

Увага! Безпека заняття забезпечується його чіткою організацією, суворим дотриманням заходів безпеки, які визначаються статутами, курсом стрільб, відповідними керівництвами та настановами.

1. Установити заходи безпеки цього заняття, залежно від місця проведення навчально-польового збору, забезпечити постійний контроль за їх дотриманням.

2. Перевірити справність навчальної зброї та військово-технічного майна, що використовуватиметься під час заняття, звернувши особливу увагу на знання учнями правил поводження з ними.

3. Перевірити справність та припасування одягу (обмундирування), спорядження й засобів індивідуального захисту учнів з урахуванням пори року.

4. Вимагати від учнів суворого дотримання вимог пожежної безпеки під час проведення заняття у лісистій місцевості та в інших пожежонебезпечних місцях.

5. Визначати маршрути руху в пішому порядку та порядок пересування учнів у ході заняття, особливо під час руху в атаку, в ході бою в траншеї і при пересуванні в глибині оборони та зміні місць для стрільби.

6. Використовувати під час заняття тільки технічно справне навчальне обладнання, зразки озброєння та військово-технічне майно.

*Схема та особливості заняття*

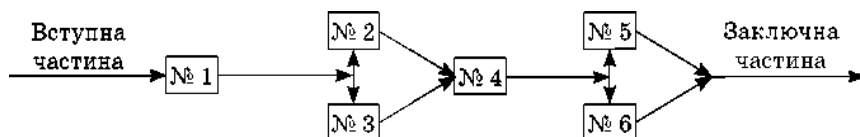

1. Навчальні питання № 2 та № 3 відпрацьовуються одночасно, тобто, в ході обладнання (відривання) окопу здійснюється підготовка до ведення вогню, при цьому норматив на відривання окопу не встановлюється.

2. Мінне поле відділення долає, як правило, у складі (в колоні) взводу або самостійно. У навчальному питанні № 3 розглядається подолання мінного поля відділенням – у складі взводу.

3. У навчальних питаннях № 2, 3, 4 розглядається атака переднього краю противника одночасно всім відділенням, без бойових груп. У глибині оборони (навчальне питання № 4) розглядаються дії відділення у складі вогневих груп.

## II. Основна частина (час: 40 хвилин)

*Зміст і технологія навчання*

### Дії відділення під час наступу з ходу

#### 1. Підготовка наступу з ходу

ЧАС: 10 хвилин

Важлива інформація

Наступ з ходу відділення здійснює у складі взводу з вихідного району роти у місці, що вказує командир взводу, у якому здійснюється підготовка до наступу.

Підготовка наступу у відділенні здійснюється з отриманням завдання і включає: організацію наступу; підготовку відділення до виконання бойового завдання, у тому числі – підготовку місця розташування у вихідному районі (на вихідній позиції – під час наступу з безпосереднього зіткнення з противником) роти.

Організація наступу полягає у вивченні отриманого завдання, проведенні бойового розрахунку і визначенні завдань особовому складу, відданні бойового наказу, організації взаємодії, всебічного забезпечення дій і управління відділенням.

Підготовка відділення до виконання завдання включає: розставляння особового складу, що прибув, за посадами, підготовку особового складу до виконання завдання, а озброєння – до бойового застосування, поповнення ракет і боеприпасів, технічне обслуговування БМП (БТР), виконання робіт інженерного обладнання місця розташування (вихідної позиції).

Підготовка місця розташування (вихідної позиції) відділення включає: відривання окопу (укриття) для БМП (БТР); перекритої щілини (бліндажа), позицій для вогневих засобів, на випадок відбиття раптового нападу противника й їх маскування; очищення місця стоянки машини від хмизу, сухої трави й

інших матеріалів, які легко займаються; облаштування польових споруд із використанням інвентарного майна і місцевих матеріалів для забезпечення роботи командира, відпочинку особового складу і захисту від холоду, жару і негоди, а в зимовий час, крім цього, і обладнання пункту обігріву; визначення і позначення (при необхідності) напрямків переміщення особового складу; доведення порядку поведінки особового складу в районі.

Бойове завдання механізованого відділення у наступі включає об'єкт атаки і напрямок продовження наступу. В окремих випадках, коли перед фронтом наступу противник не розвіданий (наприклад, у наступі з ходу), під час постановки бойового завдання по радіо, при наступі в лісі, а також в інших особливих умовах відділенню може бути вказаний тільки напрямок атаки або напрямок продовження наступу

Під час підготовки наступу з ходу відділення займає визначене місце у вихідному районі роти – розташовується на місці.

У вихідному районі відділення розташовується приховано, у постійній готовності до відбиття можливого нападу противника, для чого обладнуються фортифікаційні споруди.

Підготовка відділення до наступу з ходу починається з отриманням завдання.

Командир відділення, з початку отримання бойового завдання організовує підготовку наступу: вивчає обстановку (розуміє, де знаходиться противник і що він робить, а також розташування його вогневих засобів; вивчає місцевість, її захисні і маскуючі властивості, вигідні підступи до переднього краю оборони противника (об'єкта атаки), загородження і перешкоди, умови спостереження і ведення вогню); проводить бойовий розрахунок і визначає завдання особовому складу, видає бойовий наказ; вирішує й інші питання.

Проводячи бойовий розрахунок, командир відділення повинен призначити спостерігача за противником, визначити склад бойових «двійок» («трійок» тактичних груп) і їх старших, порядок їх розміщення в бойовій машині піхоти (бронетранспортері) і в бойовому порядку.

У бойовому наказі командир відділення вказує:

1) орієнтири, склад і характер дій противника, накреслення його переднього краю оборони, місця розташування вогневих засобів;

2) завдання взводу і відділення (об'єкт атаки і напрямок продовження наступу), завдання сусідів, танка, за яким буде наступати відділення, його номер (розпізнавальний знак), а також порядок використання вогню артилерії старшого командира й інших вогневих засобів;

3) завдання особовому складу відділення (бойовим групам) і доданим вогневим засобам: всьому особовому складу (бойовим групам) – місце і порядок спішування, місце кожного солдата (групи) в бойовій лінії відділення, порядок подолання загороджень і перешкод; навіднику-оператору (кулеметнику бронетранспортера), кулеметнику і гранатометнику, а за необхідності й іншому особовому складу (групам) – цілі для ураження і порядок ведення вогню;

механіку-водію (водію) – напрямом, порядок руху в атаці, подолання загороджень і перешкод;

4) час готовності до виконання завдання, сигнали оповіщення, управління, взаємодії і порядок дії за ними;

5) своє місце і заступника.

У ході підготовки відділення до виконання завдання у наступі (у тому числі й виконання робіт з інженерного обладнання місця розташування для відбиття можливого нападу противника) командир відділення перевіряє знання особовим складом бойового завдання і способів дій у наступі, сигналів і порядку дій за ним, готовність озброєння, бойової машини піхоти (бронетранспортера) до бою, наявність встановленого запасу боєприпасів, пального, продовольства й інших матеріальних засобів.

Вихідне положення навчального взводу – на ділянці місцевості (у вихідному районі для наступу), в одношеренговому (двошеренговому) строю.

1. Уточнити розподіл учнів навчального взводу (відділення) згідно навчального штату механізованого взводу (відділення).

2. Назвати навчальне питання № 1. Пояснити тактичні завдання, що виконуються відділенням у наступі з ходу, а також, що відділення виведено у вихідний район роти для наступу з ходу й розташовується (приховано, у постійній готовності до відбиття можливого нападу противника) у вказаному командиром взводу місці. Під час розташування на місці розпочинається підготовка наступу з отримання завдання.

3.

Провести бойовий розрахунок механізованого відділення: призначити спостерігача за противником, зв'язківця і піднощика боєприпасів, визначити й довести такий склад бойових «трійок»: першої у складі кулеметника (старший) і гранатометника з помічником; другої у складі старшого стрільця (старший групи) і двох стрільців. Поставити завдання особовому складу відділення на випадок відбиття атаки противника (за необхідності)

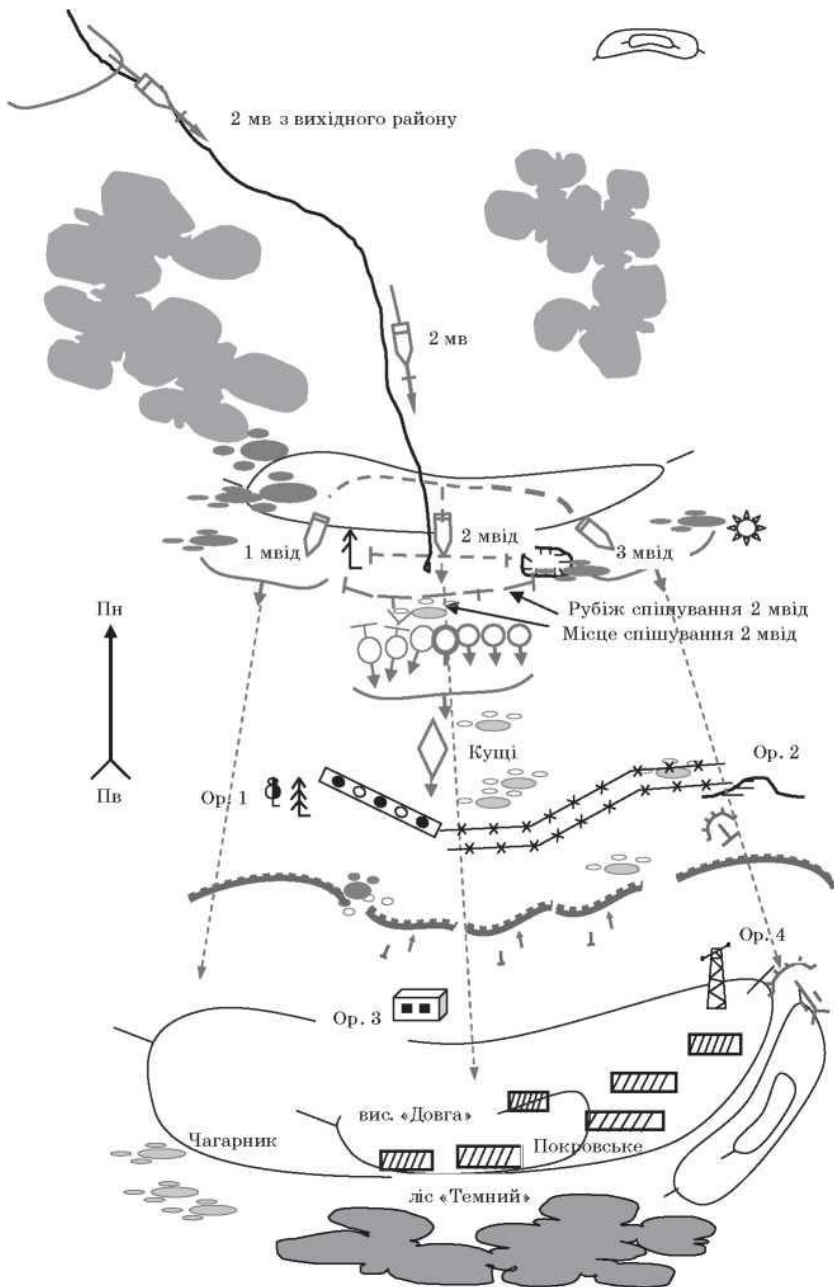

*Графіка завдання відділення на наступ з ходу*

4. Орієнтувати навчальний підрозділ на ділянці оборони (у вихідному положенні для наступу) по сторонам горизонту і місцевим предметам, вказати орієнтири на місцевості.

5. Довести навчальному підрозділу завдання відділенню на наступ з ходу.

*Примітка.* Постановку завдання на наступ організувати на макеті місцевості, тактичну обстановку відобразити тактичними знаками (*див. графічне завдання на наступ*). Навчальний підрозділ розташувати біля макету місцевості (відділеннями, бойовими групами).

6. Перевірити розуміння учнями одержаного завдання на наступ. За необхідності, уточнити завдання.

Завдання відділенню на наступ з ходу (із бойового наказу командира відділення на наступ)

1. Орієнтири: перший – окремі дерева, другий – курган; третій – розвалини будівлі; четвертий – вишка.

Противник обороняється на південних скатах висоти «Довга». Його вогневі засоби виявлені: орієнтир перший – стрілецький окоп, орієнтир другий – кулемет в окопі; орієнтир третій – група піхоти в окопі, орієнтир четвертий – протитанкова гармата. Перед переднім краєм противника на рубежі ор. 1, ор. 2 виявлені мінно-вибухові загородження.

2. 2 механізований взвод (2 мв) наступає в центрі бойового порядку роти з завданням атакою з ходу з рубежу «західне узбіччя кущів, курган» атакувати противника у напрямку ор. 3, знищити його живу силу і вогневі засоби на ділянці ор. 1, ор. 2, далі наступати у напрямку Покровське, «Темний ліс».

2 механізоване відділення (2 мвід) наступає в бойовій лінії, а вглибині оборони і бойовими групами (*див. графіку – бойовий порядок 2 мвід у лінію бойових груп*), в центрі бойового порядку взводу із завданням атакою з ходу вслід за танком № 230 з рубежу «обгоріле дерево, яма» знищити живу силу противника в траншеї біля ор. 3, далі наступати в напрямку західної окраїни Покровське. Місце спішування – перед кущем на рубежі атаки.

Праворуч 1 мвід атакою з ходу з рубежу «окремий кущ, обгоріле дерево» знищує противника у стрілецькому окопі, далі наступає у напрямку чагарника західніше Покровського

Ліворуч 3 мвід атакою з ходу з рубежу «яма, кущ біля кургану» знищує кулемет і піхоту в окопі; далі наступає у напрямку східної окраїни Покровського.

3. Солдату Гаманенку (навіднику-оператору) прикрити вогнем БМП відділення під час подолання загороджень. Спостереження вести в напрямку чагарника, північні схили вис. «Довга».

Солдату Юдакову (кулеметнику) в ході атаки наступати на правому фланзі відділення, вогнем кулемета знищувати цілі, які будуть виявлені. Спостереження вести у напрямку обгоріле дерево, ор. 1, сухе дерево і за правим флангом відділення.

Солдату Криленку (гранатометнику) в ході атаки наступати праворуч від



мене, бути готовим з коротких зупинок вести вогонь по броньованих цілях, спостереження вести у напрямку кущі, ор. З і за правим флангом відділення.

Солдату Симоненку (помічнику гранатометника) у ході атаки наступати разом із гранатометником, місце для стрільби – за вказівкою гранатометника, знищувати живу силу уражених броньованих цілей.

З подоланням переднього краю бойовій групі (перша «трійка») у складі кулеметника (старший), гранатометника і помічника гранатометника наступати у напрямку Покровське, лісу «Темного» із завданням виявлення і знищення окремих вогневих засобів противника, що залишаються.

Солдату Шустенку (старшому стрільцю) у ході атаки наступати ліворуч від мене, знищувати піхоту противника в траншеї, вогонь вести на ходу за моєю командою і самостійно. Спостереження вести в напрямку – кущі, ор. З і за лівим флангом відділення.

Солдату Крутенку (стрільцю) у ході атаки наступати праворуч від старшого стрільця у напрямку кущів, ор. З, вогонь вести на ходу по траншеї за командою старшого стрільця і самостійно. Спостереження вести в напрямку – кущі, ор. З і за пересуванням стрільця на лівому фланзі.

Солдату Грузденку (стрільцю) у ході атаки наступати на лівому фланзі відділення напрямку кущів, ор. З, вогонь відкривати за командою старшого стрільця і самостійно. Спостереження вести в напрямку – кущі, ор. З і за пересуванням стрільця праворуч від себе.

З подоланням переднього краю бойовій групі (друга «трійка») у складі старшого стрільця (старший) і двох стрільців наступати у напрямку Покровське, із завданням виявлення і знищення окремих груп противника, що залишаються.

Вогонь відкривати за моєю командою, перенесення вогню за командою «Хвиля», зосередження вогню за командою «Ураган». У ході наступу в глибині, під час дій бойовими групами («трійками»), вогонь на знищення виявлених цілей відкривати за командою старшого групи, а в ході одночасної атаки об'єкта – за моєю командою.

Механіку-водію напрямком руху в атаку – кущі, ор. З, північні схили висоти «Довга». Рух здійснювати за правим флангом відділення.

#### 4. Сигнали:

- оповіщення: про повітряного противника – голосом «Повітря», про радіоактивне зараження – голосом «Радіаційназагроза», про хімічне, бактеріологічне, біологічне зараження – сигнальний патрон «Сигнал хімічної тривоги», голосом «Хімічнатривога»;

- управління і взаємодії: бойова тривога – сигнальний патрон червоного вогню, голосом – «До бою»; відкрити вогонь по ділянці зосередженого вогню взводу – голосом «Точка»; перехід на запасну вогневу позицію – голосом «Перевал»; розпізнавання своїх літаків і військ – «Я свій літак» – два крени і ракета червоного вогню, «Ми свої війська» – серія зелених ракет в зеніт, передній край чи рубіж – дим оранжевого кольору.

#### 5. Готовність до наступу – 8.00 20.10. Заступник – солдат Юда-ков.

## **2. Висування до рубежу переходу в атаку в пішому порядку**

ЧАС: одночасно із навчальним питанням № 3.

## **3. Розгортання в цеп (у бойову лінію). Рух в атаку, ураження противника вогнем з ходу, подолання різних перешкод і загороджень**

ЧАС: 10 хвилин

Необхідна інформація

Механізоване відділення у залежності від обстановки атакує противника в бойовій лінії в пішому порядку або на бойовій машині піхоти (бронетранспортері), а танк – в бойовій лінії взводу.

Атака полягає в стрімкому і безупинному русі танкових і механізованих підрозділів у бойовому порядку на максимально можливій швидкості в поєднанні з інтенсивним вогнем із танків, бойових машин піхоти (бронетранспортерів), а по мірі зближення з противником – із інших видів зброї, слідом за вибухами снарядів своєї артилерії і мінометів з метою знищення його живої сили, вогневих засобів і оволодіння вказаним об'єктом (рубежем).

З метою організованого висування, розгортання в бойовий порядок і проведення одночасної атаки переднього краю противника призначаються: маршрут висування, вихідний пункт, рубежі (пункти) розгортання, рубіж переходу в атаку і рубіж безпечного віддалення, рубіж спішування за умов атаки в пішому порядку.

Висування до рубежу розгортання у взводні колони взвод, як правило, здійснює в складі роти. Рубіж розгортання у взводні колони призначається, по можливості, за складками місцевості, у 2-3 км від переднього краю оборони противника, а на відкритій місцевості і на більшому віддаленні.

Із виходом роти на рубіж розгортання у взводні колони взвод без зупинки висувається на свій напрямок і стрімко продовжує просування до рубежу переходу в атаку.

Рубіж переходу в атаку вибирається таким чином, щоб висування до нього здійснювалося приховано, а віддалення його забезпечувало ведення дійсного вогню з основних видів зброї взводу і дозволяло досягти переднього краю оборони противника у вказаний час («Ч»). Він може призначатись на віддаленні до 600 м від переднього краю оборони противника, а іноді і далі.

Під час атаки в пішому порядку взводу призначається рубіж спішування (відділенням – місце спішування), з виходом на який особовий склад висаджується з бойових машин піхоти (бронетранспортерів), розгортається в бойову лінію і продовжує наступ. Він призначається ближче до переднього краю оборони противника, як правило, в місцях, які прикриті від вогню його кулеметів і протитанкових засобів ближнього бою. Іноді він може збігатися з рубежом переходу в атаку, знаходитися попереду або бути більш віддаленим.

Подолання загороджень перед переднім краєм оборони противника

здійснюється під прикриттям вогню артилерії, бойових вертольотів, гранатометів і протитанкових засобів, а також при взаємній підтримці вогнем танків, бойових машин піхоти (бронетранспортерів) і стрілецької зброї.

Танки і бойові машини піхоти, що оснащені мінними тралами, долають мінне поле противника в бойовому порядку за своїми напрямками, а ті, що не мають тралів і бронетранспортери – встановленим порядком, проробленими проходами. При цьому особовий склад механізованих відділень, який атакує противника в пішому порядку, долає мінне поле слідом за танками, їх коліями або проробленими проходами

До рубежу переходу в атаку в пішому порядку механізоване відділення (у період вогневої підготовки атаки) висувається в колоні бойових машин взводу.

Із виходом роти на рубіж розгортання у взводні колони взвод без зупинки висувається на свій напрямок і стрімко продовжує просування до рубежу переходу в атаку.

З виходом на рубіж переходу в атаку взвод розгортається в лінію бойових машин, витримуючи при цьому напрямок руху для виходу на призначений об'єкт атаки.

Мінні поля, що встановлені засобами дистанційного мінування противника, в період висування обходять або долають проходами.

Під час застосування противником запалювальної зброї відділення на БМП (БТР) швидко виходить із району пожежі, гасить вогнища на озброєнні і військовій техніці і продовжує виконувати поставлене завдання.

З початком розгортання взводу в бойовий порядок командир механізованого відділення виводить бойову машину піхоти (бронетранспортер) на свій напрямок, уточнює навіднику-операторові (кулеметнику бронетранспортера) і механіку-водію (водію) об'єкт атаки (цілі), напрямок продовження наступу (направлення наступу), місце і номер проходу в загородах і управляє вогнем відділення.

Під час атаки в пішому порядку командир механізованого взводу з підходом до рубежу спішування подає, а командири відділень дублюють, команду «Взвод (відділення) – ПРИГОТУВАТИСЯ ДО СПІШУВАННЯ». За цією командою бойові машини піхоти (бронетранспортери) доганяють танки, особовий склад ставить зброю на запобіжник, виймає її з бійниць і готується до спішування.

У випадку, коли перед механізованим взводом танки не діють, взвод атакує противника слідом за розривами снарядів своєї артилерії.

Безпечне віддалення від розривів снарядів своєї артилерії складає: для танків – 200 м; для бойових машин піхоти (бронетранспортерів) – 300 м; для особового складу, який атакує противника в пішому порядку, – 400 м.

З виходом бойової машини піхоти (бронетранспортера) до встановленого місця спішування відділення за командою свого командира «ДО – МАШИНИ» швидко вискакує з машини (спішується) і за командою «Відділення в напрямку \_\_\_\_\_, направляючий

\_\_\_\_\_, до бою – ВПЕРЕД» або «Відділення, за мною – ДО БОЮ» розгортається в бойовий порядок (бойову лінію, бойовими групами) і прискореним кроком або бігом, ведучи інтенсивний вогонь з ходу, продовжує атаку.

Особовий склад механізованого відділення, який атакує противника в пішому порядку, долає загородження (мінне поле), як правило, у складі взводу слідом за танком (по його коліях або по проробленому проході). З підходом особового складу до загороджень за командою командира взводу або самостійно командир відділення командує: «Відділення, за мною, у колону по одному (по два), у прохід, бігом – МАРШ». За цією командою відділення під прикриттям вогню бойових машин піхоти (бронетранспортерів) у встановленому порядку на ходу займає своє місце в колоні взводу. Бойова машина піхоти (бронетранспортер) відділення разом з іншими машинами взводу в цей час вогнем із коротких зупинок знищує вогневі засоби противника, які перешкоджають танкам і особовому складу взводу (відділення) долати загородження й долає загородження за колоною особового складу взводу. Бойові машини піхоти зі стабілізованим озброєнням можуть долати загородження безпосередньо за танком. Особовий склад взводу в цьому випадку долає загородження слідом за бойовими машинами піхоти.

Дистанційно встановлені мінні поля відділення обходить, а за неможливості обходу проробляє прохід або вихід до проході роти.

Після подолання мінного поля відділення розгортається в бойовий порядок, відкриває вогонь зі своєї зброї і стрімко атакує противника одночасно всім відділенням.

Розгортання відділення в бойовий порядок (у бойову лінію, бойовими групами) здійснюється за командою командира відділення «Відділення, у напрямку предмета, до бою – ВПЕРЕД» або «Відділення, за мною, до бою – ВПЕРЕД» у встановленому порядку, бігом.

Вихідне положення навчального взводу (відділення) – на маршруті висування, в одношеренговому (двошеренговому) строю.

1. Назвати навчальні питання № 2 і № 3. Відпрацювати одночасно і, як виняток – послідовно.

Пояснити, що з метою організованого висування, розгортання в бойовий порядок і проведення одночасної атаки переднього краю противника призначаються: маршрут висування, вихідний пункт, рубежі (пункти) розгортання, рубіж переходу в атаку і рубіж безпечного віддалення, рубіж спішування за умов атаки в пішому порядку. Вказати, що відділення висувається до рубежу атаки, як правило, у колоні взводу, в готовності до відбиття нападу противника.

2. Перешикувати взвод (відділення) з розгорнутого одношеренгового строю в колону по одному (похідний стрій взводу – колона по одному).

3. Визначити поруч рубіж розгортання у взводні колони, маршрут руху й рубіж атаки на дистанції до 200 м. Встановити, що відділення долають

дистанційне мінне поле його обходом, а ділянку зараження – по дегазованому проході в протигаззах.

4. Організувати швидку підготовку мішеневої обстановки на шляху висування: встановити попереду позначки мінування (наприклад, прапорець червоного кольору) й зараження (наприклад, покажчиком із зазначенням – ЗАРАЖЕНО. ЗАРИН) місцевості. Одночасно відпрацювати знищення ДРГ противника, вказавши на місцевості ліворуч (праворуч) її місцеположення (наприклад, у куцах), кому і з якого рубежу (положення) відкрити вогонь

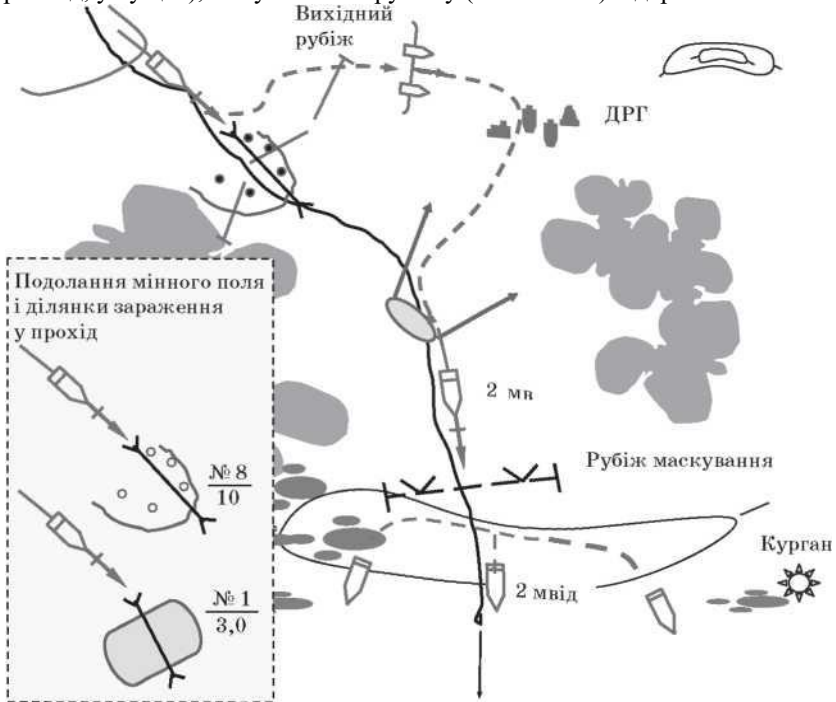

Висування до рубежу переходу в атаку в пішому порядку

5. Поставити завдання на висування взводу повільним бігом з дистанцією між відділеннями до 10 м.

6. Відпрацювати обхід мінного поля глибиною і шириною до 30 м, надягання протигазів на ходу перед ділянкою зараження й подолання швидким бігом дегазованого проході глибиною до 30 м.

7. З наближенням взводу (відділення) до рубежу атаки подати команду « Сій » і перешикувати взвод у похідний стрій – колона по три.

Вихідне положення навчального підрозділу – у похідному порядку, на рубежі атаки.

Розгортання в цеп (у бойову лінію).

Рух в атаку, ураження противника вогнем з ходу, подолання різних перешкод і загороджень

1. Назвати навчальне питання. Пояснити, що з підходом до рубежу атаки взвод розгортається у бойовий порядок – бойові машини відділень виходять на вказані напрямки до місць спішування. Особовий склад за командою свого командира «ДО МАШИНИ» швидко вискакує з машини (спішується) і за командою «Відділення в напрямку орієнтира третього, до бою – ВПЕРЕД» або «Відділення, за мною – ДО БОЮ» розгортається в бойовий порядок (у бойову лінію з інтервалом 6-8 м, бойовими групами з інтервалом між ними («двійками» та «трійками») 15-20 м, а між солдатами – 3-5 м) і прискореним кроком або бігом, ведучи інтенсивний вогонь з ходу, продовжує атаку.

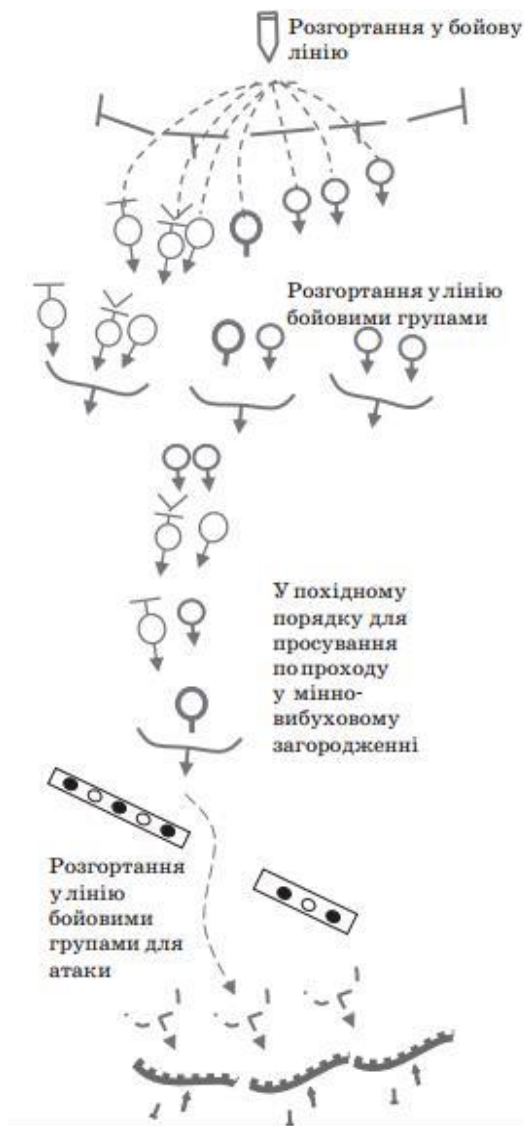

Відпрацювати розгортання відділень у цеп (у бойову лінію), для чого вказати на місцевості місця спішування відділень, подати команду за командира взводу на приготування до спішування, вихід з машин і на рух відділень в атаку в бойовому порядку – у бойову лінію. Здійснити контроль дублювання команд командирами відділень й розгортання особового складу.

2. Відпрацювати стрільбу у складі відділення на ходу з прикладом навскид, зосередженням і розподілом вогню відділення по цілях (чітко видимих місцевих предметах).

3. Відпрацювати розгортання відділень у лінію бойовими групами, для чого уточнити їх розподіл на три бойових групи (третя група у складі командира відділення й одного стрільця зі складу третьої групи). Подати команду за командира відділення, наприклад, «Відділення, бойовими групами, за мною – ДО БОЮ».

4. Відпрацювати стрільбу у складі бойових груп відділення на ходу з прикладом навскид, зосередженням вогню бойової групи і розподілом вогню між групами по наземних цілях (чітко видимих місцевих предметах).

5. Відпрацювати подолання різних перешкод (ями, канави, інше), які тільки можливі на місцевості (ділянці руху в атаку). Для подолання перешкоди встановлювати відповідний спосіб пересування (прискорений крок, біг, інші способи), який забезпечить безупинний рух в атаку й прихованість дій

#### **4. Бій у траншеї, ході сполучення, знищення противника вогнем і в рукопашному бою**

ЧАС: 10 хвилин

Наблизившись до противника, який знаходиться в траншеї, на 25-40 м, особовий склад за командою командира «Відділення, гранатами – ВОГОНЬ» закидає його гранатами, з криком «Ура» вривається на передній край оборони противника, знищуючи його вогнем уприкул і гранатами, а при виникненні рукопашної сутички – багнетами і прикладами, неспинно, слідом за танками продовжує атаку у визначеному напрямку, знищуючи вогнем піхоту і обслуги протитанкових засобів.

Бойова машина піхоти (бронетранспортер), подолавши проходом загородження, виходить на свій напрямок наступу і вогнем своєї зброї підтримує їх атаку, діючи за бойовою лінією відділення.

Виявивши відхід противника, командир відділення доповідає про це командирі взводу, не відстаючи, переслідує противника і знищує його вогнем усіх своїх засобів.

Відділення може призначатися для очищення траншеї (ходу сполучення) від противника, що залишився. Отримавши завдання знищити противника, що залишився в траншеях і ходах сполучення, 2-3 солдати відділення, закидавши противника гранатами, стрімко заскакують у траншею (хід сполучення), враховуючи ведення вогню вздовж траншеї в різні напрямки, для прикриття один одного з тилу, просуваються траншеєю, вогнем в упор, багнетами і гранатами знищують противника, який обороняється, долають прямолінійні ділянки траншеї (ходу сполучення) після їх обстрілу і придушення вогневих точок гранатами, просуваючись від повороту до повороту і знищуючи тих, хто обороняється. Решта складу відділення рухається обома боками траншеї (ходу сполучення) зверху, не втрачаючи з виду солдатів, що просуваються траншеєю, знищують своїм вогнем і багнетами виявлені вогневі засоби і противника, який намагається залишити (захопити) траншею (хід сполучення).

Жива сила і вогневі засоби противника, що розташовані в бліндажах та



інших оборонних спорудах, закидаються гранатами, за необхідності частина бойової групи вривається в бліндаж і вогнем упритул завершує його знищення, про цьому 1-2 солдати контролюють входи і виходи з бліндажа зовні.

Після знищення противника в траншеях, ходах сполучення та інших фортифікаційних спорудах відділення, не затримуючись, просувається у вказаному напрямку (в глибину).

Зосередити навчальний підрозділ за 25-40 м перед траншеєю противника (на ділянці оборони), у лінію бойових груп.

Бій у траншеї, ході сполучення, знищення противника вогнем і в рукопашному бою

1. Назвати навчальне питання № 4. Указати, що особовий склад за командою командира «Відділення, гранатами – ВОГОНЬ» закидає його гранатами, з криком «Ура» вривається на передній край оборони противника, знищуючи його вогнем упритул і гранатами, а при виникненні рукопашної сутички – багнетами і прикладами, неспинно, слідом за танками продовжує атаку у визначеному напрямку, знищуючи вогнем піхоту і обслуги протитанкових засобів.

2. Поставити завдання:

- першій бойовій групі – захопити траншею (ходи сполучення з нею) з лівого флангу, для чого закидати противника гранатами, стрімко заскочити у траншею, просуватися траншеєю і прикриваючи один одного з тилу, вогнем в упор, багнетами і гранатами знищити противника, який обороняється; прямолінійні ділянки траншеї (ходів сполучення) долати після їх обстрілу і придушення вогневих точок гранатами, просуваючись від повороту до повороту і знищуючи тих, хто обороняється; після знищення противника в траншеї, ходах сполучення, не затримуючись, просуватися у напрямку своєї групи;

- другій бойовій групі – забезпечити дії першої групи, для чого просуватися обома боками траншеї зверху, не втрачаючи з виду солдатів, що просуваються траншеєю, знищувати виявлені вогневі засоби і противника, який намагається залишити (захопити) траншею; після знищення противника першою групою просуватися разом з нею у напрямку своєї групи.

Подати команду для виконання поставленого завдання, наприклад, «Першій і другій групі, захопити траншею – ДО БОЮ».



До постановки завдання

**3.** Зупинити дії бойових груп й відпрацювати навчальну рукопашну сутичку (в парах), в якій перша бойова група – противник, що чинить опір у траншеї. Другій бойовій групі вскочити у траншею, звалити противника на дно (на землю) траншеї й виконати удари (прикладом, ногою) на його знешкодження або придушення, обеззброїти противника.

*Примітка.* Під час проведення навчальної сутички діяти за методикою занять з основ самозахисту (розділ ПФП).

**5. Знищення об'єктів противника в глибині оборони бойовими групами відділення. Оволодіння об'єктом атаки.**

ЧАС: одночасно із навчальним питанням № 6.

**6. Порядок дій на об'єктах, які перебувають під захистом МГП.**

ЧАС: 10 хвилин

Бій у глибині оборони противника характеризується нерівномірністю просування механізованого відділення і розвивається у складній і швидкозмінній обстановці. При цьому відділення діє в бойовому або похідному порядку (на БМП (БТР) і у пішому порядку), рішуче просуваючись у глибину оборони противника.

Зустрівши на своєму шляху опорні пункти і окремі вогнища опору відділення розгортається в бойовий порядок у пішому порядку й атакує противника одночасно або послідовно.

Під час виконання завдань у глибині оборони об'єкти противника знищуються бойовими групами («двійками», «трійками») відділення. Під час ведення наступу на місцевості, яка забезпечує вогневу підтримку між бойовими групами, вони переміщуються по черзі під взаємним прикриттям або під прикриттям вогню тактичних груп, які вже висунулися на вказаний командиром відділення рубіж. Після зайняття рубежу бойова група готується для ведення вогню і прикриває висунання групи («двійки», «трійки»), яка залишилася. БМП (БТР) діє за відділенням на віддаленні до 300 м, у проміжках бойового порядку або на одному з його флангів.

Успішне просування хоча б однієї бойової (тактичної) групи відділення або сусідів командир відділення негайно використовує для розвитку успіху в наступі.

При відставанні сусідів відділення, не припиняючи наступ, вогневими засобами однієї із бойових груп знищує (придушує) цілі, які заважають просуванню сусідів.

Якщо командир відділення виявить проміжок, що не зайнятий противником, він за власного ініціативою негайно пропускає через нього відділення (бойову групу) вперед, щоб вийти у фланг і тил противнику.

На важкодоступних для танка ділянках місцевості відділення під час наступу в пішому порядку обганяє танк і наступає під прикриттям його вогню і

вогню бойової машини піхоти (бронетранспортера). Після подолання цих ділянок танк знову виходить уперед, і відділення продовжує наступати за ним.

Противника, який контратакує, відділення знищує у взаємодії з іншими відділеннями взводу вогнем і рішучою атакою з ходу, або за вказівкою командира взводу діями бойової (маневреної групи) захоплює вигідний рубіж й уражає противника вогнем, потім атакою у взаємодії з сусідами або самостійно завершує його знищення.

Відділення, яке противник не контратакує, прискорює своє просування з метою виходу в його фланг і тил.

Виявивши відхід противника, командир відділення негайно організує його переслідування бойовими групами.

Під час переслідування механізоване відділення, вміло використовуючи складки місцевості, діючи в бойовому або похідному порядку бойовими групами, обходить противника паралельними маршрутами, виходить на шляхи його відходу, сковує його дії і знищує рішучою атакою у фланг і тил.

Механізоване відділення переслідує противника, як правило, на бойовій машині піхоти (бронетранспортері) або десантом на танку.

Виконавши завдання (після бою) відділення за рішенням командира взводу виходить у призначене місце (на зазначений рубіж), де розташовується (закріплюється на рубежі).

Об'єктом атаки оволодівають з фронту, флангів або діями з тилу. Відділення своїм повним складом оволодіває об'єктом атаки з фронту, якщо противник не чинить достатнього опору, або ж, одночасно всім відділенням здійснює маневр (залежно від умов обстановки і місцевості – у бойовому або похідному порядку) й оволодіває об'єктом атакою з флангу або з тилу.

Відділення може оволодівати об'єктом атаки частиною своїх сил – маневреною групою, яка діє у тісній взаємодії з вогневою групою.

При достатньому (для стримування атаки відділення) опорі противника, маневрена група обходить і атакує об'єкт у фланг або тил. Для маневру використовуються складки місцевості, проміжки в бойових порядках або відкриті фланги противника, з метою приховування маневру застосовуються дими (аерозолі). У цьому випадку вогнева група прикриває дії маневреної групи, знищуючи живу силу і вогневі засоби противника на об'єкті атаки і на його флангах, або ж, своїм вогнем забороняє підходу (маневру) противника до об'єкта, який атакується, позбавляє противника можливості надання допомоги своїм вогнем тим, хто обороняється на об'єкті.

Під час оволодіння об'єктом жива сила противника захоплюється і обеззброюється, при неможливості (відмові) полонення придушується її опір, і знищується при неможливості придушення опору. Бойова техніка озброєння приводяться до стану, який унеможливує їх бойове використання

Вихідне положення навчального взводу (відділення) – у бойовому порядку (в лінію бойових груп), у напрямку наступу.

1. Назвати навчальні питання № 5 і № 6.

Пояснити, що відділення, пересувається в глибині оборони противника у бойовому і похідному порядку, залежно від темпу наступу. Переслідуючи (зустрівши) противника, відділення розгортається в бойовий порядок, атакує й знищує його об'єкти, одночасно або послідовно. Під час переслідування відділення, вміло використовуючи складки місцевості, діючи бойовими групами, обходить противника паралельними маршрутами, виходить на шляхи його відходу, сковує його дії (примушує до оборони) і знищує рішучою атакою у фланг і тил

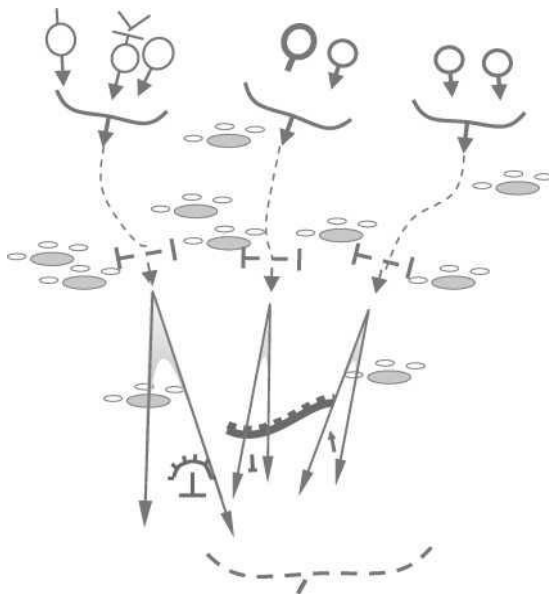

Знищення противника атакою з фронту

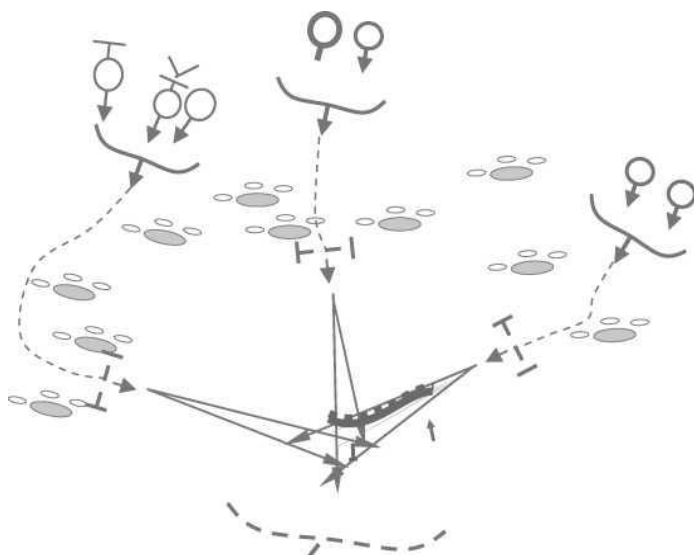

Знищення противника атакою з фронту і флангів

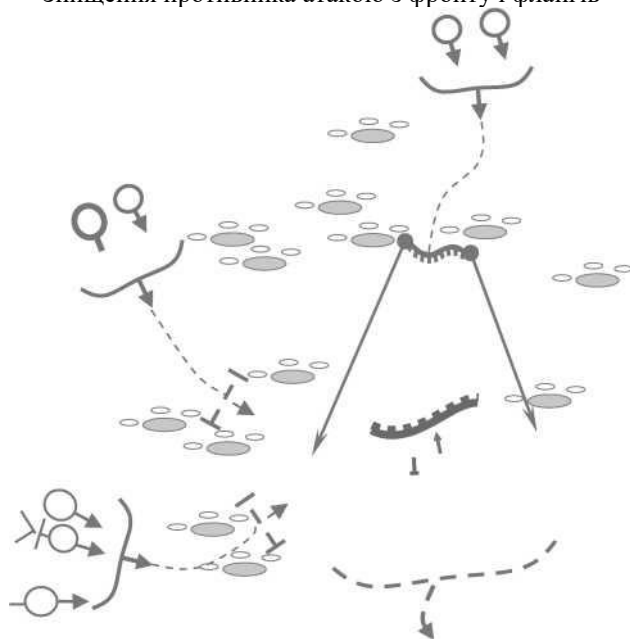

Знищення противника атакою в тил і сковуванням дій фронту

2. Поставити завдання на оволодіння об'єктами:

- бойовим групам – атакою з фронту з рубежу такого-то (вказати пункти на місцевості) знищити цілі противника в траншеї й оволодіти нею;

- першій і другій бойовій групам – атакою з правого і лівого флангів з рубежів таких-то відповідно, у взаємодії з фронтальним вогнем третьої групи з рубежу такого-то зосередити вогонь по цілях у окопі й оволодіти об'єктом;
- першій бойовій групі з позиції там-то скувати дії групи піхоти, другій групі атакою з тилу з рубежу такого-то у взаємодії з вогнем третьої групи з рубежу там-то знищити противника в окопі й оволодіти його вогневими засобами.

На об'єктах, які перебувають під захистом МГП, забороняється:

здійснювати напади невідбиркового характеру; знищення, вивіз або приведення в несправність об'єктів, що необхідні для виживання цивільного населення (запасів продуктів харчування, споруд, призначених для постачання питною водою, і збереження її запасів, іригаційних споруд тощо), якщо вони не використовуються в інтересах військових підрозділів противника або для прямої підтримки їх бойових дій.

Разом з тим припускається знищення, вивезення або приведення в несправність об'єктів, які необхідні для виживання цивільного населення, в інтересах оборони своєї національної території від вторгнення противника у разі воєнної необхідності.

### **III. Заключна частина (час: 2 хвилини)**

*Підсумки заняття: досягнення цілей викладання, оцінювання можливостей учнів.*

## План-конспект 45

### *Тактична підготовка:*

#### **Відділення в бою**

*Озброєння та бойова техніка родів військ Сухопутних*

### **Заняття 11**

**Ознайомлення учнів з озброєнням та бойовою технікою родів військ Сухопутних військ під час навчально-польових зборів у військових частинах. Демонстрація озброєння та бойової техніки в дії.**

#### **Цілі:**

- спрямувати заняття на ознайомлення з бойовим використанням і можливостями озброєння та бойової техніки Сухопутних військ ЗСУ;
- показати (демонструвати) учням основні зразки озброєння та бойової техніки родів військ СВ, які застосовуються при тактичних діях механізованого взводу;
- досягти розуміння призначення Сухопутних військ, найчисельнішого за бойовим складом виду Збройних Сил України, щодо захисту своєї Вітчизни;
- сформувати висновок щодо досягнення цілей викладання тактичної підготовки.

Форма і методи: теоретичне заняття з тактичної підготовки; розповідь, показ, пояснення, демонстрація.

Місце: військова частина (кабінет предмета).

Забезпечення:

#### **методичне**

Програма предмета 2022; Бойовий статут СВ ч. III; плакати (комп'ютерні файли) із зразками озброєння і бойової техніки родів військ; засоби демонстрації комп'ютерної графіки.

#### **матеріальне**

Зразки бойової і навчальної стрілецької зброї і боєприпасів до них (пістолет ПМ, АК-74, АКМ, РПК, ПК, СПГ-9, РПГ-7, РПГ-22(26), АГС-17, інші), бойові броньовані машини (БМП, БТР) із зразками боєприпасів та іншою боеукладкою,

ручні осколкові гранати (навчально-імітаційні, бойові), ручні протитанкові гранати, димові гранати (шашки), ПЗРК «Ігла-1», ПТРК, протитанкові і протипіхотні міни, сигнальні міни, комплекти мінування і розмінування, табельні маскувальні засоби (для БМП і окопів), сигнальні засоби і засоби зв'язку взводної ланки.

## ХІД УРОКУ

### I. Вступна частина (час: 3 хвилини)

1. *Доповідь командира навчального взводу, військове вітання, перевірка наявності учнів*
2. *Доведення теми, навчальних питань заняття і цілей викладання*

#### Заходи безпеки

Під час огляду зразків озброєння і бойової техніки категорично заборонити учням брати в руки боєприпаси, міни, сигнальні та інші засоби, що містять у собі вибухові речовини та іншу небезпеку. Заборонити учням наблизитися до бойової техніки та вчиняти на ній (з нею) будь-які дії без дозволу керівника заняття (на навчальному місці). У випадку показу порядку користування (бойового використання) та бойової стрільби зразка озброєння чи бойової техніки забезпечити безпечне місце спостереження (згідно інструкцій і настанов).

### II. Основна частина (час: 40 хвилин)

#### *Зміст і технологія навчання*

#### **1. Ознайомлення учнів з озброєнням та бойовою технікою родів військ Сухопутних військ під час навчально-польових зборів у військових частинах. Демонстрація озброєння та бойової техніки в дії**

Пояснення та рекомендації. До складу Сухопутних військ входять окремі бригади (механізовані, танкові, артилерійські, повітрянодесантні, аеромобільні), а також ракетна бригада. Бригади оснащуються потужним озброєнням і бойовою технікою для ураження наземних і повітряних цілей – танками, бойовими броньованими машинами, бойовими вертольотами, артилерійськими системами різної потужності й призначення, протитанковими керованими ракетами, зенітними ракетними комплексами, ракетними установками (комплексами), засобами розвідки і управління.

Основу механізованих бригад (військ) складають батальйони (дивізіони). Механізовані батальйони у своєму складі мають роти вогневої підтримки і механізовані роти. Механізований взвод, що складається із трьох відділень, є тактичним підрозділом механізованої роти. За Програмою предмета учні вивчають тактичні дії відділення механізованого взводу в бою.

Очевидно, що учні мають практично ознайомитися, насамперед:

- із усіма видами зброї і боєприпасів до неї і бойовою технікою механізованого взводу;
- із зразками вогневих засобів, які додаються (гранатомети



гранатометного взводу, ПТРК протитанкового взводу, вогнемети вогнеметного підрозділу, інженерно-саперний підрозділ, хіміки-розвідники, ПЗРК зенітного відділення, танк) механізованому взводу або ж взаємодіють з ним в основних видах бою;

- із інженерними боєприпасами і бойовою технікою тих інженерних підрозділів, які вирішують завдання інженерного забезпечення тактичних дій взводу;
- із засобами управління механізованим взводом та засобами розвідки, що забезпечують тактичні дії взводу;
- із засобами вогневої підтримки (артилерійські гармати, бойові вертольоти) тактичних дій механізованого взводу.

У ході безпосередньої підготовки цього заняття, повинні бути вичерпані всі можливості військової частини, на базі якої проходять навчальної-польові збори, щоб практично і максимально вичерпно ознайомити учнів із наведеною вище послідовністю ознайомлення із озброєнням і бойовою технікою.

Інше озброєння і бойова техніка родів військ, а також те, яке практично не показано військовою частиною, надається учням для ознайомлення (наприклад, у клубі військової частини) з допомогою плакатів, слайдів, комп'ютерної графіки, відеофільмів та іншими доступними засобами.

Під час показу (пояснень) учні мають ознайомитися із такими відомостями про зразок ОБТ:

- назва зразка і його призначення;
- тактико-технічні характеристики;
- загальна будова і принцип дії;
- бойові можливості (розвідувальні, маневрені, вогневі);
- основи бойового використання (на озброєння яких підрозділів поступає; порядок підготовки до стрільби (переведення із похідного (транспортного) положення у бойове), час на підготовку до стрільби (переведення у бойове положення), способи (режими) стрільби, час на припинення стрільби (переведення у похідне положення) і перезарядження, періодичність обслуговування, носимий і возимий боєкомплект (запас ракет і боєприпасів), інші питання).

Для показу готуються навчальні місця на військовому стрільбищі або ж у парку бойових машин військової частини. Кількість навчальних місць пропонується військовій частині, яка й приймає рішення. Доцільно пропонувати організовувати навчальні місця, групуючи зразки ОБТ за родами (видами) або ж за принципом «зразок – навчальне місце». Керівниками занять на навчальних місцях призначаються представники військової частини. Керівник заняття від навчального закладу організовує хід заняття (прибуття й переміщення навчального підрозділу на чергове навчальне місце, інші організаційні моменти).

На військовому стрільбищі навчальні місця розташовуються поруч (у тилу) із вогневим рубежем, а для зразків, які показуються бойовою стрільбою, – на вогневому рубежі. Зразки, що практично показати в дії неможливо (за їх відсутності), показуються на плакатах (стендах). Заняття розпочинається після закінчення виконання вправи бойових стрільб із автомата Калашникова.

Заняття у парку бойових машин організуються із урахуванням можливостей військової частини й проводяться після прибуття навчального підрозділу з військового стрільбища.

Рекомендації, які містяться у цьому плані-конспекті, слід застосовувати творчо, згідно з обстановкою, що склалася до початку і в ході навчально-польових зборів. Вони є основою для розробки взаємного з військовою частиною плану дій щодо показу озброєння і бойової техніки в дії.

### **III. Заключна частина (час: 2 хвилини)**

*Підсумки заняття: висновок щодо досягнення цілей викладання тактичної підготовки*

## План-конспект 46

### *Вогнева підготовка:*

### **Прийоми і правила стрільби зі стрілецької зброї**

#### **Заняття 12**

#### **Прийоми стрільби**

1. Положення автоматника під час стрільби з місця і в русі в пішому порядку.
2. Вибір і зайняття місця для стрільби.
3. Прийоми стрільби з автомата під час підготовки до стрільби, проведення і припинення стрільби.
4. Тренування у підготовці до стрільби.

#### **Правила стрільби**

1. Спостереження за полем бою, вибір цілі для обстрілу.
2. Призначення вихідних установок (вибір прицілу і точки прицілювання).
3. Вибір моменту для відкриття вогню.
4. Ведення вогню, спостереження за його результатами. Коригування стрільби

#### **Цілі:**

- спрямувати заняття на засвоєння учнями прийомів і правил стрільби зі стрілецької зброї;
- навчати прийомів і правил стрільби із автомата Калашникова;
- досягти вміння готуватися до стрільби та вести стрільбу з різних положень.

Форма і методи: практичне заняття з вогневої підготовки; розповідь, показ, пояснення, тренування.

Місце: навчальні місця з вогневої підготовки на навчально- тренувальному комплексі.

Забезпечення: Програма предмета 2015; Бойовий статут СВ ч.ІІІ; Методика вогневої підготовки механізованих підрозділів, плакати з вогневої підготовки, макети автоматів, навчальні прилади (прицільні станки, КЯ-83).

### **ХІД УРОКУ**

#### **I. Вступна частина**

1. Доповідь командира навчального взводу, військове вітання, перевірка наявності учнів

1. Стройове тренування. Виконання стройових прийомів зі зброєю: стройове положення із автоматом; виконання прийому із автоматом на послаблення (підтягнення) ремня (НТК №10)

2. Перевірка домашнього завдання

3. Доведення теми, навчальних питань заняття і цілей викладання. Заходи безпеки

## **II. Основна частина**

1. Зміст і технологія навчання (викладання навчального матеріалу)

### **Прийоми стрільби**

#### **1. Положення автоматника під час стрільби з місця і в русі в пішому порядку**

##### **►► Розповідь**

Стрільба із автомата може вестись із різних положень і з будь-якого місця, звідки видно ціль або ділянку місцевості, на якій очікується поява ворога.

Для ведення вогню з місця, у пішому порядку автоматник (кулеметник) приймає положення для стрільби стоячи, з коліна і лежачи (залежно від умов видимості цілі чи ділянки місцевості, на якій очікується поява цілі).

У русі автоматник може вести вогонь на ходу і з короткої зупинки. Залежно від обстановки і характеру місцевості автоматник в бою пересувається бігом, прискореним кроком, перебіжками або переповзанням. Перед початком пересування автомат ставиться на запобіжник. Під час руху бігом, прискореним кроком і перебіжками автомат утримується однією або двома руками, у тому числі притиснутим до боку і як зручніше автоматнику. При переповзанні автомат утримується правою рукою за ремінь біля верхньої антабки або за цівку.

*Примітка.* Пересуваючись на бойовій машині, автоматник приймає зручне для себе положення, з якого веде стрільбу.

#### **2. Вибір і зайняття місця для стрільби**

##### **►► Пояснення**

Для підготовки до бою автоматнику вибирається та вказується командиром відділення місце для стрільби, або ж, він вибирає його самостійно. Командир також визначає час на обладнання, положення для стрільби, сектор обстрілу або напрямок стрільби. Вибирається таке місце для стрільби, з якого забезпечується найкращий огляд місцевості й обстріл противника. Крім того, вибране місце повинно забезпечувати зручність у виконанні прийомів стрільби, укривати (прикривати) автоматника від спостереження і вогню противника, дозволяти швидке пересування (зміну місця) в ході бою. Залежно від обстановки місце для стрільби вибирається в окопі (траншеї), у воронках від розриву снарядів, за каменем, пеньком та інших місцевих предметах. У населеному пункті місце, для стрільби може бути вибрано у вікні будівлі, на горищі, у фундаменті будови і в інших прикритих місцях.

Якщо місце для стрільби вибирається завчасно, слід перевірити можливість ведення вогню у вказаному секторі (напрямку). Для цього автомат послідовно наводиться на різні місцеві предмети. Для зручності приготування до стрільби і підвищення ефективності вогню із автомата необхідно підготувати упор під цівку.

Для зайняття визначеного місця для стрільби подається команда, наприклад: «Такому-то, місце для стрільби там-то – ДО БОЮ». Безпосередньо у вибраному місці може подаватися команда «ЛЯГАЙ – ДО БОЮ». За командою «ЛЯГАЙ» автоматнику вказується положення для стрільби – лежачи, а за командою «До бою» автоматник повинен приготуватися у вказаному положенні для ведення вогню. Якщо подається тільки команда «До бою», то, спочатку приймається положення лежачи, а потім автоматник пригтовляється для ведення вогню.

**Примітка.** Порядок виконання команди «Лягай» див. нижче (Інформація із настанови зі стрілецької справи).

Для зміни місця для стрільби подається команда, наприклад: «Такому-то, перебігти (переповзти) туди-то – ВПЕРЕД». За цією командою автоматник намічає шлях пересування на нове місце, укриті місця для зупинок і спосіб пересування, якщо він не вказувався.

### **3. Прийоми стрільби з автомата під час підготовки до стрільби, проведення і припинення стрільби**

Важливо. Для вивчення будь-якого прийому стрільби (або його частини) у пішому порядку керівник заняття зразково показує порядок виконання прийому стрільби спочатку в цілому, далі за частинами (розподілами), попутно пояснюючи свої дії, а потім приступає до його розучування і тренування або ж – тренування, якщо прийом не складний.

Ознайомлення. Підготовка до стрільби включає виконання наступних прийомів: прийняття положення для стрільби і заряджання зброї.

Показати зразково порядок підготовки до стрільби (виконання прийомів у цілому), далі ще раз кожний прийом окремо з поясненням.

Розучування. Навчання підготовки до стрільби проводити у складі взводу (відділення), в цілому (за необхідності – за розподілом на прийом «прийняття положення для стрільби» і прийом «заряджання зброї») у повільному темпі, контролюючи кожного, хто навчається, з усуненням виявлених недоліків.

Для навчання подавати команду, наприклад: «Вогнева позиція – 10 м попереду, кроком – РУШ, положення для стрільби – лежачи (з коліна, стоячи) – ЗАРЯДЖАЙ».

### **4. Тренування.**

Підготовку до стрільби проводити у складі взводу (відділення) неодноразово, до повного засвоєння, за командою «Вогнева позиція – 10 м попереду, бігом-РУШ, лежачи (з коліна, стоячи) – ЗАРЯДЖАЙ».

### **Інформація із настанови зі стрілецької справи**

Для прийняття положення для стрільби лежачи потрібно:

1) Якщо автомат у положенні «на ремінь», просунути праву руку по ременю дещо вгору і, знімаючи автомат з плеча, підхопити його лівою рукою за спускову скобу і ствольну коробку, потім взяти автомат правою рукою за ствольну накладку і цівку дульною частиною вперед.

Одночасно з цим зробити повний крок правою ногою вперед і трохи праворуч. Схиляючись уперед, опуститися на ліве коліно і поставити ліву руку на ґрунт попереду себе, пальцями праворуч (*мал. 1, а*); потім, опираючись послідовно на стегно лівою ногою і передпліччя лівої руки, лягти на лівий бік і швидко повернутися на живіт, розкинувши злегка ноги в боки передньою частиною назвні, при цьому положити цівку автомата на долоню лівої руки (*мал. 1, б*).

2) Якщо автомат у положенні «на груди», його переводять у положення «на ремінь» й беруть у праву руку. Надалі положення для стрільби приймається так само, як і для положення із автоматом «на ремінь».

**Примітка.** Положення для стрільби лежачи з підствольного гранатомету ГП-25 автоматник приймає так само, як і для стрільби з автомата, тільки лівою рукою підтримує автомат не за цівку, а за рукоятку гранатомета.

Для прийняття положення для стрільби з коліна потрібно: взяти автомат в праву руку за ствольну накладку і цівку дульною частиною вперед і одночасно з цим, відставивши праву ногу вперед, опуститися на праве коліно і присісти на підбір; стегно лівої ноги при цьому повинне залишатися у вертикальному положенні, а стегна повинні складати кут, близький до прямого: перекласти автомат цівкою у ліву руку, направивши його в сторону цілі (*мал. 2*).





6

**Мал. 1.** Порядок прийняття положення для стрільби лежачи з автомату:  
*а* – автоматник упирається на ліве коліно та ліву руку;  
*б* – автомат утримується лівою рукою за цівку



**Мал. 2.** Положення для стрільби з коліна

Для прийняття положення для стрільби стоячи потрібно:

1) Якщо автомат у положенні «на ремінь», повернутися у півоберта праворуч відносно до напрямку на ціль і, не приставляючи лівої ноги, відставити її ліворуч приблизно на ширину плечей, як зручніше автоматнику, розподіливши при цьому вагу тіла рівномірно на обидві ноги. Одночасно, подаючи праву руку по ременю дещо вгору, зняти автомат з плеча і, підхопивши його лівою рукою знизу за цівку і ствольну накладку, енергійно подати дульною частиною вперед, в сторону цілі (*мал. 3*).



**Мал. 3.** Положення для стрільби стоячи

Для заряджання автомата потрібно:

- приєднати до автомата споряджений магазин, якщо він не був приєднаним;
- зняти автомат із запобіжника;
- поставити перевідник на необхідний вид вогню;
- енергійно відвести затворну раму назад до відмови і відпустити її;
- поставити автомат на запобіжник, якщо не буде негайного відкриття вогню або не поступила команда «Вогонь», і перенести праву руку на пістолетну ручку.

Якщо перед заряджанням автомата магазин не був спорядженим патронами або патрони були використані повністю при стрільбі, то необхідно спорядити магазин.

### Проведення (виконання) стрільби

#### ►► Пояснення

Залежно від завдання, яке виконує автоматник, та обстановки бою вогонь із автомата ведеться за командою або самостійно.

Зміст команди: кому стріляти, ціль, приціл, точка прицілювання. Наприклад: «Автоматнику (або – такому-то), по спостерігачу, чотири, під ціль –



ВОГОНЬ» або «Відділення, по колоні, п'ять – ВОГОНЬ».

Якщо дальність до цілі менше ніж 400 м, то приціл і точка прицілювання можуть не вказуватися. Наприклад: «Автоматнику, по атакуючій піхоті – ВОГОНЬ».

Проведення (виробництво) стрільби включає виконання таких прийомів: установку прицілу на потрібний розподіл і перевідника на необхідний режим вогню; прикладку; прицілювання (наведення); натискання на спусковий гачок (спуск курка) й утримання зброї під час стрільби.

### Установка прицілу

**Ознайомлення. Показати техніку виконання цього прийому в цілому і за розподілом.**

Розучування. Розімкнути взвод (відділення) наодин-два кроки, подати команду «Взвод (відділення), лежачи – ЗАРЯДЖАЙ». Ті, хто навчається, готуються до стрільби лежачи.

Подати команду «Приціл 4, роби – раз». За цією командою ті, яких навчають, лівою рукою подають зброю трохи назад – на себе, а правою рукою беруться за хомутик прицільної планки. Елемент повторюється доти, поки не буде виконаний тими, яких навчають, правильно.

Після вивчення першого елемента подати команду «Установити приціл 4», «Роби – два». За цією командою ті, хто навчається, великим і вказівним пальцями правої руки стискають засувку хомутика й пересувають його до сполучення переднього зрізу з рискою (поділкою). Перевірити правильність установки прицілу, у випадку допущення помилки (помилки) вказати на них і повторити прийом.

Переконавшись у навченості встановлювати приціл, подати команду «Роби – три». За цією командою ті, хто навчається, зброю різко подають від себе (уперед) і втримують її лівою рукою за цівку, а правою – за пістолетну рукоятку.

Тренування. Установку прицілу проводити у складі взводу (відділення) неодноразово, до повного засвоєння, за командою «Взвод (відділення) – по спостерігачу, приціл – ЧОТИРИ». Проводити до відпрацювання прийому тими, хто навчається, за 1-2 с.

### Інформація із настанови зі стрілецької справи

Для установки прицілу потрібно: наблизивши автомат до себе, великим і вказівним пальцями правої руки стиснути клямку (заціпку) хомутика і перемістити хомутик (*мал. 4*) до суміщення його переднього зрізу з рискою (поділкою) під відповідною цифрою на прицільній планці.

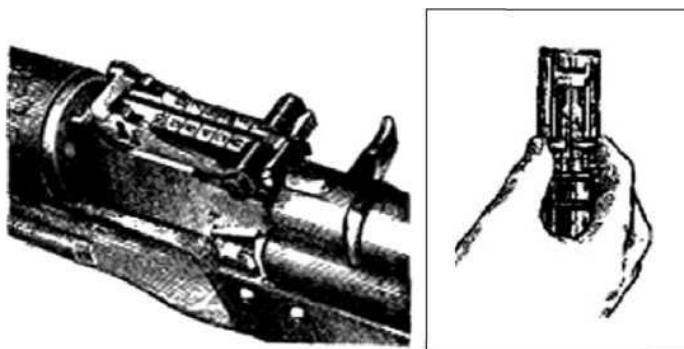

Мал. 4. Приціл та установка прицілу

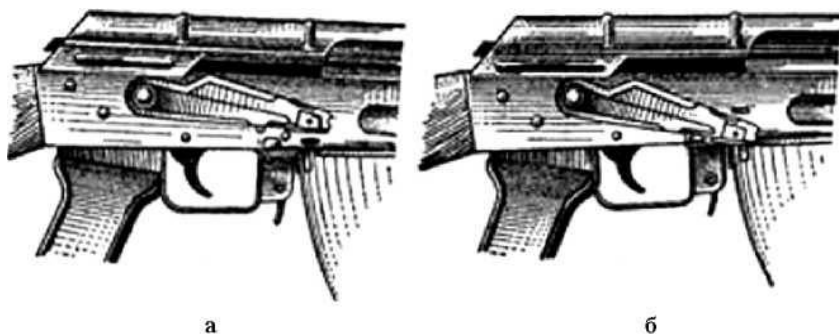

Мал 5. Установка перевідника

Навчання щодо установки перевідника на необхідний вид вогню проводиться аналогічно до навчання установки прицілу, за командами, наприклад:

«Взвод (відділення), лежачи – ЗАРЯДЖАЙ»,

«Автоматичний вогонь – СТАВ» або

«Одиночний вогонь – СТАВ».

Інформація із настанови зі стрілецької справи

Для установки перевідника на необхідний вид вогню потрібно натиснути великим пальцем правої руки на виступ перевідника, а потім повернути перевідник униз: до першого клацання – для ведення автоматичного вогню (АВ – мал. 5, а), а до другого – для ведення одиночного вогню (ОД – мал. 5, б).

Прикладка автомата

Навчання прикладці проводити з найбільш стійкого положення – лежачи, з використанням упору. Жодних особливих команд не подавати, навчати у такій послідовності.

1. Показати прикладку, а потім звернути увагу на прийняття стійкого положення і необхідність стеження за тим, щоб м'язи всього тіла були однаково навантажені.
2. Навчати прикладки з використанням упору, висота якого повинна

відповідати висоті прикладки з руки. Кожен, хто навчається, повинен знайти відповідну йому висоту прикладки з положення лежачи з руки.

3. Роз'яснити, що правильне використання упору значно полегшує прикладку, збільшує влучність стрільби і зменшує можливість поразки автоматника противником. Автомат кладеться на упор цівкою й утримується лівою рукою за магазин. Лівою рукою можна втримувати автомат і за цівку, поклавши кисть руки на упор. У цьому випадку передпліччя лівої руки повинне діставати упору. Кисті рук варто міцно притискати одна до одної, утворюючи замок; лікоть правої руки при цьому незначно відставлений убік від вертикальної площини прикладу (у людини вище середнього зросту – на 6-8 см), лікоть лівої руки виставляється якнайбільше вперед.
4. Пояснити, що для стрільби з коліна, сидячи і стоячи з-під руки з підствольного гранатомету ГП-25 положення автомата таке саме, як і при стрільбі з плеча, тільки приклад автомату не впирається в плече, а притискається ліктем правої руки до тулуба того, хто стріляє.

Послідовність і методика навчання прикладки з положення стоячи, з коліна і сидячи приблизно такі самі, як з положення лежачи.

### Інформація із настанови зі стрілецької справи

Для прикладання автомата потрібно: не втрачаючи цілі з виду вперти приклад у плече до відчуття щільності прилягання його затильника до плеча; вказівний палець правої руки накласти на спусковий гачок; нахилити голову трохи вперед і, не напружуючи шию, правою щогою прикластись до прикладу.

Автомат утримувати лівою рукою за цівку або за магазин, а правою – за пістолетну рукоятку (*мал. 6*).



**а**



**б**

**Мал. 6.** Утримання автомата під час стрільби лежачи: *а* – лівою рукою за цівку; *б* – лівою рукою за магазин

Лікті під час прикладки повинні бути:

- поставлені на землю у найбільш зручне положення (приблизно на ширині плечей у положенні лежачи, у положенні стоячи (з коліна) в окопі);
- лікоть лівої руки – на лівій нозі біля коліна (*мал. 7. а*), а правої – піднятий на висоту плеча – при стрільбі з положення з коліна (поза окопом);
- лікоть лівої руки прижятий до боку біля сумки для гранат, якщо автомат утримується за магазин, а лікоть правої – піднятий приблизно на висоту плеча – при стрільбі з положення стоячи поза окопом (*мал. 7. б*).

Навчання прицілювання проводити у такій послідовності:

- показати рівну мушку (*див. ПК 15. посібник для 10 класу*) на показній мушці (*мал. 8*); ті, хто навчаються, у одношереновому строю;
- показати та пояснити схемою (*ПК 15. посібник для 10 класу*) відхилення пробойні у випадку відсутності рівної мушки (наприклад: при великій мушці пробойні розташовуються вище, при дрібній нижче, при зсуві мушки праворуч (ліворуч) пробойні виявляться праворуч (ліворуч) від центру мішені);
- нагадати, що процес прицілювання складається із двох послідовно виконуваних дій: взяття рівної мушки і сполучення її із точкою прицілювання; для сполучення рівної мушки із точкою прицілювання застосовувати прицільні станки (ПС-51) і командирські ящики (КЯ-83).

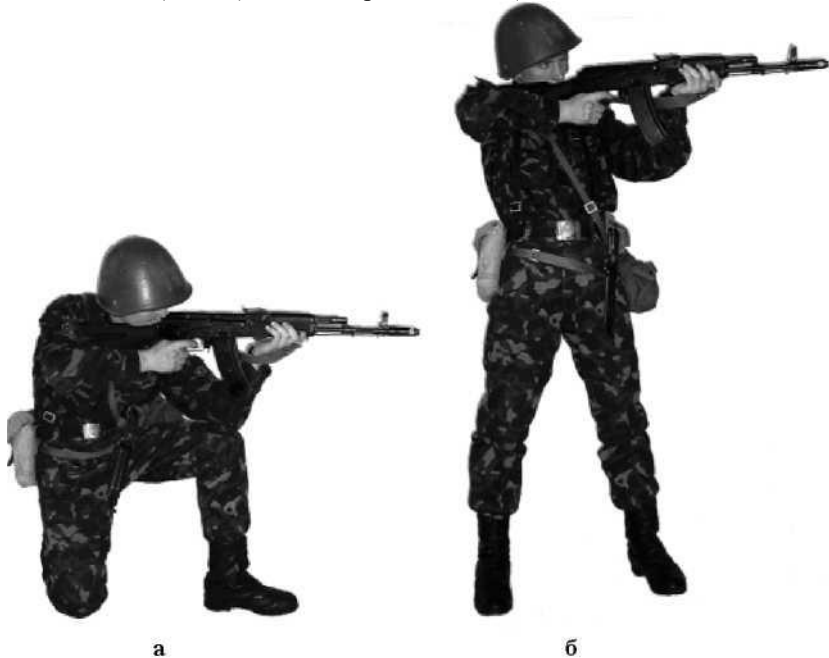

**Мал. 7.** Утримання автомата під час стрільби з положення:  
*а* — з коліна; *б* — стоячи  
 Прицілювання



Мал. 8. Мушка показна

*Примітка.* Взяття рівної мушки встановлюється швидко після декількох повторень, але не можна обмежуватися одним заняттям. До цього питання варто повертатися постійно протягом навчання стрільби.

▪ Провести навчання прицілюванню та перевірку прицілювання на завчасно встановлених у прицільних станках автоматах з бічним склом {мал. 9}.

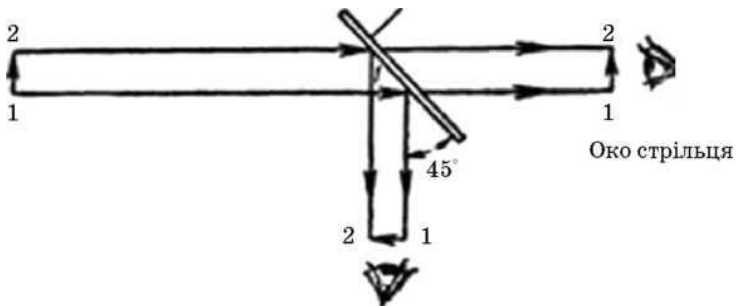
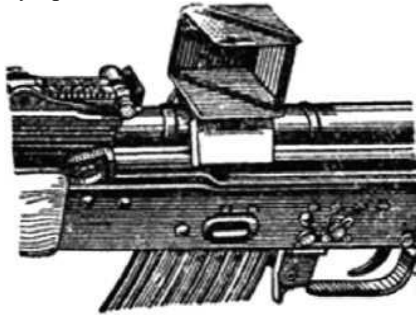

Мал. 9. Автомат з бічним склом

▪ за відсутності прицільних станків і командирських ящиків навчання прицілюванню продовжити в сполученні із приготуванням до стрільби і прикладкою в такій послідовності:

1. Підготувавшись до стрільби з положення лежачи з руки, керівнику показати і пояснити, що після прикладки треба дивитися по лінії прицілювання, куди спрямована зброя. Якщо вона спрямована в бік від цілі, то наводити її у ціль необхідно зміною положення всього корпусу, не змінюючи положення

ліктів.

2. Подати команду «Лежачи – заряджай» і наказати навести зброю у ціль. Спочатку зброю з рівно взятою мушкою ті, яких навчають, наводять у ціль по боковому напрямку шляхом переміщення корпусу вправо або вліво, не звертаючи уваги на точність наведення по висоті. Для самоконтролю керівнику наказати тим, хто навчається, заплющити обидва ока на 2-3 с, розслабити м'язи, а потім розплющити очі і перевірити наведення. Якщо після цього наведення змінилося, то змінити положення корпусу, уточнити наведення і знову зробити контроль.

3. Навчати наведенню по висоті. Якщо зброя спрямована вище або нижче цілі, необхідно переміщати корпус відповідно вперед або назад. По закінченні наведення керівнику наказати тим, хто навчається, заплющити очі, зробити нормальний подих, на видиху затамувати подих, розплющити очі і перевірити наведення. При правильному положенні корпусу, рук і зброї наведення не повинне сильно порушуватися.

## **Спускання курка і утримання зброї під час стрільби**

Навчання проводити у такій послідовності:

Спускання курка

1. Пояснити, що під час прицілювання і спуску курка необхідно, щоб зброя залишалася нерухомою. Для того щоб положення зброї не змінювалося під час спуску курка, необхідно, взявши рівну мушку, затамувати подих і підвести її до точки прицілювання, одночасно із цим плавно й рівномірно натискати на спусковий гачок доти, поки курок непомітно (як би сам по собі) не зірветься з бойового взводу, тобто поки не відбудеться постріл.

2. Показати і пояснити, що вказівний палець на спусковий гачок накладається першим суглобом і натискати на гачок треба плавно і прямо назад. Якщо ж вказівний палець накласти на спусковий гачок другим суглобом, то натиск буде відбуватися ліворуч назад, внаслідок чого і зброя буде зміщатися ліворуч.

3. Відпрацювати плавність спуску курка без прицілювання. При навчанні спуску курка без прицілювання зброю, яка заряджена навчальними патронами, доцільно класти на упор або закріплювати у станку. Це дозволить керівникові показати плавний натиск на спусковий гачок, забезпечити зручність перевірки дій тих, хто навчається, і дасть їм можливість краще засвоїти досліджуваний прийом.

4. Відпрацювати спуск курка в сполученні із прицілюванням і затамуванням подиху. Спочатку доцільно навчати плавного спуску курка у сполученні із затамуванням подиху і утриманням рівної мушки без фіксування точки прицілювання, а потім перейти до навчання спуску курка й утриманню рівної мушки у заданій точці прицілювання.

*Примітка.* Варто мати на увазі, що прицілювання, затамування подиху і спуск курка перевіряти одночасно неможливо, доцільно перевіряти який-небудь один прийом.

## **Утримання зброї під час стрільби**

1. Пояснити, що під час автоматичної стрільби після першого або декількох пострілів (черги) розслаблюють м'язи рук. У результаті цього зброя відхилиться від цілі вбік. Іноді після першого пострілу автоматник збільшує зусилля, з яким він утримує зброю, що також призведе до відхилення наступних куль черги від цілі. При правильному утриманні зброї зусилля повинне залишатися незмінним протягом усієї черги.

2. Відпрацювати підготовку до стрільби і провести умовну стрільбу одиночними пострілами (з командою «Одиночними – ВОГОНЬ»). Для перевірки правильності прикладки і міцності утримання зброї керівник може застосувати такий прийом: після доповіді того, хто стріляє, про готовність до стрільби керівник указівним і середнім пальцями бере зброю знизу за ствол і невеликим зусиллям піднімає її догори. При правильній прикладці і правильному утриманні зброї ствол повинен залишатися в доданому положенні.

3. Відпрацювати підготовку до стрільби і провести умовну стрільбу короткими чергами (з командою «Короткими – ВОГОНЬ»). Щоб створити враження автоматичної стрільби, керівнику після наведення зброї у ціль наказати тим, хто навчається, натиснути на спусковий гачок, а самому за рукоятку затворної рами два-три рази енергійно відводити рухливу систему назад. Після цього керівнику запитати того, хто стріляє, чи не збилося наведення. Якщо наведення зброї збивається, потрібно з'ясувати помилку і усунути її.

Інформація із настанови зі стрілецької справи

Для прикладання автомата потрібно: міцно утримуючи автомат і затамувавши подих, продовжувати плавно натискати на спусковий гачок до тих пір, поки курок непримітно для автоматника не спуститься з бойового взводу, тобто, поки не відбудеться постріл.

Під час ведення вогню, особливо чергами, потрібно міцно утримувати автомат у плечі, не змінюючи положення ліктів й зберігаючи рівну мушку під точкою прицілювання. Після кожної черги треба швидко відновлювати правильність прицілювання. При стрільбі у положенні лежачи дозволяється автомат упирати магазином у ґрунт.

## **Припинення стрільби**

Навчання проводити у такій послідовності:

1. Пояснити, що стрільба припиняється повністю або тимчасово. Для тимчасового припинення стрільби подається команда «Стій», а при стрільбі в русі – «Припинити вогонь». З цими командами автоматник припиняє натискання на спусковий гачок і ставить автомат на запобіжник.

Для повного припинення стрільби після команди «Стій» або «Припинити вогонь» подається команда «Розряджай». За цією командою автоматник ставить автомат на запобіжник, встановлює приціл на «П» і розряджає автомат. При стрільбі з положення лежачи опускає приклад на землю, а дульну частину

автомата кладе на передпліччя лівої руки і діє відповідно до обстановки (наприклад, у положенні лежачи або у положенні стоячи (попередньо встає за командою «Встати») надає зброю до огляду командиром за його командою «Зброю – до огляду», або ж, пересувається на інше місце для стрільби).

2. Відпрацювати припинення стрільби тимчасово та повністю за означеними командами.

### **Інформація із настанови зі стрілецької справи**

Для розряджання автомата потрібно:

- відділити магазин;
- зняти автомат із запобіжника;
- повільно відвести затворну раму за рукоятку назад, вилучити патрон із патронника і відпустити затворну раму вперед;
- натиснути на спусковий гачок (спустити курок із бойового взводу);
- поставити автомат на запобіжник, взяти його « на ремінь », якщо стрільба велась з положення стоячи, або покласти на ґрунт, якщо стрільба велась з положення лежачи;
- підібрати патрон, що вилучений з патронника.



**а**



**б**

**Мал. 10.** Виконання команди «Встати»:

**а** – положення автоматника перед вставанням;

**б** – винесення правої (лівої) ноги вперед

Для виконання команди «Встати» треба: підтягнути обидві руки на рівень



грудей, утримуючи автомат правою рукою за цівку і ствольну накладку, одночасно із цим звести обидві ноги разом, різко випрямляючи руки (*мал. 10, а*); підняти груди від землі й винести праву (ліву) ногу вперед (*мал. 10, б*); швидко встати й, якщо треба, розпочати рух.



**Команда «Зброю до огляду»**

Для виконання команди «Зброю – ДО ОГЛЯДУ» потрібно:

- у положенні лежачи: відділити магазин та покласти його біля автомату горловиною до себе, зняти автомат із запобіжника, відвести за рукоятку затворну раму назад й повернути автомат трохи ліворуч; після огляду командиром патронника і магазину відпустити затворну раму вперед, спустити курок з бойового взводу (нажати на спусковий гачок), поставити автомат на запобіжник й приєднати магазин до автомату;

- у положенні стоячи: утримуючи автомат лівою рукою знизу за цівку, правою відділити магазин і покласти його в ліву руку по-давачем угору (випуклою частиною від себе), пальцями лівої руки притиснути магазин до цівки автомата; зняти автомат із запобіжника, відвести затворну раму назад й повернути автомат трохи вліво.

Після огляду командиром патронника і магазину відпустити затворну раму вперед, спустити курок з бойового взводу (натиснути на спусковий гачок), поставити автомат на запобіжник, приєднати магазин і взяти автомат у положення «на ремінь».

## 5. Тренування у приготуванні до стрільби (Н-В-1)

Тренування у підготовці до стрільби провести у складі взводу (відділення) протягом 5 хвилин.

### **А. Послідовність тренування**

#### *Підготовка до тренування*

1. Назвати норматив (№ 1. Підготовка до стрільби з різних положень (стоячи, з коліна і лежачи) та стрільба з автомата при діях у пішому порядку),

що підлягає тренуванню.

2. Довести умови виконання нормативу і показати порядок його виконання.

3. Указати, що норматив виконується з метою вдосконалення прийомів стрільби із автомата та іншої стрілецької зброї.

4. Перед виконанням нормативу надати час на з'ясування умов і підготовку до його виконання.

#### *Тренування*

5. Указати місце і положення для стрільби на вогневому рубежі, наприклад, «Вогнева позиція – 10 м попереду, положення для стрільби – лежачи (з коліна, стоячи)», і подати команду «ДО БОЮ» (початок виконання нормативу).

6. Контролювати виконання нормативу, допущення помилок.

7. Указати на допущені помилки, кожна з яких знижує оцінку на один бал, та оцінити тих, хто виконував норматив.

8. На завершення тренування всіх учнів провести короткий аналіз виконання нормативу.

#### **Б. Інформація для тренування**

**Норматив № 1. Підготовка до стрільби з різних положень** (стоячи, з коліна і лежачи) та стрільба з автомата при діях у пішому порядку.

Умови виконання. Учень – на вихідному рубежі у 10 м від рубежу відкриття вогню. Автомат – у положенні «На ремінь», магазин – у сумці. За командою керівника стрільби роздавач видає 5 навчальних патронів. Учень споряджає магазин і укладає його в сумку. Керівник указує місце і положення для стрільби на вогневому рубежі, подає команду «ДО БОЮ». Учень швидко займає місце для стрільби, приймає вказане положення для стрільби, заряджає зброю і доповідає: «Такий-то до бою готовий».

За командами керівника, «РОЗРЯДЖАЙ», «Зброю – ДО ОГЛЯДУ» учень розряджає і надає зброю для огляду, бере автомат у положення «На ремінь» і повертається у вихідне положення. Час на виконання нормативу фіксується від команди «До бою» до доповіді про готовність до бою.

#### *Помилки:*

1. Порушена послідовність підготовки до бою.

2. Неправильне розміщення корпусу та ніг учня у різних положеннях для стрільби.

3. Неправильне утримання автомата під час прикладки.

4. Пропущений прийом стрільби.

5. Відсутня доповідь про готовність до бою.

#### Оцінювання

Бали											
12	11	10	9	8	7	6	5	4	3	2	1
Виконано правильно			Не більше двох помилок.			Не більше трьох помилок			Допущено більше трьох помилок		

Юс	11с	12с	13с	14с	15с	16с	17с	18с	19с	20с	21с
----	-----	-----	-----	-----	-----	-----	-----	-----	-----	-----	-----

## Правила стрільби

### 1. Спостереження за полем бою, вибір цілі для обстрілу

#### ►► Пояснення

Спостереження ведеться з метою своєчасного виявлення розташування та дій противника. Місцевість оглядається справа наліво від ближніх предметів до дальніх. Оглядають місцевість ретельно, з метою виявлення демаскуючих ознак противника: шум, хитання гілок дерев, поява нових мілких предметів, зміни у формі місцевих предметів інше. Про помічені на полі бою цілі доповідають командирі й правильно вказують їх розташування *{див. ПК 5}*. Цілі вказуються усним повідомленням, трасуючими кулями в напрямку виявленої цілі, встановленими сигналами та в інший обумовлений спосіб. Автоматник веде вогонь, як правило, у складі відділення по цілям, що вказуються командиром, або вибирає їх сам. У першу чергу уражаються найбільш небезпечні і важливі цілі (обслуги гармат і кулеметів, командири і спостерігачі противника). Серед однаково важливих цілей для обстрілу вибирається найближча і найбільш небезпечна ціль. З появою нових, більш важливих цілей вогонь негайно переноситься на них.

### 2. Призначення вихідних установок (вибір прицілу і точки прицілювання)

Приціл і точка прицілювання вибираються з таким розрахунком, щоб середня траєкторія проходила посередині цілі. При стрільбі на дальності до 400 м вогонь ведуть з прицілом 4 або «П», прицілюючись у нижній край цілі або у середину, якщо ціль висока або така, що біжить. При стрільбі на дальності більше 400 м приціл встановлюється відповідно до визначеної дальності до цілі, точкою прицілювання вибирається середина цілі. При неможливості змінювати установку прицілу в залежності від дальності до цілі, вогонь ведуть в межах дальності прямого пострілу з прицілом, що відповідає дальності прямого пострілу, прицілюючись у нижній край цілі.

Дальність до цілей визначають окомірно по відрізкам місцевості, ступеню видимості й уявній величині цілей (див. ПК 38, посібник для 10 класу). Якщо ціль виявлена поблизу орієнтира, дальність до якого відома, то на око враховується її віддаленість від орієнтира.

### 3. Вибір моменту для відкриття вогню

Момент відкриття вогню визначається командою командира «Вогонь», а

при самостійному веденні вогню – залежно від обстановки і положення цілі. Вигідними моментами для відкриття вогню є такі:

- коли ціль уражається з високою імовірністю з близької відстані;
- коли ціль добре проглядається;
- коли ціль скупчується, піднімається у зріст чи підставляє фланг;
- коли ціль наближається до орієнтира (місцевого предмета), дальність до якого відома.

#### **4. Ведення вогню, спостереження за його результатами. Коригування стрільби**

Під час ведення вогню автоматник спостерігає за його результатами з метою визначення дієвості вогню і наступного коригування (введення поправок) стрільби. Результати свого вогню спостерігають на поведінці противника, відхиленнях трас куль та по їх рикошету. Ознаками дієвості, результативності вогню можуть бути, насамперед, бойові втрати противника (загибель, поранення, падіння, припинення руху, інше), зміна способу пересування на полі бою (наприклад, перехід від перебіжок до переповзання), зміна напрямку руху окремих військовослужбовців або колон, послаблення вогневого опору або ж припинення вогню противника, відхід його в укриття.

Коригування стрільби полягає у зміні положення точки прицілювання по висоті та боковому напрямку відносно цілі та уточненні дальності до цілі зміною установки прицілу. Точка прицілювання виноситься на величину відхилення середньої траси (рикошету) в сторону, протилежну їх відхиленню від цілі. Якщо траси не долітають до цілі або ж перелітають більше ніж на 100 м, то установку прицілу зменшують або збільшують на одну поділку. Для коригування вогню по трасам стрільбу ведуть звичайними і трасуючими кулями у співвідношенні на три патрони із звичайними кулями один патрон із трасуючою кулею. Однак, стрільба трасуючими кулями демаскує автоматника і призводить до прискороного зносу каналу ствола.

### **2. Закріплення викладеного навчального матеріалу**

1. Перелічити вихідні установки для стрільби.
2. Назвати моменти стрільби, які є вигідними для відкриття вогню.
3. Пояснити сутність коригування стрільби.

### **III. Заключна частина**

1. Підсумки заняття: досягнення цілей викладання, оцінювання можливостей учнів

2. Постановка домашнього завдання:

**основне** – засвоєння змісту викладених навчальних питань;

**на підвищення рівня компетентності** – зрозуміти поняття «рикошет» і «середня траса» та сутність коригування стрільби за ними

## План-конспект 47

### *Вогнева підготовка:*

### Стрільба по наземним і повітряним цілям

#### *Заняття 13*

#### **Виконання вогневих завдань бойовою зброєю**

1. Вимоги безпеки під час проведення стрільб.
2. Вправа бойових стрільб з автомата Калашникова: «Стрільба з місця по нерухомих цілях». Виконання нормативів №№ 1, 2, 3, 4, 5

#### **Цілі:**

- спрямувати заняття на удосконалення знань, вмій і навичок з вогневої підготовки;
- навчати учнів дій солдата щодо вирішення вогневих завдань (вогневої задачі) бойовою зброєю;
- досягти практичних навичок з підготовки солдата до стрільби, підготовки до стрільби та стрільби по цілях під час виконання вправи бойових стрільб із автомата;
- сформулювати висновок щодо досягнення цілей викладання вогневої підготовки.

**Форма, методи:** бойова стрільба.

**Місце:** військове стрільбище.

#### **Забезпечення:**

Програма предмета 2022; Бойовий статут СВ ч.ІІІ; Курс стрільб зі стрілецької зброї і бойових машин; Методика вогневої підготовки механізованих підрозділів; плакати з вогневої підготовки; автомати АК-74 і магазини, бойові і холості 5,45 мм патрони, мішені (мішенева обстановка), прапорці.

Під час виконання вправи бойових стрільб зі стрілецької зброї учні повинні бути у польовій (спортивній) формі одягу з польовим спорядженням, сумкою з магазинами, сумкою для ручних гранат, флягою, малою лопатою, засобами індивідуального захисту (протигазом).

#### ХІД УРОКУ

I. Вступна частина (час: 3 хвилини)

1. *Доповідь командира навчального взводу, військове вітання, перевірка наявності та екіпірування учнів. Перевірка зброї на розрядженість за командою «Зброю – до огляду»*

Доведення теми, навчальних питань заняття і цілей викладання

<b>Перше навчальне відділення</b>	
<p><i>Навчальне місце № 1</i>  <b>Тема:</b> «Виконання вправи бойових стрільб маневреною групою»  <b>Час:</b> 10-12 хвилин на відділення  <b>Керівник:</b> викладач (представник військової частини)</p>	<p><i>Навчальне місце № 2</i> <b>Тема:</b>            «Тренування вогневої групи у приготуванні до стрільби та стрільбі і виконанню нормативу № 1»  <b>Час:</b> 10-12 хвилин на відділення  <b>Керівник:</b> командир навчального взводу (викладач)</p>

### **Друге навчальне відділення**

Навчальне місце № 3

**Тема:** «Підготовка автомата до стрільби і виконання нормативів №№ 2, 3, 4»

**Час:** 10-12 хвилин на відділення

**Керівник:** командир відділення (представник військової частини)

### **Третє навчальне відділення**

Навчальне місце № 4

**Тема:** «Підготовка боєприпасів до стрільби і виконання нормативу № 5

**Час:** 10-12 хвилин на відділення

**Керівник:** командир навчального відділення (представник військової частини)

Увага! До виконання вправ стрільб допускаються лише ті учні, які вивчили матеріальну частину зброї та боєприпасів, вимоги безпеки, основи і правила стрільби, умови вправи та склали залік.

### **Схема організації заняття на навчальних місцях (навчальне питання № 2)**

*Примітка.* Під час виконання вправи бойових стрільб організуються заняття (тренування) на навчальних місцях. Заняття з учнями на навчальних місцях проводяться викладачем предмета, представниками військової частини і керівним складом навчального підрозділу. Керівники занять на навчальних місцях підготовляються викладачем предмета завчасно. Представники військової частини залучаються до проведення занять на навчальних місцях за погодженням.

Заняття на навчальних місцях проходять одночасно, якщо навчальний підрозділ налічує два й більше навчальних відділення. Заняття на навчальних

місцях проходять послідовно, якщо до занять залучається навчальний підрозділ у складі одного відділення. При цьому навчальні місця змінюються у такій послідовності:

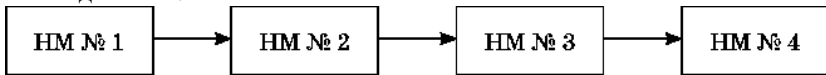

тобто, спочатку готуються боєприпаси до стрільби й опоряджується магазин, потім здійснюється тренування у підготовці до стрільби й умовна стрільба, далі виконується бойова стрільба (вправа), після чого автомат готується до виконання наступних бойових завдань, а саме, розбирається, і прочищається, змащується і складається. Зазначені операції із бойовим (навчальним) автоматом і бойовими (навчальними) патронами виконуються до стрільби, під час стрільби та після стрільби, у тому числі з виконанням нормативів з вогневої підготовки.

Порядок зміни навчальних місць встановлюється викладачем (за необхідності, складається графік зміни навчальних місць). Зміст навчальних питань і матеріальне забезпечення занять на навчальних місцях подаються нижче.

При відпрацюванні нормативів з вогневої підготовки слід дотримуватися порядку, що відображений у планах-конспектах з вогневої підготовки у посібнику для 10 класу.

## II. Основна частина (час: 40 хвилин)

### *Зміст і технологія навчання*

### **Виконання вогневих завдань бойовою зброєю**

#### **1. Вимоги безпеки під час проведення стрільб**

1. Впевнитись, що учні напередодні засвоїли вимоги безпеки під час виконання вправ стрільби на військовому стрільбищі та інструкцію з вимог безпеки на військовому стрільбищі військової частини.
2. За необхідності, нагадати основні положення безпеки стрільби, а саме про те, що:
  - забороняється заходити на позначені відповідними попереджувальними написами ділянки, де є снаряди, міни, бомби, вибухові речовини;
  - забороняється торкатися снарядів, мін, бомб, вибухових речовин, які не розірвалися, та предметів імітаційного обладнання;
  - стрільба негайно припиняється за командою керівника або самостійно кожним стріляючим у разі появи людей, тварин і машин на мішеневому полі, низько літаючих літних апаратів, вертольотів над районом стрільби; доповіді або подання встановленого сигналу з поста оточення про небезпеку продовження стрільби; підняття білого прапора (ВСП, ліхтарів) на командному пункті; виникнення пожежі на мішеневому полі та на території полігона; втрати орієнтування тими, хто стріляє.
3. Довести заходи безпеки, які встановлені інструкцією з вимог безпеки на

військовому стрільбищі, категорично заборонити:

- заряджати зброєю бойовими та холостими патронами, а також бойовими та інертними гранатами до сигналу «Вогонь» (команди керівника, командира);
- направляти зброєю на людей, у бік або в тил стрільбища незалежно від того, заряджена вона чи ні;
- відкривати та вести вогонь: з несправної зброї, несправними боеприпасами або боеприпасами, які не передбачені таблицями стрільби для цієї системи; за межі небезпечних напрямків стрільби; при піднятому білому прапорі на командному (дільничному) пункті та укриттях (бліндажах): по бліндажах, незалежно від того, перебувають у них люди чи ні, а також по інших спорудах (вишках, тригонометричних пунктах та декоративному обладнанню); у разі втрати зв'язку з керівником стрільби;
- залишати де б то не було заряджену зброєю або передавати її іншим особам; залишати на вогневій позиції (місці для стрільби) індивідуальну зброю без команди керівника стрільби.

**4. Нагадати основні положення організації стрільби, від яких залежить безпека стрільби, а саме:**

- для негайного припинення вогню тими, хто стріляє подається сигнал «Відбій», а також подається команда: «Стій! Припинити вогонь» та виставляється білий прапор (ВСП, ліхтар) замість червоного;
- за командою «Стій! Припинити вогонь» ті, хто стріляє, припиняють вогонь; зброєю розряджають;
- зброєю дозволяється заряджати тільки на рубежі відкриття вогню;
- у вихідне положення стріляючі повертаються тільки за командою керівника.

**2. Вправа бойових стрільб з автомата Калашникова. Виконання нормативів №№ 1, 2, 3, 4, 5**

1. Нагадати, що вправа бойових стрільб з автомата Калашникова призначена для набуття учнями первинних навичок у виконанні вогневих завдань бойовою зброєю.

2. Назвати вправу (Стрільба з місця по нерухомих цілях) та умови її виконання, а також нормативи з вогневої підготовки, що виконуватимуться.

**3. Відпрацювати навчальне питання:**

- поставити завдання (організувати заняття) навчальному взводу (відділенню), у тому числі бойове;
- виконати вправу бойових стрільб з першим відділенням на навчальному місці № 1, під час виконання вправи одночасно проводити заняття на навчальному місці № 2, а з другим і третім навчальним відділенням у цей час – на інших навчальних місцях, з виконанням нормативів;
- після тренування і виконання вправи бойових стрільб першим відділенням подати команду на зміну відділеннями навчальних місць (перше відділення переходить на третє навчальне місце, друге – на четверте місце, третє – на перше і друге навчальні місця).



*Послідовність дій керівника заняття та тих, хто навчається, під час постановки завдання*

Дії керівника заняття	Дії тих, хто навчається
1. Довести коротко організацію занять (тема, час, керівник) на навчальних місцях, вказати кожному відділенню його перше навчальне місце й наступний порядок зміни навчальних місць	Навчальний взвод у двошеренговому строю із бойовою зброєю, без боєприпасів
2. Розподілити кожне відділення навчального взводу на стріляючі зміни (на маневрену групу і 1-2 вогневих групи), в кожній зміні (групі) призначити старшого	Розподіляються на зміни
3. Довести тактичну обстановку, що склалася, і бойове завдання взводу і першому відділенню	Усвідомлюють отримане бойове завдання
4. Поставити завдання на підготовку зброї, боєприпасів та навчальних місць до проведення заняття: «Керівникам занять на навчальних місцях організувати заняття на навчальних місцях»	Кожне відділення убуває до призначеного (першого) навчального місця

Тактична обстановка. Механізований взвод – на вихідній позиції роти й підготовляється до наступу. У ході підготовки до наступу відділення взводу займають визначені командиром взводу місця й готують зброю і боєприпаси до стрільби і проводять вогневі тренування. Перед фронтом взводу проходить передній край оборони противника.

Бойове завдання. Механізований взвод із вихідного положення (вказати місцевими предметами вихідний рубіж військового стрільбища) у напрямку (вказати місцевий предмет у секторі для бойової стрільби), атакує і знищує живу силу в окопах, кулемет і протитанкову гармату противника на ділянці (вказати праву і ліву межі сектора стрільби військового стрільбища (директриси)), далі наступає в напрямку (вказати місцевий предмет у секторі для бойової стрільби).

Перше механізоване відділення наступає в центрі бойового порядку взводу, із вихідного положення (вказати місцевими предметами вихідний рубіж військового стрільбища) атакує групами (маневреною і вогневою), захоплює вигідний рубіж і знищує стрільця в окопі (грудна фігура) і атакуючого стрільця (ростова фігура) біля (вказати місцевий предмет), далі наступає в напрямку (вказати місцевий предмет у секторі для бойової стрільби).

*Послідовність дій керівника стрільби та тих, хто навчається, під час виконання вправи бойових стрільб з автомата Калашникова (НМ № 1)*

Дії керівника стрільби на ділянці	Дії тих, хто навчається, та оператора дільничного пункту управління
<p>1. Уточнити бойове завдання першому навчальному відділенню, що стріляє, наприклад:  Завдання маневреній групі: висунутися у напрямку такому-то й захопити вигідний рубіж шляхом знищення поодиноких цілей, що з'являються (нерухомі) та цілей, що рухаються та атакують з фронту.  Завдання вогневій групі: прикрити дії маневреної групи шляхом ведення спостереження й заборони підходу противника до рубежу, який захоплюється</p>	<p>Усвідомлюють отримане бойове завдання</p>
<p>2. Уточнити усвідомлення отриманого завдання, а разом, і розподіл відділення на стріляючі зміни (маневрена група й 1-2 вогневих групи) та призначення старших</p>	<p>Доповідають про те, як під час усвідомлення отриманого завдання зрозуміли мету дій і завдання відділення і своєї (маневреної, вогневої) групи</p>

Дії керівника стрільби на ділянці	Дії тих, хто навчається, та оператора дільничного пункту управління
<p>3. Наказати: «Першій зміні (маневреній групі) тих, хто стріляє убути на пункт боєпостачання для отримання боєприпасів, старшим решти змін (вогневим групам) відділення приступити до заняття на навчальному місці № 2</p>	<p>Перша зміна (маневрена група) під керівництвом старшого убуває на пункт боєпостачання, отримує боєприпаси, оглядає їх, споряджає у магазини й кладе їх у сумки. Решта змін (вогневі групи) відділення на навчальному місці № 2 тренуються у приготуванні до стрільби та стрільбі (приймають положення для стрільби, заряджають зброю, ведуть спостереження за цілями противника, що з'являються на полі бою (на мішеневому полі) та виконують інші дії в стрільбі стосовно умови вправи, що виконується.</p> <p>Зміна (маневрена група), яка отримала боєприпаси, під керівництвом старшого прибуває у вихідне положення. З прибуттям, старший зміни (маневреної групи) доповідає керівнику стрільби: «Товаришу підполковнику, перша зміна боєприпаси отримала»</p>
<p>4. Після прибуття зміни у вихідне положення уточнити рубіж відкриття вогню (вигідний рубіж) та кожному тому, хто стріляє, – порядок виконання вправи (завдання):</p> <ul style="list-style-type: none"> <li>• місце для стрільби (напрямок на рубезі відкриття вогню);</li> <li>• положення для стрільби (лежачи, із-за укриття з руки);</li> <li>• напрямок появи мішеней, а також сектор стрільби (наприклад, правому: млин – дорога додатково – кут лісу; лівому: дорога – сухе дерево, додатково – на окремий куц);</li> <li>• нагадати заходи безпеки під час виконання вправи</li> </ul>	<p>Уточнюють своє місце, мішеневу обстановку та порядок прийняття положення для стрільби</p>

Дії керівника стрільби на ділянці	Дії тих, хто навчається, та оператора дільничного пункту управління
5. Переконавшись у готовності зміни та ділянки до стрільби, наказати оператору відкрити червоні півкола (вночі – увімкнути червоні ліхтарі) та доповісти про готовність старшому керівнику стрільби	Оператор за командою керівника стрільби на ділянці відкриває півкола ВСП. Ті, хто навчаються, готуються до тактичних дій (поправляють екіпірування, вибирають шлях для руху бігом, спостерігають за сигналами керівника стрільби на ділянці (за ВСП))
6. Отримавши від старшого керівника стрільби сигнал «Слухайте всі», подати команду: «На визначені напрямки – ВПЕРЕД». Переконавшись у готовності тих, хто навчається, та в безпеці стрільби, віддати розпорядження на подання сигналу «Вогонь»	За командою керівника стрільби на ділянці, ті, хто навчаються, відповідно до отриманого завдання виходять (розмикаються) на свої напрямки для стрільби
7. Отримавши від старшого керівника стрільби сигнал «ВОГОНЬ», подати команду: «Вогнева позиція – 10 м попереду, положення для стрільби (лежачи), сектор стрільби (праворуч, ліворуч) – до бою»	Ті, хто навчаються, займають свої місця для стрільби на вогневій позиції (на рубежі відкриття вогню), приймають положення для стрільби лежачи, заряджають автомат і доповідають: «Перший (другий), до бою готовий», надалі спостерігають у <u>вказаному секторі стрільби</u>
8. Переконавшись у готовності зміни подати встановлений сигнал оператору на показ цілей. Контролює дії тих, хто навчається, робить позначки	Оператор за сигналом керівника стрільби здійснює показ цілей. Ті, хто навчаються, при виявленні цілей визначають і встановлюють вихідні установки й самостійно відкривають вогонь по ним. Після закінчення виконання вправи ті, хто навчається, доповідають: «Перший (другий), стрільбу закінчив» і ставлять зброю на запобіжник
9. Після закінчення виконання вправи (стрільби) подати команду: «Припинити вогонь. Розряджай»	За командою керівника стрільби на ділянці «Припинити вогонь. Розряджай» ті, хто стріляв, розряджають зброю і доповідають: «Перший (другий), зброя розряджена, поставлена на запобіжник»

Дії керівника стрільби на ділянці	Дії тих, хто навчається, та оператора дільничного пункту управління
10. Підходячи до тих, хто стріляв, подати команду «Зброю до огляду», оглянути зброю, після чого подати команду «Зброю оглянуто». Після виконання вправи керівник стрільби разом з тими, хто навчається, оглядає мішені та вказує на допущені помилки	Ті, хто навчається, встають у напрямку стрільби й представляють зброю до огляду; після огляду беруть зброю у положення «на ремінь». За командою старшого зміни (бойової групи) ті, хто навчається, в колону по одному висуваються до мішені № 4 для огляду
11. Повернути зміну (маневрену групу) у вихідне положення, для чого подати команду: «Зміна – у вихідне положення бігом – РУШ»	За командою старшого зміни (бойової групи) ті, хто навчається, в колону по одному висуваються у вихідне положення та стають обличчям у напрямку стрільби
12. Подати команду «Відбій», віддати розпорядження оператору відкрити білі напівкола ВСП на дільничному пункті управління й доповісти старшому керівнику стрільби про закінчення стрільби зміною (маневреною групою)	Оператор замінює червоні напівкола ВСП на білі на дільничному пункті управління
13. Заслухати доповідь кожного, хто навчається, про його дії під час виконання бойового завдання (вправи), про спостереження за результатами стрільби, витрату боєприпасів, несправності та затримки під час стрільби	Доповідають про результати виконання вправи за формою (варіант): «Товаришу підполковнику, учень Петренко виконував бойове завдання зі знищення противника в зазначеному напрямку (секторі стрільби). У ході бою спостерігав: • стрілець у окопі, дальність 100, приціл 1, під обріз – уражений (неуражений); • атакуючий стрілець, дальність 200, приціл 2, у центр – уражений (неуражений). Боєприпаси витрачені повністю (не повністю, залишилося патронів), затримок під час стрільби не було
14. Провести короткий аналіз дій тих, хто виконував вправу	Заслуховують аналіз та усвідомлюють помилки

Дії керівника стрільби на ділянці	Дії тих, хто навчається, та оператора дільничного пункту управління
15. Наказати: «Зміна (маневрена група) – здати невитрачені боєприпаси на пункт боєпостачання, після чого прямувати на наступне навчальне місце»	Зміна під керівництвом старшого висувається на пункт боєпостачання, здають невитрачені боєприпаси та прямують на навчальне місце № 2
16. Доповісти старшому керівнику стрільби по селектору (радіо): «Центральний. На першій ділянці перша зміна стрільбу закінчила»	
17. Наказати: «Другій зміні (маневреній групі) тих, хто стріляє убути на пункт боєпостачання для отримання боєприпасів». Надалі дії керівника стрільби на ділянці і тих, хто навчаються, повторюються	Друга зміна під керівництвом старшого убуває на пункт боєпостачання, отримує боєприпаси, оглядає їх, споряджає їх у магазини, гранати і запали до них та кладе їх у сумки.
18. Після того, як всі зміни (групи) першого відділення виконують бойову стрільбу і тренування на навчальному місці № 2, наказати першому відділенню у повному складі убути не чергове навчальне місце (№ 3 або № 4)	Перше відділення у повному складі убуває на чергове навчальне місце

*Примітка.* У випадку стрільби у протигазах, у цій послідовності на наведені дії керівника стрільби на ділянці і тих, хто навчається. Стрільба в протигазах проводиться без змін умов вправ. Протигази одягаються учнями у вихідному положенні за командою « Гази », що подається керівником стрільби на ділянці і знімаються за командою керівника стрільби на ділянці, після повернення зміни у вихідне положення. Ті, хто носять окуляри, виконують вправу бойових стрільб із автомата Калашникова без протигаза.

### **Інформація про стрільбу**

#### **Вправа бойових стрільб з автомата Калашникова**

##### **Стрільба з місця по нерухомих цілях**

Цілі: грудна фігура з колами (мішень № 4) на щиті 0,75 x 0,75 м, нерухома, щит установлюється на рівні поверхні землі (без просвіту); атакуючий (контратакуючий) стрілець – ростова фігура (мішень № 8)

##### **Дальності до цілей:**

до грудної фігури – 100 м;

до атакуючого (контратакуючого) стрільця – 200 м.

**Кількість боєприпасів: 11;**

З них 3 для стрільби по грудній фігурі з колами – одиночними пострілами, 8 – по атакуючому стрільцю (чергами).

**Час на стрільбу:** необмежений.

**Положення для стрільби:** лежачи з упора.

**Оцінка:** «відмінно» – 25 очок та уразити мішень № 8; «добре» – 20 очок та уразити мішень № 8; «задовільно» – 15 очок та уразити мішень № 8.

**Особливості виконання вправи:** після виконання вправи керівник стрільби разом з тим, хто навчається, оглядає мішені та вказує на допущені помилки.

**Оцінка за виконання вправи знижується на один бал:**

- якщо одну із цілей не було обстріляно (під час першого чи другого показу).

**Стрільба оцінюється «незадовільно» незалежно від кількості уражених цілей:**

- якщо під час виконання вправи той, хто стріляє, порушив такі вимоги безпеки: ведення вогню за межі небезпечних напрямків або по укриттю (бліндажу), на якому піднято червоний прапор (ліхтар); зроблено постріл (чергу) до виходу на РВВ; продовження стрільби після сигналу «Відбій» (команди «Припинити вогонь») та після підняття білого прапора (ліхтаря) на укритті (бліндажі) або після утикання ствола в ґрунт (перешкоду).

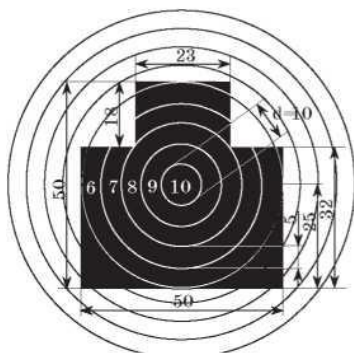

Грудна фігура з колами (мішень № 4)

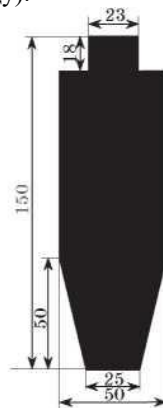

Ростова фігура (мішень № 8)

Інформація про зміст навчальних питань і матеріальне забезпечення навчальних місць заняття

*Навчальне місце № 1.* Виконання вправи бойових стрільб маневреною групою:

— навчальні питання: постановка бойового завдання керівником стрільби (командиром відділення) черговій зміні (маневреній групі), отримання

боєприпасів і їх огляд, спорядження магазинів патронами; дії зі зброєю; розвідка цілей; визначення вихідних установок для стрільби, прицілювання (наведення) і виробництво пострілу (черги); спостереження за результатами стрільби, коректування вогню;

— матеріальне забезпечення: автомати АК-74, боєприпаси; засоби зв'язку й управління (радіостанції, телефонні апарати, пульти управління на військовому стрільбищі); секундоміри; мішенева обстановка – відповідно до умов виконання вправи стрільби; стенди і плакати з основ і правил стрільби, умов вправи і заходів безпеки, таблиці стрільби, настанови (керівництво) зі стрілецької справи, Курс стрільб, облікова документація.

*Навчальне місце № 2.* Тренування вогневої групи у приготуванні до стрільби та стрільбі й виконанню нормативу № 1:

— навчальні питання: розвідка цілей, визначення їх важливості, дальності до них, напрямку і швидкості їх руху, визначення вихідних установок; подача команд на ведення вогню (цілевказання); спостереження за польотом куль; оцінка результатів стрільби; коректування вогню;

— матеріальне забезпечення: бойові (навчальні) автомати або їх макети; плакати з основ і правил стрільби зі стрілецької зброї; мішенева обстановка стрільбища (директриси) і мініатюр-полігону (за наявності у військовій частині); бланки для записів результатів і оцінки виконання нормативу – за числом тих, хто навчається.

*Примітка.* Відпрацювання навчальних питань, у тому числі виконання нормативу № 1 «Підготовка до стрільби з різних положень (стоячи, з коліна і лежачи) та стрільба з автомата при діях у пішому порядку» провести на навчальній позиції, яку призначити у вихідному положенні (на вихідному рубежі) зі зміщенням на 10-20 м ліворуч (праворуч) від напрямку бойової стрільби, з використанням навчальних автоматів (їх макетів) з їх заряджанням навчальними патронами; перевірити означений норматив у положенні для стрільби лежачи.

*Навчальне місце № 3.* Підготовка автомата до стрільби і виконання нормативів №№ 2, 3, 4:

— навчальні питання: чищення, огляд автомата у розібраному виді й змащування, огляд автомата у зібраному виді, оглядання магазинів; відпрацювання нормативів у діях при автоматі (№№ 2, 3, 4),

— матеріальне забезпечення: навчальні автомати АК-74, навчальні боєприпаси, патронні коробки та інший матеріал для чищення і змащування, магазини, плакати з характерними затримками і несправностями зброї під час стрільби; секундоміри; бланки для записів результатів і оцінки вогневих нормативів – за числом тих, хто навчається.

*Примітка.* Відпрацювання навчальних питань, у тому числі виконання нормативів провести на ділянці місцевості в тилу біля вихідного положення;



нормативи з розбирання і складання перевірити із положенням автомата на землі (на плащ-наметі, іншій підкладці).

*Навчальне місце № 4.* Підготовка боєприпасів до стрільби і виконання нормативу № 5:

— навчальні питання: закупорювання і маркування боєприпасів; відкриття кришок дерев'яних ящиків і розкриття металевих коробок з боєприпасами; огляд боєприпасів і підготовка їх до стрільби; виконання нормативів по спорядженню магазинів патронами;

— матеріальне забезпечення: ящик (коробка) зі штатними боєприпасами; магазини і навчальні патрони, обойми для спорядження патронами; плакати із зображенням боєприпасів; правила поводження з боєприпасами, бланки для записів результатів і оцінки виконання нормативів – за числом тих, хто навчається.

*Примітка.* Відпрацювання навчальних питань, у тому числі виконання нормативу № 1 «Спорядження магазину патронами» провести поблизу пункту боєпостачання, з використанням навчальних патронів; перевірити означений норматив у положенні для стрільби лежачи, на боку.

## **II. Заключна частина (час: 2 хвилини)**

*Підсумки заняття: досягнення цілей викладання, оцінювання можливостей учнів.*

## План-конспект 48

### *Вогнева підготовка:*

### Прийоми і правила метання ручних гранат

#### *Заняття 14*

#### **Вогневі тренування**

1. Особливості організації виконання вправ з метання ручних гранат.
2. Вимоги безпеки при навчанні метання гранат.
3. Прийоми і правила метання ручних осколкових гранат із різних положень.
4. Прийоми і правила метання ручної протитанкової гранати з окопу.
5. Підготовчі вправи з метання ручних гранат

#### **Цілі:**

- спрямувати заняття на формування прикладних навичок з метання ручних гранат у бою;
- довести порядок виконання вправ з метання гранат в умовах навчального закладу;
- показати прийоми і правила метання ручних гранат із різних положень;
- навчати учнів прийомів метання ручних гранат;
- досягти вміння учнями виконувати прийоми і правила метання гранат з різних положень.

**Форма і методи:** практичне заняття з вогневої підготовки; розповідь, пояснення, показ, тренування.

**Місце:** навчально-тренувальний комплекс (місце для метання ручних гранат).

**Забезпечення:** Програма предмета 2022; Бойовий статут СВ ч. III; Настанова зі стрілецької справи (ручні гранати), плакати з вогневої підготовки, навчальні гранати.

### ХІД УРОКУ

#### **I. Вступна частина**

1. Доповідь командира навчального взводу, військове вітання, перевірка наявності учнів
2. Стройове тренування. Виконання стройових прийомів із

зброєю, що потребують додаткового тренування (НТК № 10)

3. Перевірка домашнього завдання
4. Доведення теми, навчальних питань заняття і цілей викладання.  
Заходи безпеки

## **II. Основна частина**

1. Зміст і технологія навчання (викладання навчального матеріалу)

### **Вогневі тренування**

1. **Особливості організації виконання вправ з метання ручних гранат**

#### **►► Розповідь**

Вправи з метання ручних гранат виконуються на обладнаному навчальному місці (на обмеженій ділянці місцевості біля навчального закладу, вогневому містечку військової частини) під керівництвом викладача.

Навчальне місце для метання гранат містить такі елементи: вихідне положення для чергової зміни тих, хто навчається; рубіж метання з окопом; мішеневе поле.

Перед виконанням вправ з метання ручних гранат учнями вивчаються вимоги безпеки, будова гранат, правила поведження з ними, прийоми і правила метання.

У вихідному положенні керівник (викладач предмета) повідомляє учням тему, мету і порядок проведення заняття; перевіряє знання учнями вимог безпеки, правил поведження з гранатою та умов вправи; повідомляє черговість виконання вправи, розподіляє учнів по змінах і призначає старших змін; після цього наказує першому, хто виконує вправу, отримати ручну гранату на пункті боєпостачання і вийти на вихідне положення, черговій зміні у вихідному положенні підготуватися до виконання вправи, а решті учнів підрозділу приступити до занять на навчальних місцях у тиловому районі.

Учень, отримавши гранату і навчальний запал до неї, оглядає їх, укладає в сумку для гранат та виходить на вихідне положення, а чергова зміна займає місця у вихідному положенні. Переконавшись, що на ділянці для метання гранат і поблизу неї відсутні люди, тварини або машини, керівник указує тому, хто метає гранату, напрямом та порядком метання.

Під час виконання навчальної вправи на ходу в пішому порядку керівник подає команду «До бою, підготувати гранату». Учень вигвинчує пробку з корпусу гранати, угвинчує запал і доповідає: «Такий-то до метання гранати готовий». Керівник, переконавшись у готовності учня та в безпеці метання гранати, подає команду «В атаку – вперед, гранатою – вогонь». За командою учень самостійно на ходу бере гранату в праву (ліву) руку і пальцями щільно притискає спусковий важіль до корпусу гранати; продовжуючи щільно притискати спусковий важіль, іншою рукою стискає (випрямляє) кінці запобіжної чеки і за кільце пальцем висмикує її з запалу; з виходом на рубіж метання замахується і кидає гранату в ціль; після кидка гранати зупиняється, відставивши праву ногу назад, опускається на праве коліно і присідає на підбор; голіпка лівої ноги при цьому повинна залишитися у вертикальному положенні, а

праве коліно бути притиснутим до підбора лівої ноги; укриває незахищені частини тіла (сталевим шоломом, зброєю і протигазом), а після вибуху гранати завершує атаку цілі; за командою керівника «Стій» приймає положення для стрільби лежачи.

Після закінчення виконання вправи керівник повертає учня у вихідне положення, оглядає ціль і проводить аналіз його дій.

Під час виконання навчальної вправи з місця з окопу в пішому порядку керівник подає команду «До бою, підготувати гранату». Учень займає місце в окопі, вигвинчує пробку з корпусу гранати, вгвинчує запал і доповідає: «Такий-то до метання гранати готовий». Керівник, переконавшись у готовності учня та в безпеці метання гранати, подає команду «Гранатою – вогонь».

За командою учень самостійно бере гранату в праву (ліву) руку і пальцями щільно притискає спусковий важіль до корпусу гранати; продовжуючи щільно притискати спусковий важіль, іншою рукою стискає (випрямляє) кінці запобіжної чеки і за кільце пальцем висмикує її з запалу, замахується і кидає гранату в ціль; після кидка гранати укривається в окопі, а після умовного вибуху гранати завершує атаку цілі; за командою керівника «Стій» приймає положення для стрільби лежачи.

Після закінчення виконання вправи керівник повертає учня у вихідне положення, оглядає ціль і проводить аналіз його дій.

*Примітка.* Операції з навчальним запалом учень виконує шляхом імітації.

Після аналізу за командою керівникатой, хто виконав вправу, вибуває у тилловий район, а наступний – висувається для виконання вправи на рубіж метання ручної гранати. Після завершення виконання вправи черговою зміною керівник дає команду на заміну навчальних місць.

## 2. Вимоги безпеки при навчанні метання гранат.

### ►► Пояснення

До виконання вправ з метання гранат допускаються ті, що засвоїли правила поведінки з гранатами та виконали підготовчі вправи під час засвоєння прийомів і правил метання гранат.

Навчальні гранати, які застосовуються для метання, за масою та формою повинні відповідати бойовим. Зброя учня під час метання гранати повинна бути у положенні, що забезпечує її негайне застосування.

Ділянка для метання гранат обладнується та вибирається так, щоб під час метання ручних гранат у радіусі не менше 100 м від місця і в сторону метання гранат не було людей, тварин або об'єктів, які можуть бути уражені гранатою під час її падіння. Вона повинна бути позначена по периметру червоними прапорцями та покажчиками з відповідними попереджувальними написами.

Вихідне положення обладнується на безпечному віддаленні (не менше 5 м) від рубежу метання гранат і позначається відповідними покажчиками білого кольору.

Рубіж метання ручних гранат позначається відповідними покажчиками червоного кольору.

Окоп, з якого метається граната, відповідає розмірам окопу стрільця для

стрільби стоячи.

### 3. Прийоми і правила метання ручних осколкових гранат із різних положень.

Метання гранати включає виконання таких прийомів: підготовка до метання (заряджання гранати і прийняття положення для метання) і метання гранати.



Вгвинчування запала

#### ►► *Показ, пояснення*

Заряджання гранати проводиться за командою: «Підготувати гранати», а в бою, крім того, і самостійно. Для заряджання необхідно витягнути гранату з гранатної сумки, відкрутити пробку з трубки корпусу гранати, на її місце вкрутити до упору запал УЗРГМ. Граната готова до метання.

Метання гранат проводити за командою «Гранатою – вогонь» або «По траншеї гранатами – вогонь», а в бою, крім того, і самостійно. Після метання оборонної гранати сховатися.

Зброя при цьому повинна знаходитись у положенні, що забезпечує негайну підготовку до дії (в лівій руці, в положенні «На груди», на бруствері окопу тощо).

#### ►► *Показ, пояснення*



Висмикування запобіжної чеки

Метання гранати виконується так:

- взяти гранату в руку і пальцями міцно притиснути спусковий важіль до корпусу гранати;
- продовжуючи міцно притискувати спусковий важіль, другою рукою стиснути (випрямити) кінці запобіжної чеки і за кільце пальцем висмикнути її з запалу;
- розмахнутися і метнути гранату в ціль

Метання ручних гранат в бою здійснюється з різних положень: стоячи, з коліна і лежачи; в русі із бойової машини і в пішому порядку (під час руху кроком і бігом). Положення для метання стоячи, з коліна і лежачи приймаються

на місці зупинки, в окопі (траншеї) або іншому укритті, під час руху на бойовій машині.

►► *Показ, пояснення*

Метання гранати стоячи з місця. Стати лицем до цілі, гранату взяти в праву (для лівші в ліву), а зброю в ліву (праву) руку і висмикнути запобіжну чеку; зробити правою ногою крок назад, зігнувши її в коліні, і повертаючи (ніби закручуючи) корпус вправо, зробити замах гранатою по дузі вниз і назад; швидко випрямляючи праву ногу і повертаючись грудьми до цілі, метнути гранату проносячи її над плечем і випускаючи з допоміжним ривком кисті. Вагу тіла в момент кидка перенести на ліву ногу, зброю енергійно подати назад.



Послідовність виконання прийому метання гранати стоячи з місця

►► *Розучування*

Навчання техніки метання гранати стоячи з місця проводити у розімкненому одношереновому строю одночасно, після показу, з імітацією руху гранати рукою, в цілому в повільному темпі, за попереднім розпорядженням і командою, наприклад: «Вихідне положення – стоячи з місця, по траншеї гранатами – ВОГОНЬ».

►► *Показ, пояснення*

Метання гранати з коліна. Прийняти положення для стрільби з коліна, утримуючи гранату в правій руці, а зброю в лівій, висмикнути запобіжну чеку; зробити замах гранатою, відхилиючи корпус назад і повернувши його вправо; трохи піднятися і метнути гранату, проносячи її над плечем і різко нахилившись у кінці руху до лівої ноги.



Виконання прийому метання гранати з коліна

### ►► *Розучування*

Навчання техніки метання гранати з коліна проводити у розімкнутому одношеренговому строю одночасно, після показу, з імітацією руху гранати рукою, в цілому в повільному темпі, за попереднім розпорядженням і командою, наприклад: «Вихідне положення – з коліна, по траншеї гранатами – ВОГОНЬ».

Метання гранати лежачи. Прийняти положення для стрільби лежачи, покласти зброю на землю і взяти гранату в праву руку. Лівою рукою висмикнути запобіжну чеку і, спираючись руками об землю, відштовхнутися від неї. Відсовуючи праву ногу трохи назад, встати на ліве коліно (не зсовуючи його з місця) й одночасно зробити замах. Вирівнюючи праву ногу, повертаючись грудьми до цілі і падаючи вперед, метнути гранату в ціль; взяти зброю і підготуватися до стрільби.

### ►► *Розучування*

Навчання техніки метання гранати з положення лежачи проводити у розімкнутому одношеренговому строю одночасно, після показу, з імітацією руху гранати рукою, в цілому в повільному темпі, за попереднім розпорядженням і командою, наприклад: «Вихідне положення – лежачи, по траншеї гранатами – ВОГОНЬ»



### ►► *Показ, пояснення*

Метання гранати в русі (на ходу). Під час руху кроком або бігом потрібно: утримуючи гранату в правій напівзігнутій руці, а зброю в лівій висмикнути запобіжну чеку; під ліву ногу винести руку з гранатою вперед і вниз; на другому кроці (правою ногою), рука продовжує рухатись по дузі вниз назад, з одночасним поворотом корпусу праворуч; на третьому кроці, виставивши ліву ногу по напрямку до цілі на носок і зігнувши праву ногу в коліні, закінчити поворот тулуба і замах рукою. Використовуючи швидкість руху і вкладаючи в метання послідовно силу ніг, тулуба і руки, метнути гранату, проносячи її над плечем.



Виконання прийомів метання гранати в русі

### ►► *Розучування*

Навчання техніки метання гранати в русі проводити у розімкненому одношереновому строю одночасно, з розбігу (див. ПК 37), після показу, з імітацією руху гранати рукою, в цілому в повільному темпі, за попереднім розпорядженням і командою, наприклад: «Вихідне положення – з розбігу, по траншеї гранатами – ВОГОНЬ».

### ►► *Показ, пояснення*

Метання гранати з траншеї або окопу. Потрібно: покласти зброю на бруствер, взяти гранату в праву руку і висмикнути запобіжну чеку; відставити (скільки можливо) праву ногу назад, прогнувшись упоперек і злегка зігнути дві ноги, відвести праву руку з гранатою вверх і назад до відказу; опираючись на ліву руку, різко розпрямитися і метнути гранату в ціль, після чого сховатися в траншеї (окопі).



Послідовність виконання прийому метання гранати з траншеї чи окопу

### ►► *Розучування*

Навчання техніки метання гранати з окопу проводити із заняттям окопу тим, хто метає гранату, поточно, після показу, з імітацією руху гранати рукою, в цілому в повільному темпі, за попереднім розпорядженням і командою, наприклад: «Вихідне положення – стоячи з окопу, по піхоті противника гранатою – ВОГОНЬ».

### ►► *Пояснення*

Для поразки живої сили противника, що розміщена в окопі (траншеї) або на відкритій місцевості, потрібно метати гранату під кутом до горизонту, приблизно 35-45°, щоб граната падала на ціль за навісною траєкторією і менше відкочувалася вбік.

При метанні гранат у вікна і двері споруд (проломи в стінах) потрібні прями



попадання в них, тому траєкторія польоту гранати повинна бути направлена прямо в ціль. Попадання гранат у вікна і двері споруд досягається систематичним і довгим тренуванням. Тому, хто метає гранату після кидка необхідно сховатися, тому що у випадку промаху він може бути поразений осколками.

Якщо гранату не кинули і запобіжна чека не висмикнулась із запалу, то вона розряджається під наглядом командира.

За командою «Розрядити гранату» запал вигвинчується, замотується в ганчірки чи папір і кладеться в гранатну сумку; в трубку корпусу вкручується пробка, і граната кладеться в сумку.

#### 4. Прийоми і правила метання ручної протитанкової гранати з окопу

Метання ручних протитанкових (кумулятивних) гранат включає виконання таких прийомів: підготовка до метання (зарядження гранати і прийняття положення для метання) і метання гранати.

##### ►► *Показ, пояснення*

Зарядження гранати проводиться за командою: «Підготувати кумулятивні гранати», а в бою, крім того, і самотійно. За цією командою необхідно:

- взяти гранату в ліву руку, викрутити рукоятку з корпусу;
- вставити запал в трубку кришки корпусу гранати;
- вкрутити до упору рукоятку на корпус гранати; граната готова до метання.



Вставлення запалу

Метання кумулятивних гранат проводиться за командою «По танку кумулятивними гранатами – вогонь» або самотійно, у міру наближення танка на відстань метання гранати.

Для метання необхідно:

- гранату взяти в праву руку (для лівші – в ліву) за рукоятку так, щоб відкидна планка пальцями руки була міцно притиснута до рукоятки;
- утримуючи гранату в указаному положенні, вирівняти кінці запобіжної чеки, пальцем лівої руки висмикнути її за кільце з рукоятки;
- розмахнутися й енергійно метнути гранату в ціль, після цього негайно сховатися.

Положення для метання стоячи, з коліна і лежачи приймаються в окопі

(траншеї) або іншому укритті.

Метання гранати з окопу в положенні стоячи або з коліна. Покласти зброю на бруствер, гранату взяти в праву руку і витягнути запобіжну чеку; пригинаючись упоперек і повертаючи тулуб праворуч, відвести руку з гранатою вбік і назад до відказу; спираючись лівою рукою об бруствер окопу, різко вирівнятися й енергійно метнути гранату в ціль, надаючи їй настільну траєкторію польоту.



Прийоми метання гранати з окопу

#### ►► *Розучування*

Навчання техніки метання протитанкової гранати з окопу проводити із заняттям окопу тим, хто метає гранату, поточно, після показу, з імітатором гранати на дальність кидка 5-10 м, у цілому в повільному темпі, за попереднім розпорядженням і командою, наприклад: «Вихідне положення – стоячи з окопу, по танку гранатою – ВОГОНЬ».

#### ►► *Пояснення*

При метанні гранати з положення лежачи необхідно в момент метання гранати трохи піднятися на ліве коліно.

При боковому вітрі необхідно враховувати відхилення (знос) протитанкової гранати в бік від напрямку метання. При метанні гранати по цілі, що рухається, беруть упередження на її рух, щоб одержати пряме влучання гранати в ціль. Упередження по танку, що рухається вдовж (фланговий рух) того, хто кидає гранату, – 0,5 корпусу, тобто, гранату направляють у носову частину танка.

Якщо гранату не кинули, то її розряджають під наглядом командира.

За командою «Розрядити кумулятивну гранату» вставити запобіжну чеку (якщо вона була висмикнута) і розвести її кінці, зсунути ручку з корпусу гранати, витягнути запал з гнізда кришки корпусу, загорнути його в ганчірки (папір) і покласти у кишеню сумки; накрутити рукоятку на кришку гранати і покласти гранату в сумку.

### 5. Підготовчі вправи з метання ручних гранат

#### ►► *Пояснення*

Навчальні вправи з метання ручних гранат призначені для навчання учнів метання ручних наступальних й оборонних гранат з різних положень у пішому порядку. Для більш цілеспрямованого навчання застосовуються підготовчі

вправи з метання ручних гранат. Зміст підготовчих вправ та їх методичне застосування визначається викладачами відповідно до завдань навчання та рівня індивідуальної підготовки учнів. Нижче наводяться підготовчі вправи, що застосовуються в ході бойової підготовки військ.

*Метання імітатора гранати (м'ячі для бадмінтону, набивні, покришки від м'ячів)*

1. Неприцільні кидки однією рукою із-за голови.
2. Кидки у ціль однією рукою із-за голови.
3. Кидки набивного м'яча масою 1-2 кг однією рукою із-за голови вверх.
4. Метання набивного м'яча однією рукою із-за голови вниз.
5. Метання покришки по макету (щиту) бойової машини з місця, з кроку, з 3 кроків.

*Метання гранати з місця*

1. Метання гранати однією рукою із-за голови, з місця, з вихідного положення – ноги паралельно на ширині плечей.
2. Метання гранати із-за голови з вихідного положення – ліва (права) нога спереду на всій ступні, носком повернута трохи всередину, права (ліва) нога на носку.
3. Метання гранати на 20-30 метрів з вихідного положення – стоячи лівим (правим) боком у напрямку цілі.
4. Метання гранати з одного кроку (рука з гранатою – за головою).

*Метання гранати з окопу на точність*

1. Імітація кидка гранати із замахом вверх – назад (під рахунок) з місця, стоячи за окопом.
2. Імітація кидка гранати із замахом вверх – назад (під рахунок) з місця з відведенням ноги назад, стоячи за окопом.
3. Імітація кидка гранати із замахом вверх – назад з опором партнера ззаду (стоячи за траншеєю);
4. Метання гранати із замахом вверх – назад з місця, стоячи за окопом, з відведенням ноги назад (під рахунок).
5. Метання гранати із замахом вверх – назад з місця (стоячи за окопом) по цілі на точність на різних відстанях.
6. Метання гранати на точність у цілому на техніку та швидкість (стоячи з окопу і за окопом).

2. Закріплення викладеного навчального матеріалу  
У ході формування практичних навичок з метання гранат.

### **III. Заключна частина**

*Підсумки заняття: досягнення цілей викладання, оцінювання можливостей учнів*

## План-конспект 49

### *Вогнева підготовка:*

### Метання ручних гранат у бою

### *Заняття 15*

### Метання ручних гранат у бою

1. Вимоги безпеки під час метання гранат.
2. Вогневі тренування: виконання першої і другої навчальної вправи з метання ручних гранат

### *Цілі:*

- спрямувати заняття на вдосконалення знань, вмій і навичок з вогневої підготовки;
- навчати учнів дій солдата щодо вирішенню вогневих завдань бою метанням ручних гранат;
- досягти практичних навичок з метання гранат у бою в ході виконання першої і другої навчальної вправи.

**Форма і методи:** практичне заняття з вогневої підготовки; пояснення, показ, тренування.

**Місце:** навчально-тренувальний комплекс (місце для метання ручних гранат).

**Забезпечення:** Програма предмета 2022; Бойовий статут СВ ч. III; Настанова зі стрілецької справи (ручні гранати), плакати з вогневої підготовки, навчальні гранати.

### ХІД УРОКУ

#### I. Вступна частина (час: 3 хвилини)

1. Доповідь командира навчального взводу, військове вітання, перевірка наявності учнів
2. Доведення теми, навчальних питань заняття і цілей викладання

#### II. Основна частина (час: 40 хвилини)

*Зміст і технологія навчання*

## **Метання ручних гранату бою**

### **1. Вимоги безпеки під час метання гранат**

Вправи з метання ручних гранат виконуються на обладнаному навчальному місці (на обмеженій ділянці місцевості біля навчального закладу, тактичному полі чи вогневому містечку військової частини) під керівництвом викладача. Прийоми та правила метання ручних гранат викладено у Настанові зі стрілецької справи «Ручні гранати».

Перед виконанням вправ з метання ручних гранат учнями вивчаються вимоги безпеки, будова гранат, правила поведження з ними, прийоми і правила метання. Навчальні гранати, які застосовуються для метання, за масою та формою повинні відповідати бойовим. До виконання вправ з метання гранат допускаються учні, які засвоїли правила поведження з гранатами та виконали підготовчі вправи під час засвоєння прийомів і правил метання гранат. Зброя учня під час метання гранати повинна бути у положенні, що забезпечує її негайне застосування.

### **2. Вогневі тренування: виконання першої другої навчальної вправи з метання ручних гранат**

#### **►► Пояснення**

Навчальні вправи з метання ручних гранат призначені для навчання учнів метанню ручних наступальних і оборонних гранат під час тактичних дій у пішому порядку, з різних положень.

За Програмою предмета відпрацьовуються перша вправа «Метання ручної оборонної гранати з місця з окопу» і друга вправа «Метання ручної наступальної гранати на ходу в пішому порядку».

#### **►► Рекомендації**

Тренування у виконанні вправ з метання ручних гранат проводити з кожним учнем окремо, потоком. З метою відпрацювання колективних дій та за належного матеріального забезпечення заняття, тренування у метанні ручних гранат проводити одночасно всім відділенням. Тренування кожної вправи провести протягом 20 хвилин.

#### **А. Послідовність тренування**

##### *Підготовка до тренування*

1. Назвати вправи з метання ручних гранат у пішому порядку. Назвати першу вправу (метання ручної оборонної гранати з місця з окопу), що підлягає виконанню. Вказати, що вправа виконується з метою набуття первинних навичок у метанні гранат у бою.

2. Довести умови виконання вправи, показати обладнання навчального місця для її виконання на ділянці місцевості (навчально-тренувальному комплексі, тактичному полі).

3. Показати виконання вправи й за необхідності пояснити порядок її виконання.

4. Перед виконанням вправи учнями довести тактичну обстановку й надати час на підготовку до виконання вправи.

### **1-ша навчальна вправа**

#### ***Метання ручної оборонної гранати з місця з окопу***

**Ціль:** три атакуючі стрільці – ростові фігури (мішень № 8), що встановлені у позначеному габариті на відкритій місцевості по фронту 10 м та в глибину 5 м. Габарит розбивається у глибину на три частини: центральну – глибиною 1 м, ближню та дальню – глибиною по 2 м. Мішені встановлюються: дві – у середині центральної частини та одна – у середині дальньої. Дальність до цілі: 25 м.

**Час:** не більше 30 с від команди «Гранатою – вогонь» до падіння гранати.

**Кількість гранат:** 1 (навчальна, вага 600 г).

**Положення для метання:** стоячи з окопу.

**Рівень компетентності:**

«високий» – влучити у центральну частину габариту;

«достатній» – влучити у дальню частину габариту;

«середній» – влучити у ближню частину габариту

#### *Тренування*

5. Віддати розпорядження «Відділення (такому-то учню) – в окопі (траншею) (зайняти місце в окопі), у положення стоячи – ВПЕРЕД», подати команду «До бою, підготувати гранату».

6. Переконавшись у готовності учня та в безпеці метання гранати, подати команду «Гранатою – вогонь».

7. Після закінчення виконання вправи повернути відділення (учня) у вихідне положення, оглянути ціль і провести розбір дій відділення (учня).

8. На завершення тренування відділення (всіх учнів) провести загальний короткий аналіз з виконання вправи й приступити до виконання другої вправи.

#### **Б. Інформація для тренування**

Для відпрацювання навчальних вправ з метання гранат готуються навчальні місця на ділянці місцевості (навчально-тренувального комплексу навчального закладу, тактичному полі військової частини).

#### **Тактичне завдання для першої навчальної вправи**

«Група піхоти противника атакує бойову позицію відділення. Командир відділення приймає рішення закидати противника ручними оборонними гранатами з наближенням противника до траншеї на 25-30 м».

**Схема**  
**обладнання навчального місця для метання ручних гранат**  
 (1-ша навчальна вправа)

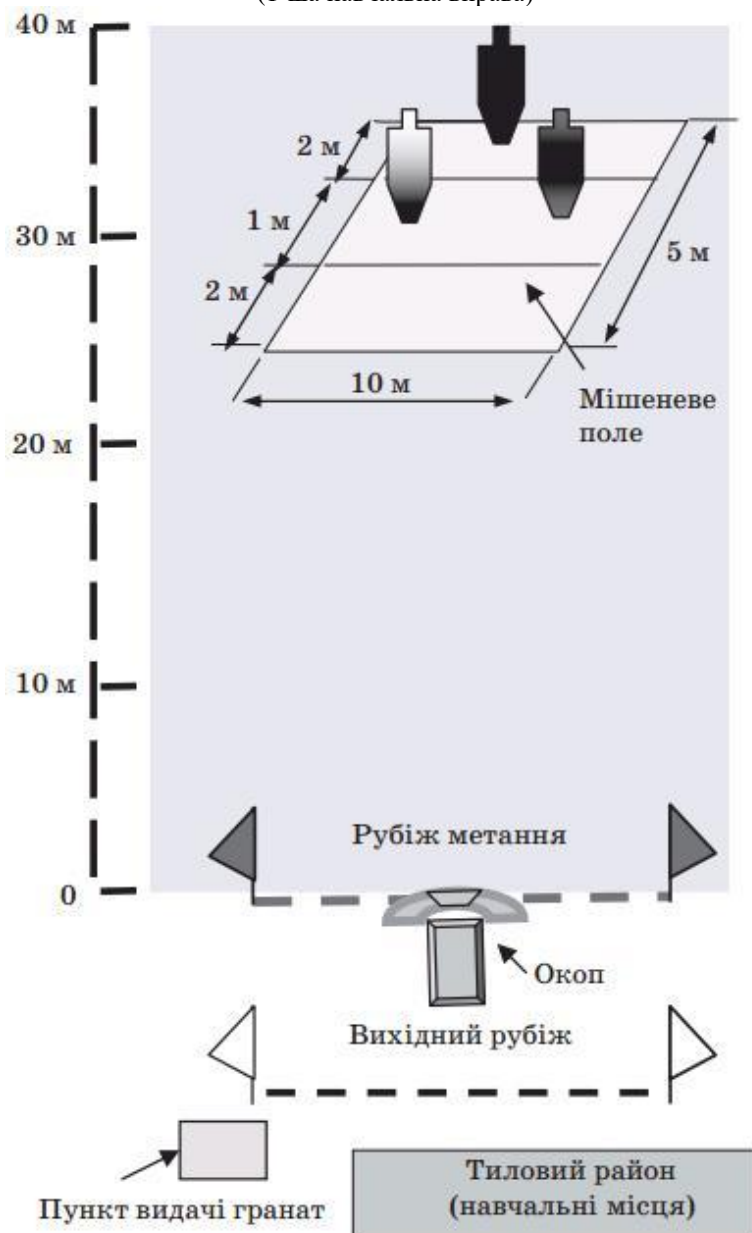

## **2-га навчальна вправа**

### **Метання ручної наступальної гранати на ходу в пішому порядку**

**Ціль:** три стрільці – грудні фігури (мішень № 6), встановлені у траншеї (окопі) на фронті 10 м в центральній частині габариту. Габарит розбивається у глибину на три частини: центральну глибиною 1 м, ближню і дальню глибиною по 2 м.

**Дальність до цілі:** 25–20 м.

**Кількість гранат:** 1 (навчальна, вага 310 г)

**Час:** не більше 30 с від команди «В атаку – вперед, гранатою – вогонь» до моменту подолання траншеї та зайняття положення для стрільби лежачи.

**Положення для метання:** на ходу

**Рівень компетентності:**

«високий» – влучити у траншею;

«достатній» – влучити у дальню частину габариту;

«середній» – влучити у ближню частину габариту

Ділянка з навчальним місцем для метання гранат обладнується та вибирається так, щоб під час метання ручних гранат у радіусі не менше 100 м від місця і в сторону метання гранат не було людей, тварин або об'єктів, які можуть бути уражені гранатою під час її падіння. Вона повинна бути позначена по периметру червоними прапорцями та покажчиками (*див. схему другої навчальної вправи*) з відповідними попереджувальними написами. Навчальне місце для метання гранат містить у собі такі елементи: вихідний рубіж (вихідне положення) для чергової зміни тих, хто навчається; пункт видачі гранат; рубіж метання з окопом; мішеневе поле, тилловий район (навчальні місця).

Вихідний рубіж обладнується на безпечному віддаленні (не менше 5 м) від рубежу метання гранат і позначається відповідними покажчиками білого кольору.

Рубіж метання ручних гранат позначається відповідними покажчиками червоного кольору.

Пункт видачі гранат розташовується на вихідному рубежі.

Окоп, з якого метається граната, відповідає розмірам окопу стрільця для стрільби стоячи.

Для відпрацювання дій бойових груп (у складі відділення) на рубежі метання обладнуються 2-3 окопи або траншея.

### **Тактичне завдання для другої навчальної вправи**

«Група піхоти противника обороняє бойову позицію (траншею). Механізоване відділення атакує противника в пішому порядку й закидає його ручними наступальними гранатами з наближенням до траншеї на 25-40 м».



**Схема**  
**обладнання навчального місця для метання ручних гранат**  
 (1-ша навчальна вправа)

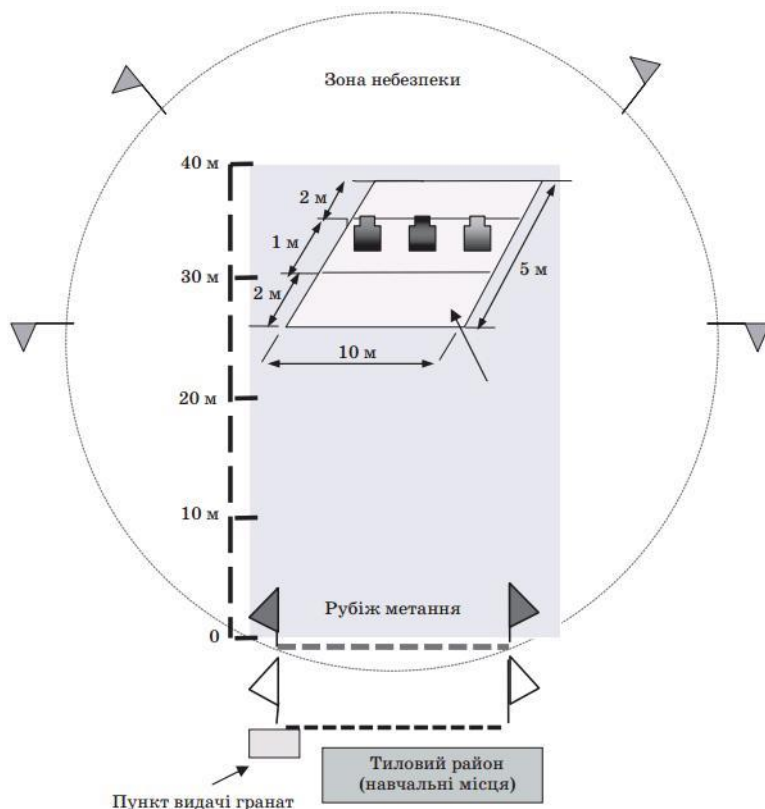

Навчальне місце для метання гранат містить у собі такі самі елементи, як і навчальне місце для першої вправи.

Вихідний рубіж обладнується на віддаленні 10 м (для забезпечення розбігу), але не менш ніж 5 м від рубежу метання гранат.

Окоп, по якому метається граната, відривається завдовжки 10 м і завглибшки 40-50 см.

Тиловий район (навчальні місця), може обладнуватися стендами з відображенням будови гранат, умов виконання вправ та вимог безпеки під час метання гранат.

**III. Заключна частина (час: 2 хвилини)**

*Підсумки заняття: досягнення цілей викладання, оцінювання можливостей учнів*

## План-конспект 50

### *Основи медичних знань і умінь:*

### **Перша медична допомога при травмах, закритих пошкодженнях внутрішніх органів і вивихах**

#### *Заняття 16*

#### **Навчальні питання заняття**

1. Поняття про забої, розтягнення, розриви зв'язок і вивихи. Симптоми вивихів. Перша допомога при забоях, розтягненнях і розривах зв'язок і вивихах.
2. Поняття про травму. Симптоми та перша допомога при закритих і відкритих травмах голови, грудної клітки і живота.
3. Техніка накладання первинних пов'язок на голову, передпліччя, ліктьовий та плечовий суглоби, колінний та гомілковостопний суглоби.
4. Тренування у накладенні первинної пов'язки на травмовані частини тіла пораненого

#### **Цілі:**

- оволодіти знаннями щодо симптомів травм, закритих пошкоджень;
- досягти вміння надавати першу медичну допомогу при закритих і відкритих травмах голови, грудної клітки, живота і суглобів;
- набути навичок з накладення первинних пов'язок на травмовані частини тіла пораненого.

**Форма і методи:** практичне заняття; пояснення, показ (демонстрація), вправи (тренування).

**Місце:** кабінет предмета (ділянка місцевості).

**Забезпечення:** Програма предмета 2022, плакати з основ медичних знань і допомоги, засоби демонстрації комп'ютерної графіки, засоби індивідуального і групового медичного оснащення (ППІ, сумка санітара, бинти).

#### **ХІД УРОКУ**

#### **I. Вступна частина**

1. Доповідь командира навчального взводу, військове вітання, перевірка наявності учнів

2. Стройове тренування. Комплексне виконання стройових прийомів без зброї (НТК М 9)
3. Перевірка домашнього завдання
4. Доведення теми, навчальних питань заняття і цілей викладання. Заходи безпеки

## **II. Основна частина**

### **1. Зміст і технологія навчання (викладання навчального матеріалу)**

#### **Навчальні питання заняття**

1. **Поняття про забої, розтяги, розриви зв'язок і вивихи. Симптоми вивихів. Перша медична допомога при забоях, розтягах і розривах зв'язок і вивихах**

#### **►► Пояснення**

Забої – це пошкодження тіла внаслідок дії ударної хвилі під час вибуху снарядів, мін, авіабомб, ударів тупими предметами, падінні під час тактичних та інших дій. У результаті пошкодження під шкірою накопичується кров (від розриву кровоносних судин) і утворюється гематома. Від забиття на ділянках тіла проявляються набряки та синці. Забої м'яких тканин і внутрішніх органів порушують функції організму людини. Для забою м'яких тканин характерні лише біль та помірне обмеження руху кінцівок. Забої внутрішніх органів (мозок, печінка, легені, нирки), як правило, викликають тяжкі наслідки для організму.

Розтяги і розриви зв'язок виникають при рухах у суглобі, що перевищують його фізіологічний об'єм, або рухах у невластивому суглобу напрямку. Розтяги зв'язок – це пошкодження сухожиль та інших тканин (без порушення їх цілісності) внаслідок підняття надмірного вантажу, різкого підвертання та інших необережних рухів у суглобах. Вони характеризуються появою різкого болю та набряком у місці розтягнення, значним порушенням функцій суглобів через біль.

Розриви зв'язок – пошкодження сухожиль та інших тканин (з порушенням їх цілісності), які унеможливають самостійне пересування.

Вивих – це зміщення суглобних поверхонь (кінців) кісток унаслідок ударів або падіння. Інколи вивихи супроводжуються порушенням цілісності суглобної капсули. Найбільш чисельні вивихи – у ліктьовому і плечовому суглобах (наприклад, під час виконання прийомів рукопашного бою та при падінні витягнутою рукою вперед на кисть), суглобах нижньої щелепи і пальців рук (від прямих ударів зброєю, рукою і ногою в бою).

Симптоми вивихів: біль у суглобі (кінцівці), деформація (западання, інша зміна форми) та відсутність рухів у суглобі; фіксація кінцівки у вимушеному положенні, зміна довжини (як правило, укорочення) кінцівки.

Перша медична допомога. При забої перш за все необхідно забезпечити спокій пошкодженій ділянці тіла. З метою припинення подальшого крововиливу в м'які тканини на забите місце накладають тугу пов'язку, піднімають уражену ділянку тіла. Для зменшення болю та запальних явищ до забитого місця прикладають холод. У тяжких випадках потерпілого негайно евакуюють на

вищий рівень медичного забезпечення.

Перша допомога при розтягах така сама, що й при забої. При розриві зв'язок потерпілому необхідно забезпечити спокій, накласти тугу пов'язку на місце пошкодженого суглоба. Для зменшення болю потерпілому дають знеболювальне, до місця травми прикладають лід.

Перша медична допомога при вивиху полягає в проведенні заходів, спрямованих на зменшення болю: холод на місце пошкодженого суглоба, іммобілізація кінцівки у тому положенні, яке вона прийняла після травми. У разі вивиху верхньої кінцівки на пошкоджений суглоб накладають тугу пов'язку, а руку підв'язують на косинці. При пошкодженні суглоба нижньої кінцівки проводять туге бинтування або іммобілізують за допомогою шин (підручних засобів). Якщо вивих стався у великих суглобах (тазостегновому, колінному, плечовому, атакож між хребців хребта), вводять знеболювальне. Пошкоджений суглоб вправляють тільки на вищому рівні медичного забезпечення. При вивихах верхніх кінцівок потерпілого евакуюють пішки або транспортом. Потерпілих з вивихом нижніх кінцівок транспортують у положенні лежачи.

►► *Проміжне визначення навчальної діяльності. Доповісти заходи першої медичної допомоги при вивихах*

## **2. Поняття про травму. Симптоми та перша допомога при закритих і відкритих травмах голови, грудної клітки і живота**

►► *Пояснення*

Травма – це насильницьке пошкодження організму, обумовлене зовнішнім впливом уражаючих факторів зброї масового ураження та звичайної зброї, та яке призводить до порушення здоров'я і загрожує життю людини. Травми бувають: легкі (невеликі забиті місця і гематоми м'яких тканин) і тяжкі (пошкодження головного мозку, внутрішніх органів, переломи та опіки, які призводять до каліцтва і навіть до смерті); одиничні (ушкодження одного органа, кровотеча з одного місця) і множинні, коли ушкоджено декілька органів, що може призвести до тяжких наслідків; закриті і відкриті.

### **Травми голови**

Від пошкоджень голови у ході бойових дій військовослужбовці отримують закриті і відкриті черепно-мозкові травми, які часто сполучаються із травмами обличчя та ший. Наслідками травм є значні порушення фізичного або неврологічного характеру (параліч, мовні порушення, втрата пам'яті, психічні розлади), які загрожують життю військовослужбовця, унеможливають виконання ним завдань військової служби.

**Закриті черепно-мозкові травми** виникають унаслідок впливу вибухової хвилі, ударах по голові, стискання голови уламками споруд, падіння з висоти тощо. У результаті впливу цих дій рани на голові відсутні, але настають закриті пошкодження черепа й головного мозку, до яких належать його струс (коммоція), забиття (контузія) і здавлювання (компресія). Зазначені форми

травм мозку нерідко сполучаються з переломом зводу або основи черепа.

**Струс головного мозку.** Виникає від сильного удару по голові (в обличчя). Одразу після травми втрачається свідомість, часто настає блювота, відмічаються вегетативні порушення. Зміни при цьому мають зворотний характер, однак під ознаками струсу можуть бути приховані більш тяжкі, небезпечні для життя стани, такі, як забій головного мозку, коли спостерігається тривала втрата свідомості, коматозний стан, порушення життєво-важливих функцій – дихання, серцево-судинної діяльності і ковтання. Основні симптоми: оглушення, короточасна втрата свідомості, втрата пам'яті, запаморочення, головний біль, нудота, блювота, розлади дихання, хитка хода.

**Забій головного мозку.** Відбувається ушкодження (гострий некроз) ділянки мозку в результаті удару по внутрішній стінці черепа, множинних ударів при стисканні черепа, іншого впливу на мозок. Ушкоджена ділянка мозку покривається кров'ю. Поряд із загально-мозковими порушеннями (непритомний стан, блювота, судоми, зміна дихання і пульсу), спостерігаються розлади чутливості, параліч кінцівок, випадання функцій чарепно-мозкових нервів (лицевого, зорового, слухового та інших), судомні припадки, розлади мови, порушення зору, слуху, інше.

Від дії на організм ударної хвилі виникає контузія, яка супроводжується струсом (забом) головного мозку. Симптоми легкої контузії: короточасна втрата свідомості, незначне уповільнення пульсу, повільне поверхневе дихання з відкритими глибокими вдихами, схильність до блювоти. Ці явища швидко минають, але контужений продовжує погано орієнтуватися, відчуває слабкість, не спілкується і не пам'ятає, що трапилось, у нього виникають головний біль, порушення слуху. У тяжких випадках контузії непритомність триває довше, обличчя бліде, зіниці розширені, потерпілий слабо реагує на світло. М'язи розслаблені. Нерідко буває блювота і мимовільне сечовипускання та випорожнення. Через деякий час свідомість повертається, але залишаються різні розлади, запаморочення, порушення мовлення (заїкання), слуху (глухота) тощо.

**Здавлювання головного мозку.** Виникає при внутрішньому (внутрішньочерепному) крововиливі, зміщенні в порожнину черепа кісткових відламків, від набряку мозку, утворення повітряної кульки у порожнині черепа. Від внутрішнього крововиливу із середньої оболонкової артерії швидко розвивається гематома, наростають важкі неврологічні порушення, які призводять до смерті, якщо своєчасно не видалити гематому та не перев'язати артеріальну судину. При ушкодженні артеріальної судини симптоми компресії мозку (наростаюча головна біль, блювота, збудження, яке змінюється наростаючою кволістю, брадикардією, розширенням зіниці на стороні гематоми) швидко зростають, надалі настає коматозний стан.

**Переломи зводу черепа** супроводжуються пошкодженням головного мозку. Відламки кісток черепа ушкоджують судини і мозкову речовину, внаслідок чого виникає внутрішній крововилив, що призводить до здавлювання мозку. Підозра на тріщину виникає у випадку появи місцевої болючості, гематоми, вдавлювання кістки.

**Переломи основи черепа** характеризуються сполученням явищ струсу і забою мозку, під оболонковим крововиливом, ураженням черепно-мозкових нервів – лицевого (парез лицевих м'язів), зорового (сліпота), слухового (глухота), окорухливого (розширення зіниць), інших.

**Відкриті черепно-мозкові травми** настають від вогнепальних (кульових, осколкових) і невогнепальних (колото-різаних) поранень голови. Вони супроводжуються зовнішньою (пошкодження кровоносних судин шкірних покривів, м'яких тканин голови) кровотечею з рани голови або витоком спинномозкової рідини з вух чи носа (лікворея). Вогнепальні черепно-мозкові поранення поділяють на три основні групи: поранення м'яких покривів голови; непрони- каючі поранення кісток черепа; проникаючі поранення кісток черепа і головного мозку. Непроникаючі поранення супроводжуються контузією мозку, утворенням гематом мозку.

**Поранення м'яких покривів голови.** При таких пораненнях не ушкоджуються тверда мозкова оболонка, кістки черепа; ушкоджуються лише покриви (шкіра, м'язи та інше) голови. Однак, при пораненні м'яких тканин може спостерігатися струс, забій або здавлювання мозку.

**Непроникаючі поранення кісток черепа** характеризуються пошкодженням кісток зводу або основи черепа, при цьому залишається неушкодженою тверда мозкова оболонка, яка захищає від раневої інфекції.

**Проникаючі поранення кісток черепа і головного мозку** характеризуються переломом кісток черепа з порушенням цілості твердої мозкової оболонки та безпосереднім проникненням бактеріального забруднення (разом із кулею або осколком від снаряду і кістковими осколками) в речовину головного мозку. Їх наслідки найбільш тяжкі, оскільки поряд із ушкодженням речовини головного мозку виникають тяжкі інфекційні ускладнення. Для кульових вогнепальних поранень характерна значна частота наскрізних поранень черепа і мозку. Для осколкових – множинність, сліпий характер поранення і велика частота наступних інфекційних ускладнень. Залежно від характеру ранового каналу розрізняють дотичні, наскрізні, сліпі і рикошетні вогнепальні поранення черепа. Вогнепальні поранення черепа і головного мозку нерідко протікають з різними ускладненнями, серед яких слід виділити неінфекційні (крововилив, набряк і набухання мозку, витік і вибухання мозку) та інфекційні (остеомієліти, менінгіти, енцефаліти, абсцеси мозку, інші).

Загальні симптоми **закритих і відкритих черепно-мозкових травм:** непритомний стан; нудота або блювота; конвульсії або судоми (мимовільні); сплутана мова; сонливість; втрата пам'яті (відчуття часу, місця знаходження тощо); витікання прозорої рідини або кровотеча з носа або вух; невпевнена, хитка хода; запаморочення; уповільнений, прискорений або неритмічний пульс; розлади дихання (неритмічне, поверхнєве, шуми та ін.); порушення зору (двоїння, нечіткість, важкість фокусування та ін.); параліч; головний біль; крововилив у ділянці повік та очних яблук – симптом «окулярів»; кровотеча з рани голови; мимовільне сечовипускання, випорожнення; деформація голови.

Перша медична допомога при черепно-мозкових травмах голови

здійснюється безпосередньо на полі бою (в осередку ураження) або після відтягнення (винесення) потерпілого у найближче укриття. Вона передбачає:

- огляд потерпілого з метою визначення виду травми голови, характеру поранення та загрозливих для життя наслідків травмування (крововилив у мозок, витік мозку і спинномозкової рідини, переломи кісток і деформація черепа);
- надання допомоги потерпілому при закритій черепно-мозковій травмі голови: забезпечення потерпілому спокою, прикладання холоду до голови, вживання потерпілим протиблювотного засобу; у випадку виникнення судом – укладання потерпілого на землю, підтримка його голови й шиї, стеження за прохідністю дихальних шляхів;
- надання допомоги потерпілому при відкритій черепно-мозковій травмі голови: накладання асептичної пов'язки, при цьому забороняється видаляти або торкатися будь-якого стороннього предмета в рані, введення знеболювального; при наявних розладах дихання, роботи серця надається відповідна допомога; придання потерпілому зручного положення, при цьому голову розташовують вище рівня тіла;
- швидке виведення (винесення) потерпілого з поля бою (з осередку ураження).

**Травми обличчя та шиї** – це пошкодження шкірних покривів, м'яких тканин, кісток лицевого відділу черепа, шийного відділу хребта, гортані, щитовидної залози, трахеї, стравоходу, кровоносних судин, нервів, очних яблук. Ушкодження артеріальних кровоносних судин нерідко супроводжується небезпечною для життя кровотечею. При руйнуванні, здавленні, або блокуванні повітропровідних шляхів виникають дуже тяжкі ускладнення, такі, як розлади дихання та його зупинка.

Симптоми та перша медична допомога при травмах обличчя і шиї. Пошкодження м'яких тканин обличчя від вогнепального поранення супроводжуються кровотечею. Помірну кровотечу зупиняють пальцевим притисканням судини (тимчасовий захід), що кровоточить, в типовому місці на обличчі, черепі або скроні, а потім на рану накладають стискаючу пов'язку (кровозупиняючий затискач). При значній кровотечі з рани притискають загальному сонну артерію до хребта, а потім перев'язують судину, що кровоточить.

Пошкодження очного яблука. Ознаки непроникаючих поранень: біль, слезотеча, почервоніння повік та склер. Характерні ознаки небезпечних проникаючих поранень: різкий біль, крововилив, випадіння кришталика, склоподібного тіла, послаблення зору. Потерпілому вводять знеболювальне, накладають (без надмірного тиску на пошкоджене око) асептичні пов'язки на обидва ока з метою запобігання їх поєднаним рухам.

Випадання очного яблука. Потерпілого кладуть на спину, дуже обережно накладають вологу пов'язку на обидва ока, заспокоюють, вводять

знеболювальне та якнайшвидше евакуюють на вищий рівень медичного забезпечення.

Пошкодження вуха. Супроводжуються подряпинами, відривом вушної раковини, кровотечею або витіканням прозорої рідини з вух. У цьому випадку кровотечу не зупиняють, а обережно накладають пов'язку на вухо та швидко евакуюють потерпілого на вищий рівень медичного забезпечення.

Пошкодження носа. Характерні ознаки травми носа: деформація і кровотеча. Для зупинки кровотечі стискають ніздрі або тампують їх марлевими шариками, а при тяжких травмах – накладають працюючоподібну пов'язку, зроблену з надрізаного з двох кінців бинта.

Пошкодження щелеп. Якщо потерпілий у непритомному стані, перевіряють прохідність дихальних шляхів, а потім накладають пов'язку. Порядок накладання пов'язки подібний, як і при травмі верхньої частини голови, при цьому подушечку ППП або бинт підкладають під травмовану щелепу.

Пошкодження шиї. Закриті травми шиї характеризуються наявністю деформацій, зниженням рухомості шийного відділу хребта. Під впливом болю потерпілий тримає голову у вимушеному положенні, нахилиючи її у бік ураження. При закритому пошкодженні сонної артерії на передній боковій поверхні шиї формується зростаюче пульсуюче підшкірне випинання (припухлість). Потерпілому надають горизонтального положення, підкладають під шию валик; іммобілізують голову, шию та тулуб. Якщо потерпілий знаходиться у непритомному стані – його укладають на бік. Відкрите пошкодження сонної артерії супроводжується фонтануючою кровотечею, від якої протягом декількох секунд потерпілий утрачає свідомість. Якщо не надати термінової адекватної допомоги, настає смерть. Потрібно негайно притиснути пальцями (потерпілого або того, хто надає допомогу) кровonosну судину нижче рани, а потім накласти тугу пов'язку. При цьому на місце рани накладають валик, а на непошкоджену боці – під бинт підкладають опорну дошку для запобігання надмірному стисненню фіксуючою пов'язкою кровonosних судин та нервових стволів протилежної сторони шиї та перекриттю повітряноносних шляхів. При пошкодженні яремної вени кровотеча помірна, але через різницю внутрішнього й атмосферного тисків може виникнути повітряна закупорка (емболія) порожнини серця та кровonosних судин, що призведе до смерті. Перша медична допомога полягає в терміновій зупинці кровотечі методом пальцевого притиснення, накладанні тугої оклюзивної пов'язки, як описано вище.

Під час надання першої медичної допомоги виконуються заходи щодо запобігання або зниження ризику розвитку шоку. Тяжкопоранених у обличчя (щелепи), які знаходяться у непритомному стані, виносять з поля бою (із осередку ураження) у положенні обличчям вниз або з повернутою набік головою (ушкоджену стороною вниз). Поранених, які знаходяться у свідомому стані, евакуюють на вищий рівень медичного забезпечення у положенні сидячи.

Застереження. Перед оглядом потерпілого на наявність травми голови та її наслідків, якщо дозволяє обстановка, оцінюється його загальний стан (наявність пульсу, дихання, зміна кольору обличчя, реакція і розширення зіниць, інше).



Якщо потерпілий у непритомному стані, перш за все визначається наявність у потерпілого самостійного дихання, неконтрольованої зовнішньої кровотечі або пошкодження хребта. За відсутності дихання або його неефективності (синій, іноді темний колір шкіри навколо губ і нігтів; переривчасті, неритмічні дихальні рухи та ін.) вживають заходів щодо відновлення прохідності дихальних шляхів та/або роблять штучне дихання. Більшість зовнішніх кровотеч зупиняють шляхом перев'язки рани.

При судомах забороняється сильно тримати руки й ноги постраждалого, а також розсовувати його зуби (особливо якщо вони сильно затиснуті), тому що це може призвести в першому випадку до переломів кісток, а в другому – до обструкції дихальних шляхів.

У всіх випадках, коли потерпілий перебуває у непритомному стані та в нього є пошкодження вище ключиці або голови, необхідно одночасно припускати наявність травми ший або голови з пошкодженням спинного мозку. Про травму спинного мозку свідчить відсутність реакції на збудники (поколювання), здуття (збільшення) живота потерпілого. Слід пам'ятати, що в ділянці ший розташовані глотка, гортань, щитовидна залоза, трахея, стравохід, крупні кровоносні судини, нервові стовпи, які також можуть пошкоджуватися при травмі.

При відкритих травмах голови під час накладання пов'язки не можна очищати рану, виймати з неї сторонні предмети. Під час накладання пов'язки на пошкоджене око слід уникати надмірного тиску, щоб не допустити витoku рідини очного яблука та втрати зору. Забороняється власноруч виймати чужорідні тіла з очного яблука.

Потерпілий із травмою голови (або підозрою на неї) повинен перебувати під постійним наглядом. Усі постраждалі з травмою голови повинні перебувати, якщо можливо, у теплі, забороняється давати їм їсти та пити.

### Травми грудної клітки

Пошкодження грудної клітки та сполучені з ними ураження внутрішніх органів грудної порожнини (легені, серце та інші) характеризують закритими й відкритими травмами.

Закриті травми виникають унаслідок впливу вибухової хвилі, стискання грудей уламками споруд, падіння з висоти тощо.

У результаті впливу зазначених фізичних дій настають закриті пошкодження, до яких відносять забиття, здавлювання, переломи ребер і грудини. При закритих пошкодженнях рана відсутня, але можлива наявність подряпин, синців і гематом. За ступенем тяжкості закриті травми грудної клітки поділяють на легкі (у вигляді забитих місць і гематом м'яких тканин, локальних розривів м'язів без ушкодження реберного каркаса) і тяжкі – із травмою внутрішніх органів грудей (легень, серця, крупних судин, стравоходу, трахеї, бронхів), множинних переломів ребер.

Відкриті травми настають від вогнепальних (кульових, осколкових) і невогнепальних (колото-різаних) поранень грудей. Поранення розрізняють на

проникаючі й непроникаючі, з пошкодженням кісток і без пошкодження кісток, а залежно від характеру ранового каналу – наскрізні і дотичні. Проникаючі поранення грудної клітки є дуже небезпечними для життя у зв'язку з можливим ушкодженням внутрішніх органів, розвитком внутрішньої кровотечі, іншими наслідками.

Характерні симптоми відкритої травми грудної клітки: рана, зовнішня кровотеча; краї та уламки ребер у рані, їх зміщення. Перелом ребра спричиняє біль у місці перелому й супроводжується порушенням дихання. Перелом грудни виникає, переважно, при здавлюванні грудної клітки і характеризується болем, який наростає при зміні положення тіла, припухлістю в кінці перелому, деформацією грудни.

Травми грудної клітки нерідко супроводжуються ускладненнями: розвитком пневмотораксу (надходження повітря в плевральну порожнину) при проникаючих пораненнях або гемотораксу (скупчення крові у плевральній порожнині) при ушкодженні судин грудної стінки чи легенів. У результаті цього відбувається спадання легені на боці ураження, зсув серця та стискання здорової легені, що призводить до розвитку дуже тяжкого стану – плевропульмонального шоку.

Загальні симптоми відкритих і закритих травм грудної клітки: біль на стороні рани (перелому), який посилюється при вдиху, кашлі, зміні положення тіла; задишка, порушення дихання (зниження глибини, порушення ритму); вимушене положення тіла (напівсидячи); кровохаркання; порушення роботи серця (прискорене та приглушене серцебиття, порушення ритму тощо).

Перша медична допомога при травмах грудної клітки на полі бою (в осередку ураження) передбачає:

- огляд пораненого з метою визначення виду травми грудної клітки, характеру поранення та загрозових для життя наслідків травмування (значна кровотеча, ураження внутрішніх органів, пневмогемоторакс, великий розмір рани та ін.);

а) для закритих травм:

- відновлення легеневої, серцевої діяльності (за необхідності);
- профілактику шоку – охолодження місця травми (за можливості), введення знеболювального;

б) для відкритих травм:

- огляд рани пораненого (після звільнення ділянки рани від одягу шляхом зняття або розрізання) – для визначення характеру поранення;
- накладання герметичної (оклюзивної) пов'язки з метою відновлення фізіологічного процесу дихання та попередження розвитку плевропульмонального шоку;
- швидке винесення пораненого з поля бою (з осередку ураження).

**Застереження.** Перед оглядом пораненого на наявність ран, кровотеч та інших наслідків травми, якщо дозволяє обстановка, оцінюється його загальний стан (наявність пульсу, дихання, зміна кольору обличчя, реакція і розширення

зіниць, інше). Під час звільнення ділянки рани від одягу забороняється очищати рану, виймати з неї сторонні предмети. При накладанні герметичної пов'язки прогумовану обгортку ППП внутрішньою стороною в момент видиху накладають на рану, поверх неї подушечки ППП (на вхідний та вихідний отвори) і, підтримуючи їх, роблять декілька турів навколо грудей. У момент видиху потерпілого пов'язку фіксують над раною.

Поранений із травмою грудної клітки повинен перебувати під постійним наглядом із-за можливого розвитку станів, які потребуватимуть надання основних заходів першої медичної допомоги (відновлення прохідності дихальних шляхів, штучне дихання, відновлення серцевої діяльності, лікування та профілактика шоку, контроль кровотечі).

До медичної евакуації потерпілому надають положення на-півсидячи, у разі необхідності для зупинки кровотечі накладену пов'язку утримують протягом 5-10 хвилин (якщо можливо, це виконує сам потерпілий).

### Травми живота

Розрізняють закриті та відкриті травми живота.

Закриті травми виникають від впливу вибухової хвилі, при падінні з висоти, ударах у живіт, стиснення тіла уламками споруд та інших дій. У результаті впливу зазначених фізичних дій настають пошкодження черевної стінки та органів черевної порожнини й позачеревинного простору (печінки, селезінки, підшлункової залози, нирок тощо). Закриті легкі травми – це ізольовані забиті місця й розриви м'язів, кровоносних судин черевної стінки тощо. Закриті тяжкі травми живота супроводжуються пошкодженням органів черевної порожнини й позачеревинного простору.

Симптоми закритих травм живота: біль у животі постійного характеру; вимушене положення на спині чи на боці з підтягнутими до живота колінами; обмеження дихальних рухів і напруження м'язів передньої черевної стінки; зниження артеріального тиску та блідість шкірних покривів при внутрішній кровотечі; кров у сечі при ушкодженні нирок.

Відкриті травми найбільш характерні для вогнепальних (колото-різаних) поранень, які отримують військовослужбовці під час бойових дій. Вогнепальне поранення живота може бути непроникаючим і проникаючим, якщо ушкоджена черевна порожнина. Непроникаючі і проникаючі поранення живота можуть бути дотичні, сліпі і наскрізні.

При непроникаючих пораненнях, окрім ран на поверхні живота, можуть виникати пошкодження внутрішніх органів від нанесення бокових ударів. Загальний стан пораненого з непроникаючим пораненням, як правило, задовільний. Явище травматичного шоку спостерігається рідко. Симптоми непроникаючих поранень: припухлість, напруження м'язів, болючість рани.

Проникаючі поранення, як правило, супроводжуються пошкодженням передньої черевної стінки, ураженням внутрішніх органів та крупних кровоносних судин. Осколок (куля) може нанести чисельні пошкодження органів черевної порожнини й позачеревинного простору. Такі пошкодження є

дуже небезпечними для життя, характеризуються тяжким станом, розвитком у пораненого масивної внутрішньої кровотечі і травматичного шоку. Відносно ранні симптоми: прискорений пульс, спрага, сухий язик, біль у животі, грудний тип дихання, напруженість м'язів черевної стінки. У пізній час після поранення (4-6 годин і більше) розвиваються симптоми перитоніту: частий і малий пульс, загострені риси обличчя, спрага, сухий язик, блювота, підвищена температура тіла, здуття живота. Абсолютними симптомами проникаючого поранення є випадання кишкових петель у рану, поява у рані кишкового вмісту і жовчі.

Загальні симптоми закритих і відкритих травм живота: різкий біль у животі, що змушує потерпілого прийняти вимушене положення лежачи на боку із ногами, зігнутими у колінних суглобах; нудота, блювота вмістом шлунку або кров'ю; спрага, сухий язик; слабкий, прискорений пульс; блідість шкірних покривів; напружений, твердий як дошка живіт; відсутність дихальних рухів передньої черевної стінки; зовнішня кровотеча, випадання внутрішніх органів (при відкритих травмах).

Перша медична допомога при травмах живота на полі бою (в осередку ураження) передбачає:

- огляд пораненого з метою визначення вхідного і вихідного отворів можливої рани живота та загрозливих для життя наслідків травмування (значна кровотеча, випадання внутрішніх органів, великий розмір рани та ін.);
- укладання пораненого на спину із зігнутими ногами у колінних суглобах (для розслаблення м'язів живота, зменшення болю та проявів шоку, запобігання подальшому ураженню внутрішніх органів);
- огляд рани пораненого (після обережного зняття одягу навколо рани та без видалення частин одягу, які щільно прилипли до неї) – при випаданні внутрішніх органів їх за допомогою стерильного або підручного матеріалу поміщають на черевній стінці потерпілого;
- накладання пов'язки, яке виконують обережно за допомогою ППП (якщо з рани виступає чужорідне тіло, пов'язка накладається навколо рани, без його зміщення), або, як перев'язувальний матеріал використовують стерильні бинти, імпровізовані бинти з одягу;
- введення анальгетиків (знеболювального) та швидко винесення пораненого з поля бою (з осередку ураження).

**Застереження.** Перед оглядом пораненого на наявність можливої рани та загрозливих для життя наслідків травмування, якщо дозволяє обстановка, оцінюється його загальний стан (наявність пульсу, дихання, зміна кольору обличчя, реакція і розширення зіниць, інше).

Пов'язку зав'язують на здоровій стороні, подалі від рани. Для закріплення пов'язки використовують косинку або імпровізовану підтримуючу пов'язку з підручних засобів (польове обмундирування, інший одяг), яку закріплюють з протилежного боку від вузла ППП. Забороняється торкатися руками до внутрішніх органів або вкладати їх у середину рани. Потерпілий у непритомному стані потребує постійного нагляду для запобігання закупорці

дихальних шляхів.

Категорично забороняється давати потерпілим з пораненнями живота їжу або воду. За наявності ознак шоку введення знеболювального може здійснюватися до укладання пораненого на спину.

До медичної евакуації пораненому надають положення напів-сидячи, кладуть на спину чи на бік з напівігнутими, підведеними до живота ногами. Для угамування спраги губи пораненого змочують водою.

### 3. Техніка накладання первинних пов'язок на голову, передпліччя, ліктьовий та плечовий суглоби, колінний та гомілковостопний суглоби.

#### ►► Показ, пояснення

Накладання пов'язок на голову. Для перев'язки ран на лобі й потилиці накладають декілька турів бинта навколо голови та фіксують кінці пов'язки збоку так, щоб вони не прикривали очі й вуха потерпілого (за можливості, потерпілий допомагає санітару).



Для перев'язки верхньої частини голови накладають ватно-марлеву подушечку ППП або бинт на рану, роблять декілька турів навколо голови, проводячи скатку під підборіддям (не закриваючи вуха та не утруднюючи дихання потерпілого), схрещують кінці збоку голови та ведуть бинт на лоб та потилицю (декілька турів). Процедуру повторюють декілька разів, після чого зв'язують кінці у місці перехресту.

#### ►► Показ, пояснення

Накладання пов'язок на передпліччя, ліктьовий та плечовий суглоби. На передпліччя накладають хрестоподібну пов'язку. Пов'язку на ліктьовий суглоб накладають, починаючи із спіральних ходів бинта, які чергують на передпліччі й плечі з перехрещуванням у ліктьовій ямці і завершують двома-трьома ходами бинта через ліктьову ямку. Для перев'язки плеча роблять спіральні ходи бинта у напрямку знизу-вгору і середини назовні.



Пов'язка  
на ліктьовий  
суглоб



Пов'язка на  
передпліччя



Пов'язка на плече

►► *Показ, пояснення*

Накладання пов'язок на колінний та гомілковоєтопний суглоби.

При пошкодженні колінного суглоба накладають кругові тури бинта через надколінну чашечку, потім накладають тури вище і нижче колінного суглоба, перехресуючи їх у ділянці підколінної ямки

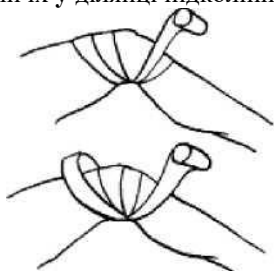

Пов'язка на колінний суглоб



Пов'язка на гомілковостопний суглоб

На початку бинтування гомілковостопного суглоба біля пальців роблять закріплюючі витки бинта (на першому оберті бинта перегинають його кінець і прихоплюють другим обертом який накладається на перший). При бинтуванні стопи роблять перегини та косі ходи бинта навколо п'яти, кінець бинта закріплюють круговими ходами над щиколоткою

#### 4. Тренування у накладенні первинної перев'язки на травмовані частини тіла пораненого

Тренування провести у парах протягом 10 хвилин.

##### А. Послідовність тренування

##### *Підготовка до тренування*

1. Назвати норматив (№ 4. *Перев'язка пораненого*), що підлягає тренуванню.

2. Довести умови виконання нормативу і пояснити порядок його виконання.

3. Указати, що норматив виконується з метою набуття первинних навичок у накладенні первинних пов'язок на пошкоджені частини тіла пораненого.

4. Перед виконанням нормативу визначити пари (умовно поранений та той, що надає допомогу), надати час на з'ясування умов і підготовку до його виконання.

### **Тренування**

5. Визначити місце для перев'язування і подати команду «До виконання нормативу – ПРИСТУПИТИ».

Контролювати виконання нормативу, допущення помилок.

6. Указати на допущені помилки, кожна з яких знижує оцінку на один бал, та оцінити тих, хто виконував норматив. Змінити ролі учнів у парах і повторити виконання нормативу.

7. На завершення тренування всіх учнів провести короткий аналіз з виконання нормативу.

### **Б. Інформація для тренування**

#### **Норматив № 4. Перев'язка пораненого**

Умови виконання. «Поранений» і учень лежать. Перев'язочний матеріал у руках учня (поряд з ним). Допускається бинтування поверх одягу. Час відраховується від моменту початку розгортання перев'язочного матеріалу до закріплення пов'язки шпилькою або кінцями стрічки бинта.

#### **Помилки:**

1. Пов'язка накладена слабо (сповзає) або під час її накладання утворюються «кармани» складки.

2. Пов'язка не закріплена або закріплена вузлом над раною.

3. Неправильне положення бинта в руках учня

### **Оцінювання**

Накладення первинної пов'язки:	Бали											
	12	11	10	9	8	7	6	5	4	3	2	1
	Помилка немає			Не більше однієї помилки			Не більше двох помилок			Більше двох помилок		
1. На праве (ліве) око	1 хв 25 с	1 хв 30с	1 хв 35с	1 хв 40 с	1 хв 45 с	1 хв 50 с	1 хв 55 с	2 хв 5 с	2 хв 5 с	2 хв 10 с	2 хв 15с	2 хв 20 с
2. На праве (ліве) вухо	1 хв 10 с	1 хв 15с	1 хв 20 с	1 хв 25 с	1 хв 30 с	1 хв 35 с	1 хв 40 с	1 хв 45 с	1 хв 50 с	1 хв 55 с	2 хв 5 с	2 хв 5 с
3. На ліктьовий (колінний) суглоб	1 хв 10 с	1 хв 15с	1 хв 20 с	1 хв 25 с	1 хв 30 с	1 хв 35 с	1 хв 40 с	1 хв 45 с	1 хв 50 с	1 хв 55 с	2 хв 5 с	2 хв 5 с
4. На плечовий суглоб	1 хв 15с	1 хв 20 с	1 хв 25 с	1 хв 30 с	1 хв 35 с	1 хв 40 с	1 хв 45 с	1 хв 50 с	1 хв 55 с	2 хв 5 с	2 хв 5 с	2 хв 10 с

5. «Восьмиподібна» пов'язка на груди(одним пакетом і	2 хв 10 с	2 хв 20 с	2 хв 30 с	2 хв 40 с	2 хв 50 с	3 хв	3 хв 10 с	3 хв 20 с	3 хв 30 с	3 хв 40 с	3 хв 50 с	4 хв
6. На гомілко-востопний суглоб	1 хв 5 с	1 хв 10с	1 хв 15 с	1 хв 15с	1 хв 20 с	1 хв 25с	1 хв 30 с	1 хв 35 с	1 хв 40 с	1 хв 45 с	1 хв 50 с	1 хв 5 с

2. Закріплення викладеного навчального матеріалу у ході відпрацювання нормативу.

### III. Заключна частина

1. Підсумки заняття: досягнення цілей викладання, оцінювання можливостей учнів

2. Постановка домашнього завдання:

**основне** – засвоєння змісту викладених навчальних питань;

**додаткове** – тренування у повсякденній діяльності. Заключна частина (час: 2 хвилини)

1. Ходьба, вправи для розслаблення м'язів і відновлення рівномірного дихання	Проводити в колоні по одному.
2. Наведення порядку на навчальних місцях	Проводити в складі взводу (відділення)
3. Підсумки заняття	Досягнення цілей викладання, оцінювання можливостей учнів



## План-конспект 51

### *Прикладна фізична підготовка:*

#### Подолання перешкод

#### *Заняття 17*

#### Подолання єдиної смуги перешкод

1. Тренування у подоланні перешкод за умовами загальної навчальної нормативної вправи на смузі перешкод.
2. Комплексне тренування (подолання перешкод потоком і змагально-груповим методом)

#### *Цілі:*

- спрямувати заняття на формування військово-прикладних навичок з подолання перешкод у бою;
- навчати учнів дій солдата з подолання горизонтальних і вертикальних штучних перешкод на місцевості;
- досягти практичних навичок з подолання перешкод за умовами загальної контрольної вправи на смузі перешкод у ході комплексного тренування.

**Форма і методи:** практичне навчально-тренувальне заняття з прикладної фізичної підготовки; показ, тренування.

**Місце:** смуга перешкод (окремі елементи смуги перешкод).

**Забезпечення:** Програма предмета 2022, гранати Ф-1 (габаритно-вагові макети), протигазу.

#### ХІД УРОКУ

#### **I. Підготовча частина (час: 3 хвилини)**

1. Доповідь командира навчального взводу, військове вітання, перевірка наявності учнів. Доведення теми, навчальних питань заняття і цілей викладання

Навчальний взвод (відділення) в одношеренговому строю

2. Стройове тренування. Пересування навчального взводу (відділення) до смуги перешкод: комплексне тренування руху в похідному строю (рух кроком і бігом зі зміною швидкості і напрямку руху)	Проводити на маршруті руху в складі навчального взводу (відділення) в колоні по одному, за раптовими командами
3. Ходьба, вправи в ходінні (для верхнього плечового пояса, тулуба, ніг: ривки руками назад і в сторони, ходьба з випадами, інші вправи)	Проводити в колоні по одному, дистанція 2 кроки. Для виконання вправ використати методи «за назвою» та «за
4. Біг, вправи під час бігу: біг у різному темпі; спеціальні бігові вправи: біг приставним кроком лівим і правим боком, біг спиною вперед, біг з високим віджиманням стегна і закиданням гомілки назад, інші вправи	Проводити в колоні по одному, дистанція 2 кроки. Для виконання вправ використати метод «за показом»
5. Загальнорозвивальні вправи на місці: потягуючи вправи, для м'язів рук і плечового пояса, тулуба, ніг, всього тіла, у парах, перший комплекс вільних вправ, стрибки	Перешикувати взвод в одношеренговий стрій. Проводити у розімкнутому строю, кожна вправу виконати 3-4 рази. Для виконання вправ використати методи «за показом» і «за

## II. Основна частина (час: 40 хвилин)

*Зміст і технологія навчання*

### Подолання єдиної смуги перешкод

#### 1. Тренування у подоланні перешкод за умовами загальної навчальної вправи на смугі перешкод

►► Дії на перешкодах

1. Назвати вправу (№ 9 загальна навчальна вправа на смугі перешкод), що підлягає тренуванню.

2. Довести умови виконання вправи, особливу увагу звернути на безпеку подолання вертикальних перешкод і метання гранат під час пересування на смугі перешкод.

3. Пояснити, що тренування вправи виконується на смугі перешкод, в інтересах занять з тактичної підготовки, що стосуються дій солдата у ході подолання перешкод і загороджень у наступі.

4. Визначити наступну послідовність подолання одиночних (групових) перешкод у ході тренування:

- додання перешкоди (цегляна стінка, за нею – кулеметник) гранатою (метання гранати, але не більше 3-х, до поразки, стоячи в траншеї по цегляній

стіни), вискакування із траншеї та біг 100 м до початку смуги;

- подолання рову шириною 2,5 м і лабіринту (стрибком через рів і пробіганням лабіринту);
- подолання паркану (перелітанням) й зруйнованого мосту (залізання по вертикальній драбині, пробігання по балках, зіскакування);
- подолання зруйнованої драбини (стрибками через її шаблі й пробігання під останнім) й цегляної стінки (пролізання у пролом);
- подолання траншеї й ходу сполучення (заскакування в траншею, просування по ходу сполучення й вискакування із колодязя);
- подолання цегляної стінки (стрибком) і зруйнованої драбини (вибігання на драбину й збігання з неї);
- подолання зруйнованого мосту (залізання по вертикальній драбині, пробігання по балках, збігання по дошці);
- подолання рову шириною 2 м (перестрибування), пробігання відрізка 20 м та біг 100 м до вихідного положення (траншеї).

*Примітка.* Подолання однієї перешкоди (групи перешкод) – це подолання певної ділянки смуги перешкоди, з виконанням вивчених прийомів і дій у різному темпі, а також метання гранат на точність.

**5.** Тренування у подоланні перешкод проводити потоком, у парах, за відповідними розпорядженнями і командами, наприклад: «Взвод (відділення), потоком, метання гранати у стінку з проломами й біг 100 м; завдання – ТРЕНУВАННЯ; перша пара – ВПЕРЕД, гранатою – ВОГОНЬ».

*Примітка.* Після метання гранат першою парою і відбігання на дистанцію не менш ніж 50 м подавати команди для другої пари (наступним парам) тих, хто навчається.

Відповідні розпорядження і команди віддаються і подаються керівником заняття перед подоланням кожної перешкоди (групи перешкод).

**6.** Установити, що після подолання чергової перешкоди (групи перешкод) всі пари, що їх подолали, зупиняються для короткого аналізу дій; навчальний взвод продовжує долати наступної перешкоди парами, у порядку їх шиккування в колонах.

## **2. Комплексне тренування (подолання перешкод потоком і змагально-груповим методом)**

В основну частину заняття включається комплексне тренування у виконанні навчальної вправи чи більшої її частини у поєднанні, наприклад, з бігом до 600м, іншими фізичними вправами. Тренування організовується поточним методом (потоком у парах) і змагально-груповим методом (передбачає виконання вправ у складі груп тих, хто навчається, одночасно на декількох навчальних місцях, в умовах змагального напруження).

Виконання прийомів подолання перешкод на смугі перешкод у комплексі з іншими діями і на різній місцевості сприяє вдосконаленню техніки і швидкості подолання перешкод.

Викладач предмета планує комплексне тренування цього заняття на свій розсуд.

**III. Заключна частина (час: 2 хвилини)**

1. Ходьба, вправи для розслаблення м'язів і відновлення рівномірного дихання	Проводити в колоні по одному
2. Наведення порядку на навчальних місцях	Проводити в складі взводу (відділення)
3. Підсумки заняття	Досягнення цілей викладання, оцінювання можливостей учнів

## План-конспект 52

### *Прикладна фізична підготовка:*

#### Подолання перешкод

#### *Заняття 18*

#### Навчальна нормативна вправа

1. Виконання загальної навчальної нормативної вправи на єдиній смузі перешкод

#### Цілі:

- спрямувати заняття на вдосконалення військово-прикладних навичок з подолання перешкод у бою;
- перевірити в учнів рівень військово-прикладних навичок з подолання перешкод;
- сформулювати висновок щодо досягнення цілей викладання прикладної фізичної підготовки.

**Форма і методи:** контрольне заняття з прикладної фізичної підготовки; вправа.

**Місце:** смуга перешкод (окремі елементи смуги перешкод).

**Забезпечення:** Програма предмета 2022, гранати Ф-1 (габаритно-вагові макети), протигази, секундомір.

#### ХІД УРОКУ

#### **I. Підготовча частина (час: 3 хвилини)**

1. Доповідь командира навчального взводу, військове вітання, перевірка наявності учнів. Доведення теми, навчальних питань заняття і цілей викладання	Навчальний взвод (відділення) в одношеренговому строю
2. Стройове тренування. Пересування навчального взводу (відділення) до смуги перешкод: комплексне тренування руху у похідному строю (рух кроком і бігом зі зміною швидкості і напрямку руху)	Проводити на маршруті руху в складі навчального взводу (відділення) в колоні по одному, за раптовими командами

3. Ходьба, вправи в ходінні (для верхнього плечового пояса, тулуба, ніг: ривки руками назад і в сторони, ходьба з випадами, інші вправи)	Проводити в колоні по одному, дистанція 2 кроки. Для виконання вправ використати методи «за назвою» та «за поясненням»
4. Біг, вправи під час бігу: біг у різному темпі; спеціальні бігові вправи: біг приставним кроком лівим і правим боком, біг спиною вперед, біг з високим віджиманням стегна і закиданням гомілки назад, інші вправи.	Проводити в колоні по одному, дистанція 2 кроки. Для виконання вправ використати метод «за показом»
5. Загальнорозвивальні вправи на місці: потягуючи вправи, для м'язів рук і плечового пояса, тулуба, ніг, всього тіла, у парах, перший комплекс вільних вправ, стрибки	Перешикувати взвод в одношаренговий стрій. Проводити у розімкнутому строю, кожен вправу виконати 3-4 рази. Для виконання вправ використати методи «за показом» і «за розподілом»

## II. Основна частина (час: 40 хвилин)

*Зміст і технологія навчання*

### Навчальна вправа

#### 1. Виконання загальної навчальної нормативної вправи на єдиній смузі перешкод

##### ►► Постановка завдання

Назвати нормативну вправу (№ 9 – загальна контрольна вправа на смузі перешкод), що підлягає перевірці. Довести умови виконання вправи, особливу увагу звернути на безпеку руху під час наближення до перешкод, правильний вибір прийомів і способів подолання перешкод, ретельну підгонку спорядження до початку руху. Пояснити, що вправа виконується в польових умовах в інтересах занять з тактичної підготовки, з метою перевірки рівня військово-прикладних навичок з подолання перешкод під час тактичних дій. Надати час (2-3 хв) на підгонку спорядження (обмундирування, зброї, протигазів) для тактичних дій на смузі перешкод.

Умови виконання вправи

**Вправа 9.** Загальна навчальна нормативна вправа на смузі перешкод.

Для юнаків. Виконується без зброї. Дистанція – 400 м. Вихідне положення – стоячи в траншеї: метнути гранату масою 600 г із траншеї на 20 м, по цегляній стінці (проломах) або по площі (2,6 м х 1 м) перед стінкою (зараховується пряме попадання); при непопаданні в ціль першою гранатою продовжувати метання (не більше 3-х гранат) до поразки цілі; за непопадання гранати до результату на фініші додається 5 с. Вискочити із траншеї і пробігти 100 м по доріжці у

напрямку до лінії початку смуги; оббігти прапорець і перестрибнути рів шириною 2,5 м; пробігти проходами лабіринту; подолати паркан; залізи по вертикальній драбині на другий (зігнутий) відрізок зруйнованого моста; пробігти по балках, перестрибнути через розрив і зіскочити на землю із положення «стоячи» з кінця останнього відрізка балки; подолати три шаблі зруйнованої драбини й обов'язково торкнутись двома ногами землі між шаблями, пробігти під четвертим шаблем; пролізти у пролом стінки; зіскочити в траншею; пройти по ходу сполучення; вискочити із колодязя; стрибком подолати цегляну стінку; вибігти по похилій драбині на четвертий шабель і збігти по шаблях зруйнованої драбини; залізи по вертикальній драбині на балку зруйнованого моста; пробігти по балці, перестрибнути через розриви і збігти по нахиленій дошці; перестрибнути рів шириною 2м, пробігти 20 м, оббігти прапорець і пробігти в зворотному напрямку 100 м по доріжці.

**Вправа 9а.** Загальна навчальна нормативна вправа на смузі перешкод.

Для дівчат, які за власним бажанням навчаються в групі юнаків.

Виконується без зброї. Дистанція – 200 м. Вихідне положення – старт лежачи біля лінії початку смуги перешкод. За командою «ВПЕРЕД» пробігти до рову, подолати рів зістрибнувши в нього, вилізи; пробігти проходами лабіринту; оббігти паркан та зруйнований міст із зовнішньої сторони; подолати два шаблі зруйнованої драбини і обов'язково торкнутись двома ногами землі між шаблями, пробігти під третім і четвертим шаблями; пролізти у пролом стінки; зіскочити в траншею; пройти по ходу сполучення; вискочити із колодязя; подолати стінку по верху; пробігти під четвертим і третім шаблями зруйнованої драбини, подолати другий та перший шаблі обов'язковим дотиком двома ногами землі між шаблями; оббігти паркан та зруйнований міст із зовні; подолати рів зістрибнувши в нього, вилізи; пробігти 20 м до лінії початку смуги.

*Примітка.* Для подолання кожної перешкоди дозволяється не більше трьох спроб. Якщо пропущена будь-яка перешкода, порушено умови подолання перешкод, вправа вважається невиконаною.

## Норматив

Перевірку в подоланні смуги перешкод проводити з прибуттям навчального взводу (відділення) до траншеї, поточним методом, за попереднім розпорядженням і командами, наприклад:

1. «Взвод (відділення), подолання перешкод перед переднім краєм оборони противника, дистанція 400 м – КОНТРОЛЬНЕ ВИКОНАННЯ ВПРАВИ НА СМУЗІ ПЕРЕШКОД, ВІЛЬНО».
2. «З подоланням смуги перешкод кожній парі самостійно виконати вправи на відновлення дихання й повернутися у двошеренговий стрій».
3. «Взвод (відділення), – УВАГА, перша пара, в траншею – ВПЕРЕД, Гранатами – ВОГОНЬ».

## Оцінювання

Вправа	Одиниця вимірювання	Бали											
		12	11	10	9	8	7	6	6	4	3	2	1
Смуга перешкод	хв, с	1.30	1.33	1.35	1.40	1.43	1.45	1.50	1.53	1.55	2.00	2.03	2.05

### III. Заключна частина (час: 2 хвилини)

1. Ходьба, вправи для розслаблення м'язів і відновлення рівномірного дихання	Проводити в колоні по одному або самостійно
2. Наведення порядку на навчальних місцях	Проводити в складі взводу (відділення)
3. Підсумки заняття	Досягнення цілей викладання, оцінювання можливостей учнів



**Додаток 1**

*Зразок наказу (орієнтовний) щодо організації та проведення навчально-польових зборів для учнів 11-х класів*

**ЗЕЛЕНОГІРСЬКА РАЙОННА ДЕРЖАВНА АДМІНІСТРАЦІЯ  
ЧЕРНІГІВСЬКОЇ ОБЛАСТІ  
УПРАВЛІННЯ ОСВІТИ**

**Н А К А З****30.09.2022****№ 270**

**Про організацію та проведення  
навчально-польових зборів  
з учнями 11-х класів  
загальноосвітніх навчальних закладів  
Зеленогірського району  
в 2022/2023 навчальному році**

На виконання Закону України «Про військовий обов'язок і військову службу», Концепції національно-патріотичного виховання в системі освіти України до 2025 року (наказ МОН від 06.06.2022 №527), відповідно до Програм предмета «Захист України» та з метою закріплення знань і навичок, які отримали учні на заняттях з предмета «Захист України»,

**НАКАЗУЮ:****1. Керівникам навчальних закладів**

1.1. Провести навчально - польові збори з учнями – юнаками та практичні заняття з медико-санітарної підготовки з дівчатами 11-х класів на базі навчальних закладів та лікувально-оздоровчих закладів протягом 18 годин: 11.05.2023, 12.05.2023 та 13.05.2023.

Травень 2023 року

1.2. Завершити вивчення предмета «Захист Вітчизни» навчально - польовими зборами з юнаками та дівчатами 11-х класів на базі навчальних закладів за програмою «Навчальна програма «Захист України» (для навчальних закладів системи загальної середньої освіти).

До 20.05.2023 року

1.3. Забезпечити проведення з юнаками та дівчатами 11 класів, які будуть брати участь у навчально-польових зборах, бесід та цільових інструктажів щодо попередження всіх випадків дитячого травматизму, зробити відповідні записи в журналах реєстрації інструктажів та щоденниках учнів.

10.05.2023 року

1.4. Надати пакет звітної інформації про проведення навчально-польових зборів учнів 11 класів до управління освіти.

- Наказ по навчальному закладу «Про організацію і проведення навчально-польових зборів з юнаками та занять у лікувально-оздоровчому закладі з дівчатами 11 класів у 2022/2023 навчальному році»;
- План проведення навчально-польових зборів та занять у лікувально-оздоровчому закладі;
- Копію проведення інструктажів для учнів із правил безпеки при проведенні зборів;
- Копію відомості оцінювання практичного закріплення рівня знань, умінь та навичок учнів під час навчально-польових зборів.

До 22.05.2023 року

1.5. Триденні навчально-польові заняття з учнями 11 класів Сопківського багатoproфільного ліцею, Лозового НВК, Поліського НВК провести методом зборів на базі Сопківського багатoproфільного ліцею 11.05.2023, 12.05.2023, та 13.05.2023.

11 - 13 травня 2023 року

1.6. Керівникам Лозового НВК, Поліського НВК забезпечити організоване прибуття учнів до місця збору (Сопківський багатoproфільний ліцей).

11 - 13 травня 2023 року

1.7. Відповідальність за життя і здоров'я учнів покласти на викладачів під час проведення навчально-польових зборів.

11 - 13 травня 2023 року

1.8. Керівнику Сопківського багатoproфільного ліцею (Вернигорі С.В.) забезпечити присутність медичних працівників під час проведення навчально-польових зборів на базі закладу.

11 - 13 травня 2023 року

2. Контроль за виконанням даного наказу залишаю за собою.

**Начальник управління освіти**

**Л.М. Донченко**

З \_\_\_\_\_ наказом  
ознайомлені:

Васюта Л.О. \_\_\_\_\_

Сталева Ю.М. \_\_\_\_\_

Шах В.А. \_\_\_\_\_

Білий Ю.М. \_\_\_\_\_

Дрозд О.П. \_\_\_\_\_

Карпюк М.В. \_\_\_\_\_

Васильченко Н.В. \_\_\_\_\_

Хмара Ю.Л. \_\_\_\_\_

Букін В.В. \_\_\_\_\_

Недорічна С.Ю. \_\_\_\_\_

Дмитренко Л.К. \_\_\_\_\_

Галасіївська О.І. \_\_\_\_\_

Трущенко О.І. \_\_\_\_\_

Непийвода Т.Л. \_\_\_\_\_

Веселий О.В. \_\_\_\_\_

Гріненко В.М. \_\_\_\_\_

Бодрий О.В. \_\_\_\_\_

Додаток 1  
до наказу управління освіти,  
молоді та спорту  
Зеленогірської  
райдержадміністрації  
від 30.09.2015 № 270

**Орієнтовний план проведення  
навчально-польових занять (зборів)**  
*група юнаків*

№ з/п	Назва розділу (предмета)	Кількість годин	1 день	2 день	3 день
1	Тактична підготовка	11	6	5	
2	Вогнева підготовка	4			4
3	Основи медичних знань і допомоги	1			1
4	Прикладна фізична підготовка	2		1	1
	<b>Всього:</b>	<b>18</b>	<b>6</b>	<b>6</b>	<b>6</b>

**Орієнтовний план проведення  
навчально-польових занять (зборів)**

*група дівчат (юнаків, які за станом здоров'я, релігійними поглядами не вивчають основи військової справи)*

№ з/п	Назва розділу (предмета)	Кількість годин	1 день	2 день	3 день
1	Основи медичних знань і допомоги	8	6	2	
2	Домедична допомога у надзвичайних ситуаціях	3		3	
3	Домедична допомога в бойових умовах	5			5
4	Контроль практичних навичок	2		1	1
	<b>Всього:</b>	<b>18</b>	<b>6</b>	<b>6</b>	<b>6</b>

Додаток 2  
до наказу управління  
освіти,  
молоді та спорту  
Зеленогірської  
райдержадміністрації  
від 30.09.2022 № 270

## НАВЧАЛЬНО-ПОЛЬОВІ ЗБОРИ

*Група юнаків*

Зміст навчального матеріалу	Державні вимоги до рівня загальноосвітньої підготовки учнів
<b><i>Розділ 1. Вогнева підготовка (4 год)</i></b>	
<p>Тренування у одноманітності прицілювання, вирішення завдань на визначення прицілу і точки прицілювання.</p> <p>Виконання початкової вправи стрільби з автоматичної зброї. Удосконалення знань з будови автомата.</p>	<p><b>Учень (учениця):</b> <b>обгрунтовує</b> основні правила стрільби; <b>виконує</b> вправи стрільб, передбачених програмою, нормативи з вогневої підготовки (№ 1, 2, 3, 4, 5) та початкову вправу стрільби з автомата бойовими патронами; <b>дотримується правил</b> безпеки під час стрільби.</p>
<b><i>Розділ 2. Тактична підготовка (11 год)</i></b>	
<b><i>Тема 2.1. Дії солдата в бою у складі механізованого відділення (10 год)</i></b>	
<p>Завдання та озброєння механізованого відділення</p> <p>Дії солдата в обороні. Вибір вогневої позиції, її інженерне обладнання та маскування.</p> <p>Ведення спостереження. Дії з початком вогневої підготовки, відбиття атаки танків і піхоти.</p> <p>Способи боротьби з авіацією противника.</p> <p>Дії під час застосування зброї масового ураження.</p> <p>Дії солдата у наступі. Похідний і бойовий порядок механізованого відділення.</p> <p>Висування на рубіж атаки, атака з подоланням мінно - вибухових та інших інженерних перешкод.</p>	<p><b>знає</b> завдання та озброєння механізованого відділення;</p> <p><b>характеризує</b> дії механізованого відділення в обороні, наступі та в розвідувальному дозорі; дії солдат із початком вогневої підготовки в обороні, під час застосування зброї масового ураження;</p> <p><b>володіє</b> способами подолання місцевості з уражувальними факторами, з мінно-вибуховими загородженнями, дотримується при цьому правил безпеки;</p> <p><b>виконує</b> дії по обладнанню та маскуванню вогневої позиції, веденню спостереження, у пересуванні на місцевості у складі підрозділу, огляду місцевості та місцевих предметів</p>

<p>Подолання ділянки місцевості з радіоактивним зараженням.</p> <p>Поняття про дії розвідувального дозору. Дії дозорних під час огляду місцевості та місцевих предметів, загороджень, мостів, різних перешкод. Дії в засаді.</p>	
<p><b>Тема 2.2. Озброєння та бойова техніка військової частини (підрозділу) (1 год)</b></p>	
<p>Ознайомлення з озброєнням та бойовою технікою військової частини (підрозділом), їх призначення, тактико-технічна характеристика. Демонстрація озброєння та бойової техніки в дії.</p> <p>*- при неможливості проводити урок у військовій частині, проходить ознайомлення з роботою призовного пункту у РВК або здійснюється відвідування місць бойової слави.</p>	<p><b>характеризує</b> озброєння та бойову техніку військової частини;  <b>пояснює</b> основи повсякденної життєдіяльності підрозділу (частини).</p>
<p><b>Розділ 3. Прикладна фізична підготовка (2 год)</b></p>	
<p><b>Тема 3.1. Прискорене пересування та подолання перешкод (2 год)</b></p>	
<p>Подолання єдиної смуги перешкод.</p>	<p><b>характеризує особливості:</b> подолання горизонтальних і вертикальних перешкод;  <b>долає</b> перешкоди різними способами;  <b>виявляє</b> витривалість під час бігу по пересіченій місцевості та подоланні смуги перешкод.</p>
<p><b>Розділ 4. Основи медичних знань і допомоги (1 год)</b></p>	
<p>Зупинка кровотечі з ран шиї, тулуба, кінцівок в умовах бойових дій.</p> <p>Транспортування пораненого одною та двома особами в положенні лежачи та стоячи.</p>	<p><b>Учень (учениця):</b>  <b>вміє</b> проводити зупинку кровотечі з ран верхньої та нижньої кінцівки кінцівок в умовах бойових дій; проводити транспортування в положенні лежачи (стоячи), двома особами  <b>володіє</b> навичками зупинки кровотечі з ран шиї, тулуба, кінцівок.</p>
<p><b>Всього : 18 год</b></p>	

Додаток 3  
до наказу управління  
освіти,  
молоді та спорту  
Зеленогірської  
райдержадміністрації  
від 30.09.2022 № 270

### Заняття у лікувально-оздоровчому закладі (18 год)

група дівчат (юнаків, які за станом здоров'я, релігійними поглядами не вивчають основи військової справи)

<b>Розділ 1. Основи медичних знань і допомоги (8 год)</b>	
<b>Тема 1.1. Медична допомога при порушенні здоров'я людини (4 год)</b>	
<p>Особливості огляду та гігієни хворих і важкопоранених. Засоби догляду за хворими: підкладний круг, підкладне судно. Вимірювання артеріального тиску й температури тіла. Практичне оволодіння засобами догляду за пораненими і лежачими хворими. Ознайомлення з перебігом гострих захворювань органів травлення. Надання домедичної допомоги. Правила застосування лікарських препаратів.</p>	<p><b>Учениця (учень):</b> вміє проводити огляд потерпілого, надає домедичну допомогу, знає порядок застосування засобів домедичної допомоги, оволодіває навичками їх використання; <b>виявляє</b> ознаки гострих хвороб шлунка; <b>надає</b> домедичну допомогу під час гострих приступів цих захворювань.</p>
<b>Тема 1.2. Профілактика інфекційних захворювань (2 год)</b>	
<p>Спеціальні заходи знищення збудників інфекційних захворювань. Поняття про дезінфекцію та її окремі види - дезінсекцію і дератизацію, їх призначення. Завдання профілактичної, поточної і остаточної дезінфекції. Методи дезінфекції, засоби знезаражування. Дезінфекційні засоби, способи їх застосування та об'єкти знезаражування. Приготування робочих розчинів дезінфекційних засобів.</p>	<p><b>Учениця (учень):</b> <b>називає</b> завдання профілактичної, поточної і остаточної дезінфекції; <b>володіє</b> методами дезінфекції, застосовує засоби знезаражування під час проведення дезінфекції, дотримується заходів особистої безпеки при проведенні заходів дезінфекції.</p>

<b>Тема 1.3. Домедична допомога при радіаційних ураженнях (2 год)</b>	
<p>Медична профілактика: застосування радіозахисних препаратів (аптечки індивідуальної АІ-2 або препаратів, що містять йод). Надання домедичної допомоги при радіаційних ураженнях: використання захисних споруд, одягання захисного одягу, респіраторів, часткова санітарна обробка, дезактивація одягу і взуття, допомога в залежності від характеру уражень організму людини.</p>	<p><b>Учениця (учень):</b>  <b>уявляє</b> радіаційні ураження і їх профілактику;  <b>ознайомлюється</b> з лікарськими препаратами для надання домедичної допомоги і заходами безпеки під час надання домедичної допомоги;  <b>оволодіває</b> навичками надання домедичної допомоги при радіаційному ураженні.</p>
<b>Розділ 2. Домедична допомога у надзвичайних ситуаціях (3 год)</b>	
<b>Тема 2.1. Домедична допомога при гострих порушеннях дихання та під час зупинки серця (2 год)</b>	
<p>Основні реанімаційні заходи: підготовка потерпілого до відновлення дихання, в тому числі забезпечення прохідності дихальних шляхів (звільнення дихальних шляхів від сторонніх предметів, западання язика, слизу, води тощо); штучне дихання (примусова вентиляція легень), непрямий масаж серця.          Штучний масаж серця одним реаніматором. Штучне дихання різними методами одним реаніматором. Одночасне проведення штучного масажу серця та штучного дихання двома-трьома реаніматорами.</p>	<p><b>Учениця (учень):</b>  <b>володіє</b> способами звільнення дихальних шляхів від сторонніх предметів;  <b>вміє</b> проводити реанімаційні заходи.</p>
<b>Тема 2.2. Домедична допомога при отруєннях (1 год)</b>	
<p>Домедична допомога при ураженнях сильнодіючими отруйними речовинами. Профілактика ураження отруйними речовинами, що є хімічною зброєю. Заходи безпеки під час надання домедичної допомоги. Антидоти та їх використання. Домедична допомога</p>	<p><b>Учениця (учень):</b>  <b>надає</b> допомогу при ураженнях сильнодіючими отруйними речовинами;  <b>розпізнає</b> ознаки анафілактичного шоку;  <b>дотримується</b> заходів безпеки під час надання домедичної допомоги;  <b>оволодіває</b> засобами домедичної</p>



при шлунково кишкових отруєннях. Негайна допомога у випадку анафілактичного шоку.	допомоги при різноманітних отруєннях.
<b>Розділ 3. Домедична допомога в бойових умовах (5 год)</b>	
<b>Тема. 3.1. Надання домедичної допомоги в секторі обстрілу (1 год)</b>	
Само- та взаємодопомога при кровотечах в секторі обстрілу. Використання спеціальних джгутів	<b>Учениця (учень):</b> <b>володіє</b> навичками само- та взаємодопомогу при кровотечах, вміє накладати спеціальні джгути.
<b>Тема 3.2. Транспортування (переміщення ) пораненого в сектор укриття (1 год)</b>	
Транспортування однією особою в положенні лежачи. Транспортування в положенні стоячи. Транспортування двома особами.	<b>Учениця (учень):</b> <b>вміє</b> транспортувати (виносити) пораненого в сектор укриття.
<b>Тема 3.3. Надання допомоги в секторі укриття (3 год)</b>	
Первинний огляд потерпілого. Проведення серцево-легеневої реанімації. Зупинка кровотеч за допомогою спеціальних перев'язувальних пакетів. Використання гемостатичних засобів. Перев'язка поранених при пораненнях різних частин тіла. Імобілізація при ушкодженнях кісток і суглобів. Введення знеболювальних засобів за допомогою шприц-тюбика.	<b>Учениця (учень):</b> <b>проводить</b> первинний огляд потерпілого; <b>виконує</b> заходи реанімації; <b>здійснює</b> зупинку кровотеч та перев'язку поранених; <b>вміє</b> використовувати шприц-тюбик для введення знеболювальних засобів.
<b>Контроль практичних навичок (2 год)</b>	
<b>Всього: 18 год.</b>	

## Список використаної літератури:

1. *Бойовий статут Сухопутних військ (частина II, батальйон, рота).* — К. : Варта, 1996. — 288 с.
2. *Бойовий статут Сухопутних військ (частина III, взвод, відділення, танк).* — К. : Варта, 1995. — 235 с.
3. *Вогнева підготовка механізованих підрозділів: Навч.-метод, посіб.* — К., 2006.
4. *Дятленко С., Ганчева В., Василенко Є., Жевага С.* Книга вчителя предмета «Захист Вітчизни». — Х. : Торсінг плюс, 2006.
5. *Захист Вітчизни: Підручник для 10-11 класів / За ред. Ю. О. Квашньова.* — К. : Вежа, 2006.
6. *Курс стрільб зі стрілецької зброї і бойових машин.* — К., 2009.
7. *Мелецький В.уДобровольський В., Корж Є., Кравцов А.* Захист Вітчизни // Тактична підготовка: Навч.-метод, посіб. — Черкаси : ЧОПОПП, 2009.
8. *Мелецький В.М.* Захист Вітчизни. 10 клас (юнаки). Посібник для викладача. Ч.1 - Х.:Вид. група «Основа», 2012. -319 с.
9. *Мелецький В.М.* Захист Вітчизни. 10 клас (юнаки). Посібник для викладача. Ч.1 - Х.:Вид. група «Основа», 2012. -319 с.
10. *Мелецький В.М.* Захист Вітчизни. 11 клас (юнаки). Посібник для викладача. Ч.1 - Х.:Вид. група «Основа», 2012. -396 с.
11. *Мелецький В.М.* Захист Вітчизни. 11 клас (юнаки). Посібник для викладача. Ч.2 - Х.:Вид. група «Основа», 2012. -440 с.
12. *Настанова з фізичної підготовки у Збройних Силах України.*— К., 1997.
13. *Підручник сержанта механізованих військ.* — К., 2006.
14. *Семенов І. та ін.* Військово-медична підготовка. — К. : Здоров'я, 1992. — 214 с.
15. *Таммов С.* Організаційно-методичні основи військово-прикладної фізичної підготовки допризовної молоді. — К.: ВІПОЛТ. — 448 с.
16. *Чуприна О. та ін.* Основи медичних знань. — К. : СПД ПАЛИВОДА, 2005. — 216 с.